

車種名	年式	型式	管理No.
セレナ	H.11/ 6 ~ H.17/ 5	GF-PC24	ニ-94

05/06 作成

ハイブリッドナビゲーション適合早見一覧 ADDZEST

車両型式	年式	エンジン型式	接続ユニット	難易度	備考
CBA-RC24	H.16/ 4 ~ H.17/ 5	QR25DE	オプションコネクター	難・●・易	
CBA-TC24,TNC24	H.16/ 4 ~ H.17/ 5	QR20DE	オプションコネクター	難・●・易	
CBA-RC24	H.16/ 4 ~ H.17/ 5	QR25DE	エンジンコントロールユニット	難・●・易	
CBA-TC24,TNC24	H.16/ 4 ~ H.17/ 5	QR20DE	エンジンコントロールユニット	難・●・易	
UA-RC24	H.13/12 ~ H.16/ 4	QR25DE	オプションコネクター	難・●・易	
UA-TC24,TNC24	H.13/12 ~ H.16/ 4	QR20DE	オプションコネクター	難・●・易	
UA-RC24	H.13/12 ~ H.16/ 4	QR25DE	エンジンコントロールユニット	難・●・易	
UA-TC24,TNC24	H.13/12 ~ H.16/ 4	QR20DE	エンジンコントロールユニット	難・●・易	
GF-PC24,PNC24	H.11/ 6 ~ H.13/12	SR20DE	オプションコネクター	難・●・易	
KH-VC24,VNC24	H.11/ 6 ~ H.13/12	YD25DDTi	オプションコネクター	難・●・易	
GF-PC24,PNC24	H.11/ 6 ~ H.13/12	SR20DE	エンジンコントロールユニット	難・●・易	
KH-VC24,VNC24	H.11/ 6 ~ H.13/12	YD25DDTi	エンジンコントロールユニット	難・●・易	

※詳しくは、本資料の最終ページの車両グレード別ハイブリッドナビゲーション適合一覧をご参照ください。

(ジャイロ感度調整について)

年式・ミッション		2DIN						1DIN					
		HDD NAVI	適合	HDD NAVI	適合	AV/NAVI	適合	CADIAS	適合	DVD Sナビ	適合	B.B NAVI	適合
インダッシュ コラムAT	上段	MAX950HD MAX850HD MAX750HD MAX550HD (ジャイロ3)	◎	MAX940HD MAX930HD MAX740HD MAX735HD MAX540HD (ジャイロ3)	◎	MAX625 MAX430VD (ジャイロ1)	◎	APC935VD (ジャイロ1)	◎	NVS630VD (ジャイロ1)	◎	NAX050HD NAX040HD (ジャイロ)	
	下段										×※3		

※3.ローディング・アウト時、シフトレバー (N) に接触。

車速信号取出しユニット位置 ADDZEST

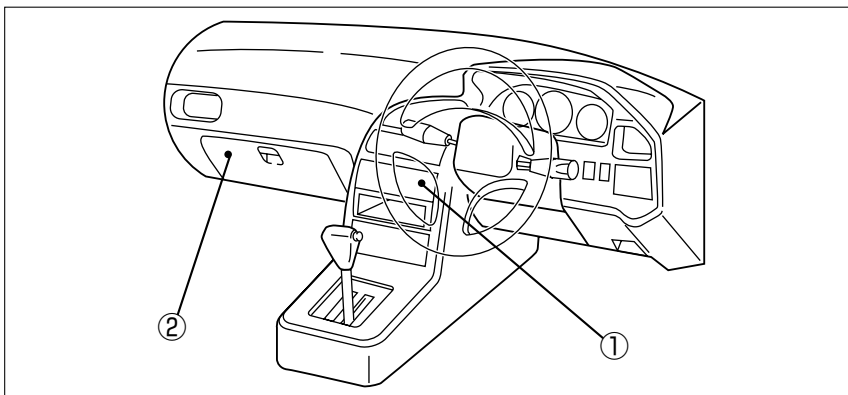

- ① オプションコネクター
- ② エンジンコントロールユニット

① オプションコネクター

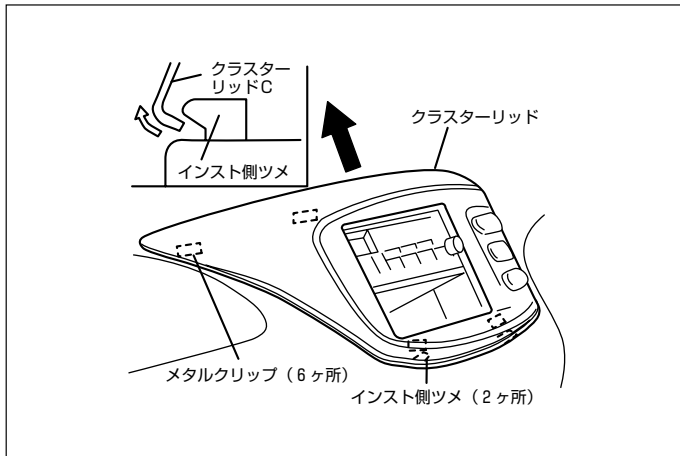

(1) クラスタリッド下部のインスト側のツメ (2ヶ所) を外し、下部を浮き上がらせる。

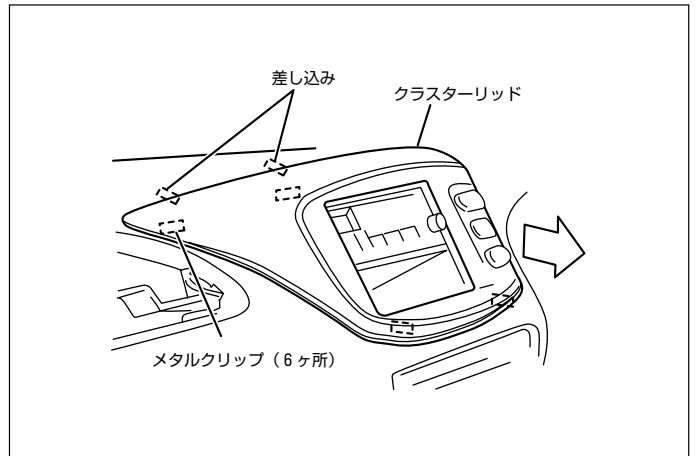

(2) 浮き上がった下部及び上部を持ち、引きながらメタルクリップ (6ヶ所) を外して、取外します。

(3) オーディオA'ssyを取外します。

(4) インスト右奥側でハーネスにテーピングされています。

◆車速信号用コネクター接続位置と線材色

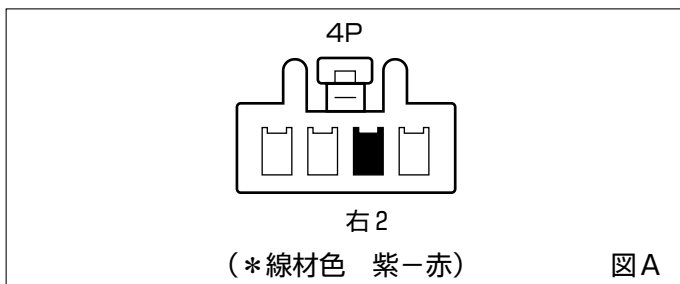

図A

●線材色はあくまで目安にして下さい。

② エンジンコントロールユニット

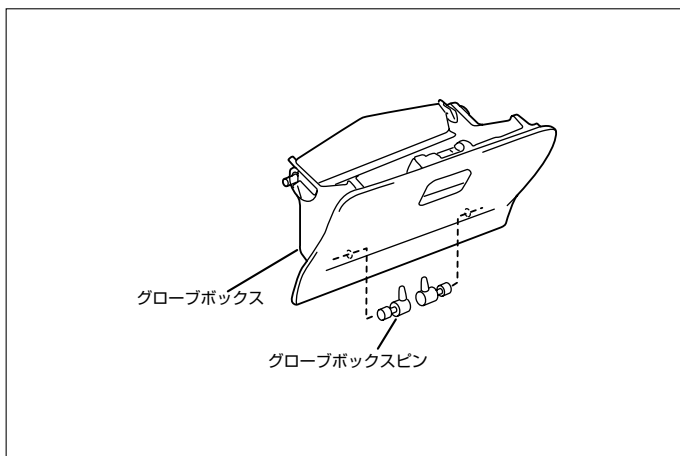

(1) グローブボックスを取外します。

(2) グローブボックスインナーカバーを取外します。

◆車速信号用コネクター接続位置と線材色

◇ SR20DE LEV (H.11/ 6~H.13/12)

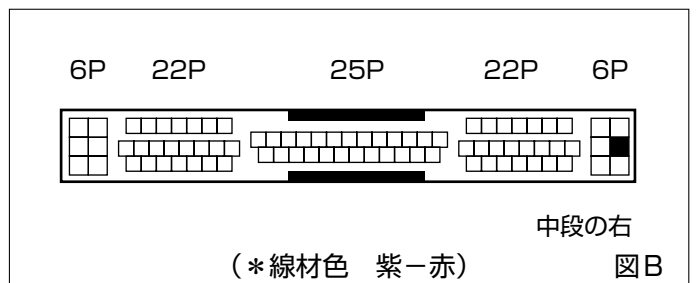

図B

◇ YD25DDTi (H.11/ 6~H.13/12)

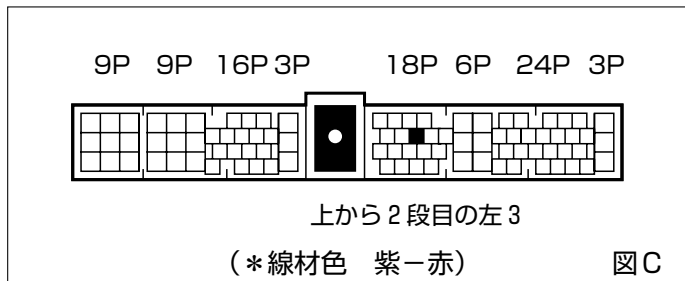

◇ QR25DE&QR20DE (H.13/12~H.17/ 5)

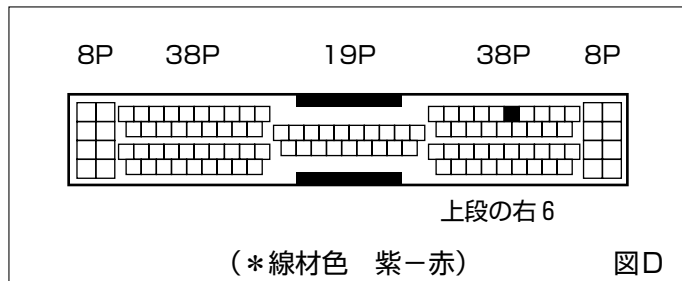

●線材色はあくまで目安にして下さい。

オーディオの取外し要領

ADDZEST

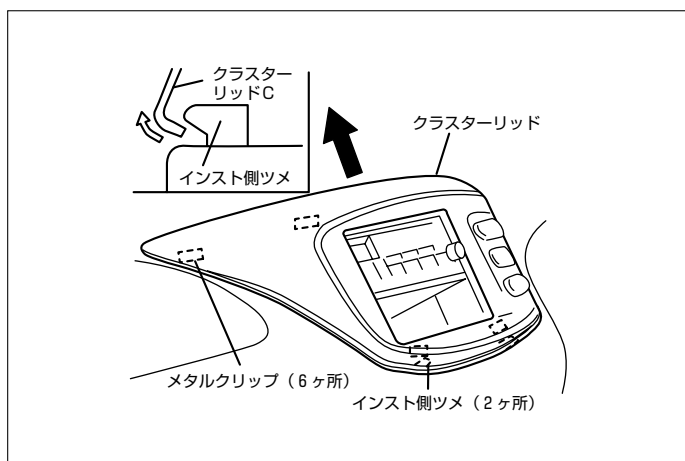

(1) クラスターリッド下部のインスト側のツメ (2ヶ所) を外し、下部を浮き上がらせる。

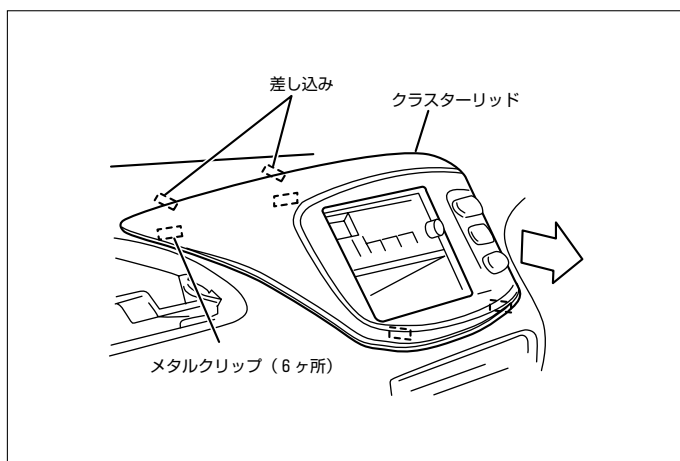

(2) 浮き上がった下部及び上部を持ち、引きながらメタルクリップ (6ヶ所) を外して取外します。

(3) オーディオA'ssyを取外します。

◆オーディオカブラ

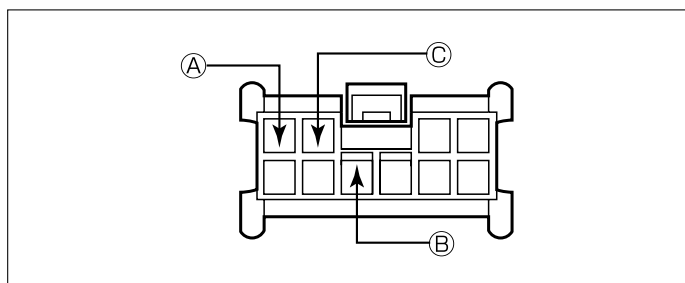

①: ACC電源⊕ (*線材色 橙)

②: バックアップ電源⊕ (*線材色 緑-黄)

③: イルミ電源⊕ (*線材色 赤-緑)

バック信号接続要領

ADDZEST

◆リアコンビネーションランプ

◇ (H.11/ 6~H.13/12)

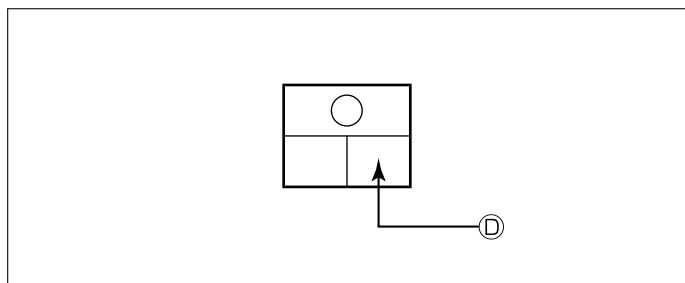

①: バックランプ電源⊕ (*線材色 緑-白)

◇ (H.13/12~H.17/ 5)

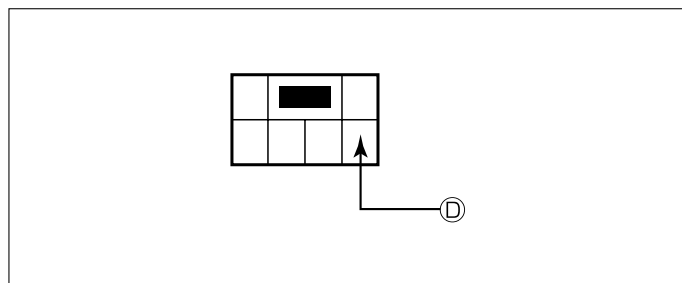

①: バックランプ電源⊕ (*線材色 緑-白)

メーカー	車名	年式	車種型式	エンジン型式	車速信号1		車速信号2		車速信号3		駆動方式	備考
					オプションコネクタ		エンジンコントロール		位置			
					位置	形状	位置	形状	位置	形状		
NISSAN	グレード	車種タイプ										
2WD	標準車-7 25X	5T*アコソ	H.16/ 4~H.17/ 5	CBA-RC24	QR25DE	①	A	②	D			FR
2WD	標準車-7 25X MVEイスタ-X	5T*アコソ	H.16/ 4~H.17/ 5	CBA-RC24	QR25DE	①	A	②	D			FR
2WD	標準車-7 20V-G	5T*アコソ	H.16/ 4~H.17/ 5	CBA-TC24	QR20DE	①	A	②	D			FR
2WD	標準車-7 20V-G 牝*ハ*カシ	5T*アコソ	H.16/ 4~H.17/ 5	CBA-TC24	QR20DE							FR
2WD	標準車-7 20V	5T*アコソ	H.16/ 4~H.17/ 5	CBA-TC24	QR20DE	①	A	②	D			FR
2WD	標準車-7 20MVEイスタ	5T*アコソ	H.16/ 4~H.17/ 5	CBA-TC24	QR20DE	①	A	②	D			FR
2WD	ハイム-7 20V-G	5T*アコソ	H.16/ 4~H.17/ 5	CBA-TC24	QR20DE	①	A	②	D			FR
2WD	ハイム-7 20V-G 牝*ハ*カシ	5T*アコソ	H.16/ 4~H.17/ 5	CBA-TC24	QR20DE							FR
4WD	標準車-7 20V-G	5T*アコソ	H.16/ 4~H.17/ 5	CBA-TNC24	QR20DE	①	A	②	D			7*4*1.4WD
4WD	標準車-7 20V-G 牝*ハ*カシ	5T*アコソ	H.16/ 4~H.17/ 5	CBA-TNC24	QR20DE							7*4*1.4WD
4WD	標準車-7 20V	5T*アコソ	H.16/ 4~H.17/ 5	CBA-TNC24	QR20DE	①	A	②	D			7*4*1.4WD
4WD	標準車-7 20MVEイスタ	5T*アコソ	H.16/ 4~H.17/ 5	CBA-TNC24	QR20DE	①	A	②	D			7*4*1.4WD
4WD	ハイム-7 20V-G	5T*アコソ	H.16/ 4~H.17/ 5	CBA-TNC24	QR20DE	①	A	②	D			7*4*1.4WD
4WD	ハイム-7 20V-G 牝*ハ*カシ	5T*アコソ	H.16/ 4~H.17/ 5	CBA-TNC24	QR20DE							7*4*1.4WD
2WD	標準車-7 25X	5T*アコソ	H.15/ 10~H.16/ 4	UA-RC24	QR25DE	①	A	②	D			FR
2WD	標準車-7 25X MVEイスタ-X	5T*アコソ	H.15/ 10~H.16/ 4	UA-RC24	QR25DE	①	A	②	D			FR
2WD	標準車-7 20V-G	5T*アコソ	H.15/ 10~H.16/ 4	UA-TC24	QR20DE	①	A	②	D			FR
2WD	標準車-7 20V-G 牝*ハ*カシ	5T*アコソ	H.15/ 10~H.16/ 4	UA-TC24	QR20DE							FR
2WD	標準車-7 20V	5T*アコソ	H.15/ 10~H.16/ 4	UA-TC24	QR20DE	①	A	②	D			FR
2WD	標準車-7 20MVEイスタ	5T*アコソ	H.15/ 10~H.16/ 4	UA-TC24	QR20DE	①	A	②	D			FR
2WD	ハイム-7 20V-G	5T*アコソ	H.15/ 10~H.16/ 4	UA-TC24	QR20DE	①	A	②	D			FR
2WD	ハイム-7 20V-G 牝*ハ*カシ	5T*アコソ	H.15/ 10~H.16/ 4	UA-TC24	QR20DE							FR
4WD	標準車-7 20V-G	5T*アコソ	H.15/ 10~H.16/ 4	UA-TNC24	QR20DE	①	A	②	D			7*4*1.4WD
4WD	標準車-7 20V-G 牝*ハ*カシ	5T*アコソ	H.15/ 10~H.16/ 4	UA-TNC24	QR20DE							7*4*1.4WD
4WD	標準車-7 20V	5T*アコソ	H.15/ 10~H.16/ 4	UA-TNC24	QR20DE	①	A	②	D			7*4*1.4WD
4WD	標準車-7 20MVEイスタ	5T*アコソ	H.15/ 10~H.16/ 4	UA-TNC24	QR20DE	①	A	②	D			7*4*1.4WD
4WD	ハイム-7 20V-G	5T*アコソ	H.15/ 10~H.16/ 4	UA-TNC24	QR20DE	①	A	②	D			7*4*1.4WD
4WD	ハイム-7 20V-G 牝*ハ*カシ	5T*アコソ	H.15/ 10~H.16/ 4	UA-TNC24	QR20DE							7*4*1.4WD
2WD	標準車-7 25X	5T*アコソ	H.13/ 12~H.15/ 10	UA-RC24	QR25DE	①	A	②	D			FR
2WD	標準車-7 25X MVEイスタ-X	5T*アコソ	H.13/ 12~H.15/ 10	UA-RC24	QR25DE	①	A	②	D			FR
2WD	標準車-7 20V-G	5T*アコソ	H.13/ 12~H.15/ 10	UA-TC24	QR20DE	①	A	②	D			FR
2WD	標準車-7 20V-G 牝*ハ*カシ	5T*アコソ	H.13/ 12~H.15/ 10	UA-TC24	QR20DE							FR
2WD	標準車-7 20V	5T*アコソ	H.13/ 12~H.15/ 10	UA-TC24	QR20DE	①	A	②	D			FR
2WD	標準車-7 20MVEイスタ	5T*アコソ	H.13/ 12~H.15/ 10	UA-TC24	QR20DE	①	A	②	D			FR
2WD	ハイム-7 20V-G	5T*アコソ	H.13/ 12~H.15/ 10	UA-TC24	QR20DE	①	A	②	D			FR
2WD	ハイム-7 20V-G 牝*ハ*カシ	5T*アコソ	H.13/ 12~H.15/ 10	UA-TC24	QR20DE							FR
2WD	ハイム-7 20V	5T*アコソ	H.13/ 12~H.15/ 10	UA-TC24	QR20DE	①	A	②	D			FR
4WD	標準車-7 20V-G	5T*アコソ	H.13/ 12~H.15/ 10	UA-TNC24	QR20DE	①	A	②	D			7*4*1.4WD
4WD	標準車-7 20V-G 牝*ハ*カシ	5T*アコソ	H.13/ 12~H.15/ 10	UA-TNC24	QR20DE							7*4*1.4WD
4WD	標準車-7 20V	5T*アコソ	H.13/ 12~H.15/ 10	UA-TNC24	QR20DE	①	A	②	D			7*4*1.4WD
4WD	標準車-7 20MVEイスタ	5T*アコソ	H.13/ 12~H.15/ 10	UA-TNC24	QR20DE	①	A	②	D			7*4*1.4WD
4WD	ハイム-7 20V-G	5T*アコソ	H.13/ 12~H.15/ 10	UA-TNC24	QR20DE	①	A	②	D			7*4*1.4WD
4WD	ハイム-7 20V-G 牝*ハ*カシ	5T*アコソ	H.13/ 12~H.15/ 10	UA-TNC24	QR20DE							7*4*1.4WD
4WD	ハイム-7 20V	5T*アコソ	H.13/ 12~H.15/ 10	UA-TNC24	QR20DE	①	A	②	D			7*4*1.4WD
ガソリン2000 MVEイスタ	5T*アコソ	H.12/ 6~H.13/ 12	GF-PC24	SR20DE LEV	①	A	②	B				FR
ガソリン2000 MVEイスタ-GA*ツク	5T*アコソ	H.12/ 6~H.13/ 12	GF-PC24	SR20DE LEV	①	A	②	B				FR
ガソリン2000 X	5T*アコソ	H.12/ 6~H.13/ 12	GF-PC24	SR20DE LEV	①	A	②	B				FR
ガソリン2000 J	5T*アコソ	H.12/ 6~H.13/ 12	GF-PC24	SR20DE LEV	①	A	②	B				FR
ガソリン2000 J Vn*ツク	5T*アコソ	H.12/ 6~H.13/ 12	GF-PC24	SR20DE LEV	①	A	②	B				FR
ガソリン2000 X MVEイスタ	5T*アコソ	H.12/ 6~H.13/ 12	GF-PC24	SR20DE LEV	①	A	②	B				FR
ガソリン2000 J Vn*ツク MVEイスタ	5T*アコソ	H.12/ 6~H.13/ 12	GF-PC24	SR20DE LEV	①	A	②	B				FR
ディーゼル*2500 MVEイスタ	5T*アコソ	H.12/ 6~H.13/ 12	KH-VC24	YD25DDTi	①	A	②	C				FR
ディーゼル*2500 J Vn*ツク	5T*アコソ	H.12/ 6~H.13/ 12	KH-VC24	YD25DDTi	①	A	②	C				FR
4WD ガソリン2000 MVEイスタ	5T*アコソ	H.12/ 6~H.13/ 12	GF-PNC24	SR20DE LEV	①	A	②	B				7*4*1.4WD
4WD ガソリン2000 MVEイスタ-GA*ツク	5T*アコソ	H.12/ 6~H.13/ 12	GF-PNC24	SR20DE LEV	①	A	②	B				7*4*1.4WD
4WD ガソリン2000 X	5T*アコソ	H.12/ 6~H.13/ 12	GF-PNC24	SR20DE LEV	①	A	②	B				7*4*1.4WD
4WD ガソリン2000 J	5T*アコソ	H.12/ 6~H.13/ 12	GF-PNC24	SR20DE LEV	①	A	②	B				7*4*1.4WD
4WD ガソリン2000 J Vn*ツク	5T*アコソ	H.12/ 6~H.13/ 12	GF-PNC24	SR20DE LEV	①	A	②	B				7*4*1.4WD
4WD ガソリン2000 X MVEイスタ	5T*アコソ	H.12/ 6~H.13/ 12	GF-PNC24	SR20DE LEV	①	A	②	B				7*4*1.4WD
4WD ディーゼル*2500 J Vn*ツク MVEイスタ	5T*アコソ	H.12/ 6~H.13/ 12	KH-VC24	YD25DDTi	①	A	②	C				7*4*1.4WD
4WD ディーゼル*2500 MVEイスタ	5T*アコソ	H.12/ 6~H.13/ 12	KH-VNC24	YD25DDTi	①	A	②	C				7*4*1.4WD
4WD ディーゼル*2500 J Vn*ツク	5T*アコソ	H.12/ 6~H.13/ 12	KH-VNC24	YD25DDTi	①	A	②	C				7*4*1.4WD
ガソリン2000 X	5T*アコソ	H.11/ 6~H.12/ 6	GF-PC24	SR20DE LEV	①	A	②	B				FR
ガソリン2000 J	5T*アコソ	H.11/ 6~H.12/ 6	GF-PC24	SR20DE LEV	①	A	②	B				FR
ガソリン2000 J Vn*ツク	5T*アコソ	H.11/ 6~H.12/ 6	GF-PC24	SR20DE LEV	①	A	②	B				FR
ガソリン2000 B	5T*アコソ	H.11/ 6~H.12/ 6	GF-PC24	SR20DE LEV	①	A	②	B				FR
ガソリン2000 MVEイスタ	5T*アコソ	H.11/ 6~H.12/ 6	GF-PC24	SR20DE LEV	①	A	②	B				FR
ガソリン2000 MVEイスタ-GA*ツク	5T*アコソ	H.11/ 6~H.12/ 6	GF-PC24	SR20DE LEV	①	A	②	B				FR
ディーゼル*2500 X	5T*アコソ	H.11/ 6~H.12/ 6	KH-VC24	YD25DDTi	①	A	②	C				FR
ディーゼル*2500 J	5T*アコソ	H.11/ 6~H.12/ 6	KH-VC24	YD25DDTi	①	A	②	C				FR
ディーゼル*2500 J Vn*ツク	5T*アコソ	H.11/ 6~H.12/ 6	KH-VC24	YD25DDTi	①	A	②	C				FR
ディーゼル*2500 MVEイスタ	5T*アコソ	H.11/ 6~H.12/ 6	KH-VC24	YD25DDTi	①	A	②	C				FR
ディーゼル*2500 MVEイスタ-GA*ツク	5T*アコソ	H.11/ 6~H.12/ 6	KH-VC24	YD25DDTi	①	A	②	C				FR
4WD ガソリン2000 X	5T*アコソ	H.11/ 6~H.12/ 6	GF-PNC24	SR20DE LEV	①	A	②	B				7*4*1.4WD
4WD ガソリン2000 J	5T*アコソ	H.11/ 6~H.12/ 6	GF-PNC24	SR20DE LEV	①	A	②	B				7*4*1.4WD
4WD ガソリン2000 J Vn*ツク	5T*アコソ	H.11/ 6~H.12/ 6	GF-PNC24	SR20DE LEV	①	A	②	B				7*4*1.4WD
4WD ガソリン2000 MVEイスタ	5T*アコソ	H.11/ 6~H.12/ 6	GF-PNC24	SR20DE LEV	①	A	②	B				7*4*1.4WD
4WD ガソリン2000 MVEイスタ-GA*ツク	5T*アコソ	H.11/ 6~H.12/ 6	GF-PNC24	SR20DE LEV	①	A	②	B				7*4*1.4WD
4WD ディーゼル*2500 X	5T*アコソ	H.11/ 6~H.12/ 6	KH-VNC24	YD25DDTi	①	A	②	C				7*4*1.4WD
4WD ディーゼル*2500 J	5T*アコソ	H.11/ 6~H.12/ 6	KH-VNC24	YD25DDTi	①	A	②	C				7*4*1.4WD
4WD ディーゼル*2500 J Vn*ツク	5T*アコソ	H.11/ 6~H.12/ 6	KH-VNC24	YD25DDTi	①	A	②	C				7*4*1.4WD
4WD ディーゼル*2500 MVEイスタ	5T*アコソ	H.11/ 6~H.12/ 6	KH-VNC24	YD25DDTi	①	A	②	C				7*4*1.4WD
4WD ディーゼル*2500 MVEイスタ-GA*ツク	5T*アコソ	H.11/ 6~H.12/ 6	KH-VNC24	YD25DDTi	①	A	②	C				7*4*1.4WD