

車種名	年式	型式	管理No.
ADバン	H.11/ 6～現在	GG-VY11	ニ-92

06/05 作成

ナビゲーション適合早見一覧

車両型式	年式	エンジン型式	接続ユニット	難易度	備考
GJ-VY11	H.12/ 2～H.14/ 8	QG13DE LEV	オプションコネクター	難・・▶易	VEのみ
GJ-VFY11	H.12/ 2～H.14/ 8	QG15DE LEV	オプションコネクター	難・・▶易	VEのみ
GK-VHNY11	H.12/ 2～H.14/ 8	QG18DE LEV	オプションコネクター	難・・▶易	VEのみ
GG-VY11	H.11/ 6～H.12/ 2	QG13DE LEV	オプションコネクター	難・・▶易	DXは除く
GG-VFY11	H.11/ 6～H.12/ 2	QG15DE LEV	オプションコネクター	難・・▶易	DXは除く
GC-VHNY11	H.11/ 6～H.12/ 2	QG18DE LEV	オプションコネクター	難・・▶易	DXは除く
	H.11/ 6～現在		メーターユニット	難・●・易	

※詳しくは、本資料の最終ページの車両グレード別ハイブリッドナビゲーション適合一覧をご参照ください。

車速信号取出しユニット位置

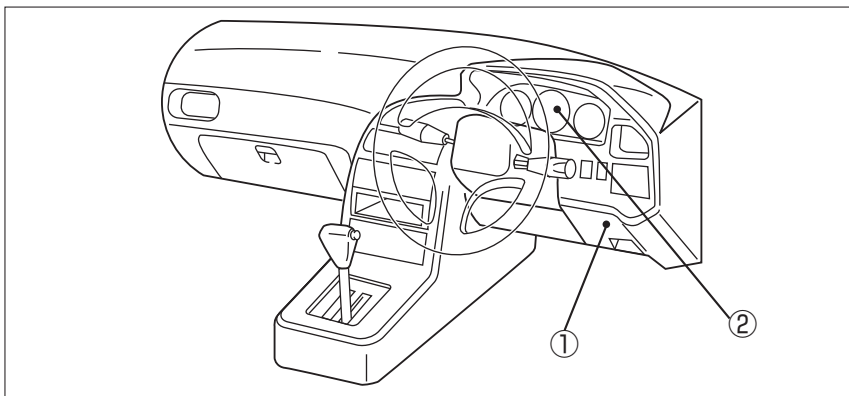

- ① オプションコネクター
- ② メーターユニット

車速信号接続要領

① オプションコネクタ(H.11/ 6~H.14/ 8)



- (1) インストロアカバー(運転席側)を取外します。
- (2) インスト右側奥でハーネスにテーピングされています。

◆車速信号用コネクタ接続位置と線材色

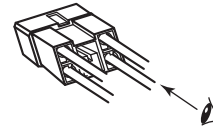
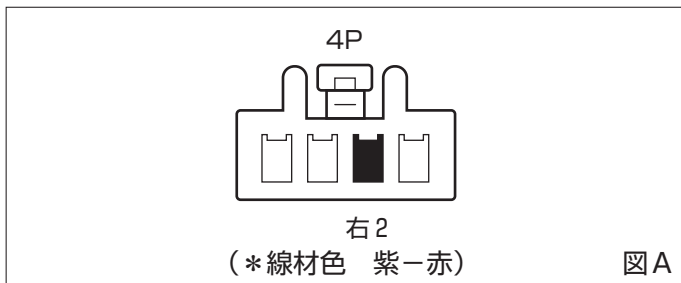

(注) 図Aのコネクタの見方

●線材色はあくまで目安にして下さい。

② メーターユニット

◆車速信号用コネクタ接続位置と線材色

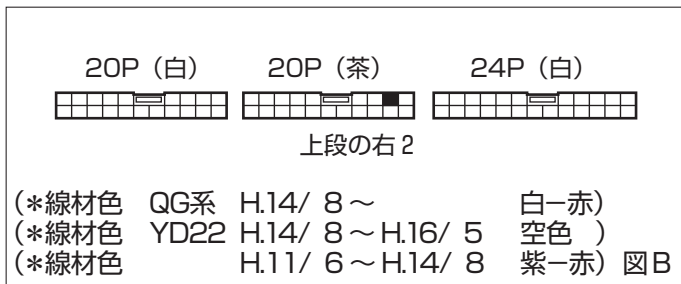

●線材色はあくまで目安にして下さい。

オーディオの取外し要領

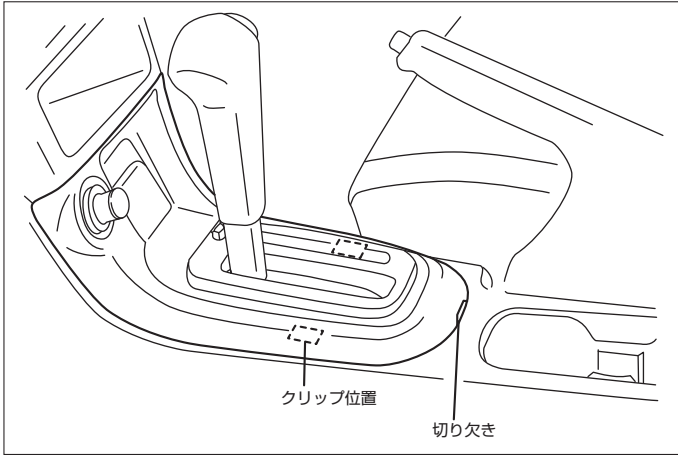

(1) ATフィニッシャーを取外します。

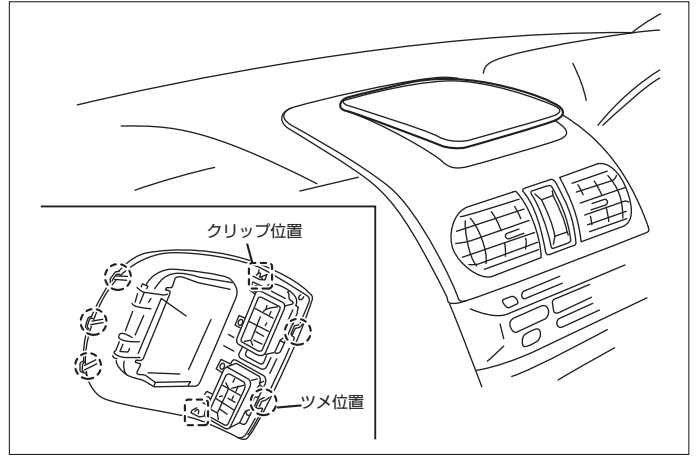

(2) クラスタリッドCを取外します。

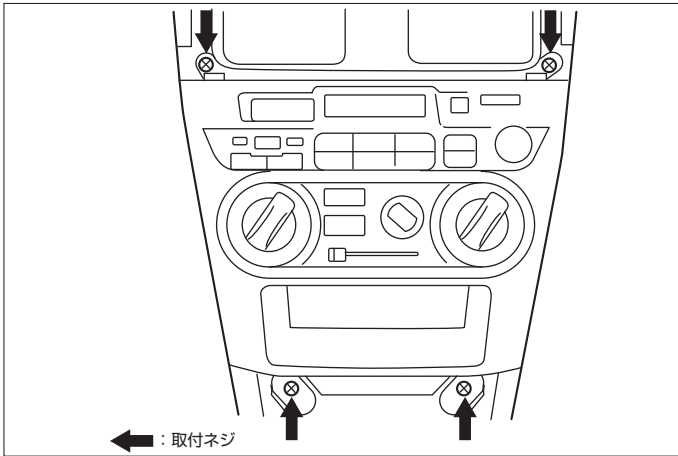

(3) オーディオA'ssyを取外します。

◆オーディオカブラ

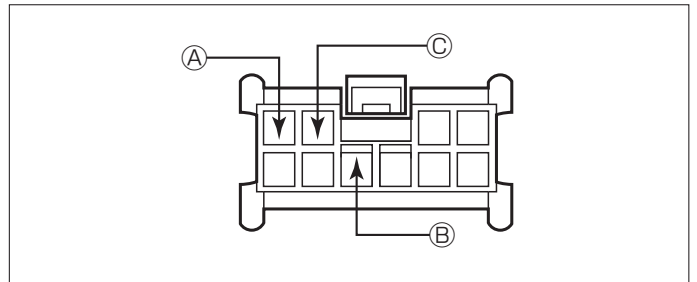

- ① A : ACC電源⊕ (*線材色 桃)
- ② B : バックアップ電源⊕ (*線材色 青)
- ③ C : イルミ電源⊕ (*線材色 赤-青)

バック信号接続要領

◆リアコンビネーションランプ

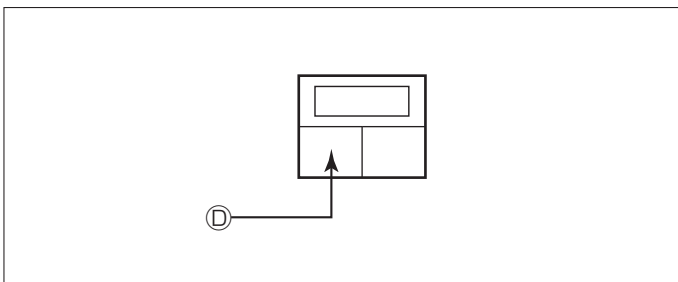

④ D : バックランプ電源⊕ (*線材色 緑-白)

車両グレード別ナビゲーション適合一覧

メーカー	車名	年式	車種型式	エンジン型式	車速信号1		車速信号2		車速信号3		駆動方式	備考
					オプションコネクタ		メーターユニット					
					位置	形状	位置	形状	位置	形状		
NISSAN	グレード	車種タイプ										
	2WD 1300DE DX	4ドアバン	H.17 / 12 ~	CBE-VY11	QG13DE		×	②	B			FF
	2WD 1300DE GX	4ドアバン	H.17 / 12 ~	CBE-VY11	QG13DE		×	②	B			FF
	2WD 1500DE DX	4ドアバン	H.17 / 12 ~	CBE-VFY11	QG15DE		×	②	B			FF
	2WD 1500DE GX	4ドアバン	H.17 / 12 ~	CBE-VFY11	QG15DE		×	②	B			FF
	4WD 1800DE DX	4ドアバン	H.17 / 12 ~	CBF-VHY11	QG18DE		×	②	B			オートコントロール-M4WD
	4WD 1800DE GX	4ドアバン	H.17 / 12 ~	CBF-VHY11	QG18DE		×	②	B			オートコントロール-M4WD
	2WD 1800 DEN CNG	4ドアバン	H.17 / 12 ~	CFF-VGY11	QG18DEN		×	②	B			FF
	2WD 1300DE DX	4ドアバン	H.16 / 5 ~ H.17 / 12	CBE-VY11	QG13DE		×	②	B			FF
	2WD 1300DE GX	4ドアバン	H.16 / 5 ~ H.17 / 12	CBE-VY11	QG13DE		×	②	B			FF
	2WD 1500DE DX	4ドアバン	H.16 / 5 ~ H.17 / 12	CBE-VFY11	QG15DE		×	②	B			FF
	2WD 1500DE GX	4ドアバン	H.16 / 5 ~ H.17 / 12	CBE-VFY11	QG15DE		×	②	B			FF
	4WD 1800DE DX	4ドアバン	H.16 / 5 ~ H.17 / 12	CBF-VHY11	QG18DE		×	②	B			オートコントロール-M4WD
	4WD 1800DE GX	4ドアバン	H.16 / 5 ~ H.17 / 12	CBF-VHY11	QG18DE		×	②	B			オートコントロール-M4WD
	2WD 1800 DEN CNG	4ドアバン	H.16 / 5 ~ H.17 / 12	CFF-VGY11	QG18DEN		×	②	B			FF
	2WD 1300DE DX	4ドアバン	H.14 / 8 ~ H.16 / 5	UB-VY11	QG13DE		×	②	B			FF
	2WD 1300DE VE	4ドアバン	H.14 / 8 ~ H.16 / 5	UB-VY11	QG13DE		×	②	B			FF
	2WD 1500DE DX	4ドアバン	H.14 / 8 ~ H.16 / 5	UB-VFY11	QG15DE		×	②	B			FF
	2WD 1500DE VE	4ドアバン	H.14 / 8 ~ H.16 / 5	UB-VFY11	QG15DE		×	②	B			FF
	2WD 2200アイゼル DX	4ドアバン	H.14 / 8 ~ H.16 / 5	KF-VEY11	YD22DD		×	②	B			FF
	2WD 2200アイゼル VE	4ドアバン	H.14 / 8 ~ H.16 / 5	KF-VEY11	YD22DD		×	②	B			FF
	4WD 1800DE DX	4ドアバン	H.14 / 8 ~ H.16 / 5	UC-VHY11	QG18DE		×	②	B			オートコントロール-M4WD
	4WD 1800DE VE	4ドアバン	H.14 / 8 ~ H.16 / 5	UC-VHY11	QG18DE		×	②	B			オートコントロール-M4WD
	4WD 2200アイゼル DX	4ドアバン	H.14 / 8 ~ H.16 / 5	KF-VENY11	YD22DD		×	②	B			オートコントロール-M4WD
	4WD 2200アイゼル VE	4ドアバン	H.14 / 8 ~ H.16 / 5	KF-VENY11	YD22DD		×	②	B			オートコントロール-M4WD
	2WD 1800 DEN CNG	4ドアバン	H.14 / 8 ~ H.16 / 5	UQ-VGY11	QG18DEN		×	②	B			FF
	2WD 1300DE ビジネスDX	4ドアバン	H.12 / 2 ~ H.14 / 8	GJ-VY11	QG13DE		×	②	B			FF
	2WD 1300DE DX	4ドアバン	H.12 / 2 ~ H.14 / 8	GJ-VY11	QG13DE		×	②	B			FF
	2WD 1300DE VE	4ドアバン	H.12 / 2 ~ H.14 / 8	GJ-VY11	QG13DE	①	A	②	B			FF
	2WD 1500DE DX	4ドアバン	H.12 / 2 ~ H.14 / 8	GJ-VFY11	QG15DE		×	②	B			FF
	2WD 1500DE VE	4ドアバン	H.12 / 2 ~ H.14 / 8	GJ-VFY11	QG15DE	①	A	②	B			FF
	2WD 2200アイゼル DX	4ドアバン	H.12 / 2 ~ H.14 / 8	KF-VEY11	YD22DD		×	②	B			FF
	2WD 2200アイゼル VE	4ドアバン	H.12 / 2 ~ H.14 / 8	KF-VEY11	YD22DD		×	②	B			FF
	4WD 1800DE DX	4ドアバン	H.12 / 2 ~ H.14 / 8	GK-VHY11	QG18DE		×	②	B			オートコントロール-M4WD
	4WD 1800DE VE	4ドアバン	H.12 / 2 ~ H.14 / 8	GK-VHY11	QG18DE	①	A	②	B			オートコントロール-M4WD
	4WD 2200アイゼル DX	4ドアバン	H.12 / 2 ~ H.14 / 8	KF-VENY11	YD22DD		×	②	B			オートコントロール-M4WD
	4WD 2200アイゼル VE	4ドアバン	H.12 / 2 ~ H.14 / 8	KF-VENY11	YD22DD		×	②	B			オートコントロール-M4WD
	2WD 1300DE ビジネスDX	4ドアバン	H.11 / 6 ~ H.12 / 2	GG-VY11	QG13DE		×	②	B			FF
	2WD 1300DE DX	4ドアバン	H.11 / 6 ~ H.12 / 2	GG-VY11	QG13DE		×	②	B			FF
	2WD 1300DE VE	4ドアバン	H.11 / 6 ~ H.12 / 2	GG-VY11	QG13DE	①	A	②	B			FF
2WD 1500DE DX	4ドアバン	H.11 / 6 ~ H.12 / 2	GG-VFY11	QG15DE		×	②	B			FF	
2WD 1500DE VE	4ドアバン	H.11 / 6 ~ H.12 / 2	GG-VFY11	QG15DE	①	A	②	B			FF	
2WD 2200アイゼル DX	4ドアバン	H.11 / 6 ~ H.12 / 2	KF-VEY11	YD22DD		×	②	B			FF	
2WD 2200アイゼル VE	4ドアバン	H.11 / 6 ~ H.12 / 2	KF-VEY11	YD22DD		×	②	B			FF	
4WD 1800DE DX	4ドアバン	H.11 / 6 ~ H.12 / 2	GC-VHY11	QG18DE		×	②	B			オートコントロール-M4WD	
4WD 1800DE VE	4ドアバン	H.11 / 6 ~ H.12 / 2	GC-VHY11	QG18DE	①	A	②	B			オートコントロール-M4WD	
4WD 2200アイゼル DX	4ドアバン	H.11 / 6 ~ H.12 / 2	KF-VENY11	YD22DD		×	②	B			オートコントロール-M4WD	
4WD 2200アイゼル VE	4ドアバン	H.11 / 6 ~ H.12 / 2	KF-VENY11	YD22DD		×	②	B			オートコントロール-M4WD	