

| 車種名 | 年式 | 型式 | 管理No. |
|------|-------------------|--------|-------|
| ティーン | H.10/12 ~ H.15/ 3 | GF-V10 | ニ・89 |

ハイブリッドナビゲーション適合早見一覧 **ADDZEST**

| 車両型式 | 年式 | エンジン型式 | 接続ユニット | 難易度 | 備考 |
|---------|-------------------|------------|------------|-------|----|
| UA-V10 | H.14/10 ~ H.15/ 3 | QG18DE NEO | オプションコネクター | 難・・▶易 | |
| GF-HV10 | H.10/12 ~ H.14/10 | SR20DE LEV | オプションコネクター | 難・・▶易 | |
| GF-V10 | H.10/12 ~ H.14/10 | QG18DE NEO | オプションコネクター | 難・・▶易 | |

詳しくは、本資料の最終ページの車両グレード別ハイブリッドナビゲーション適合一覧をご参照ください。

車速信号取出しユニット位置 **ADDZEST**

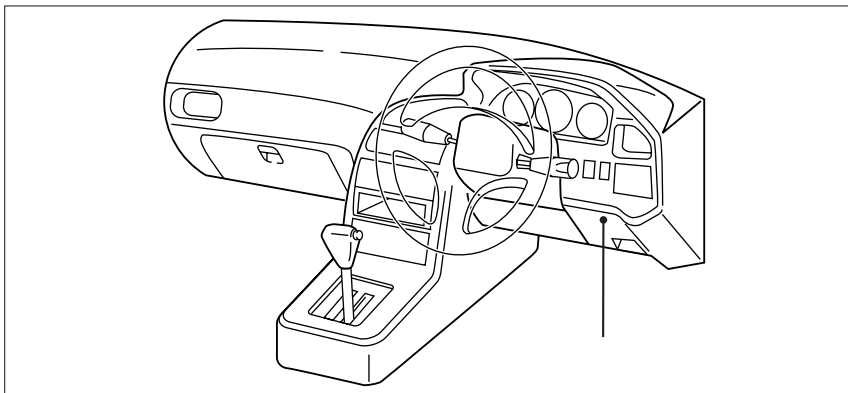

オプションコネクター

オプションコネクター



(1) インストロアカバー (運転席側) を取外します。

車速信号用コネクター接続位置と線材色

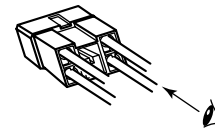
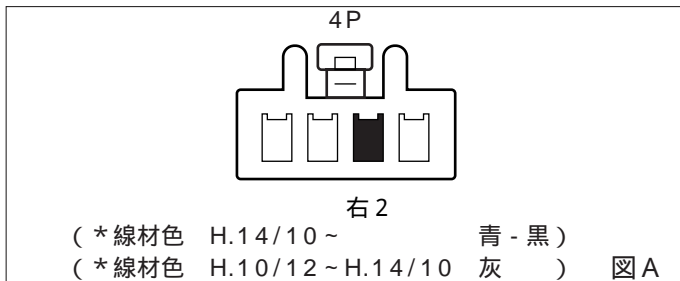

(注) 図Aのコネクターの見方

線材色はあくまで目安にして下さい。

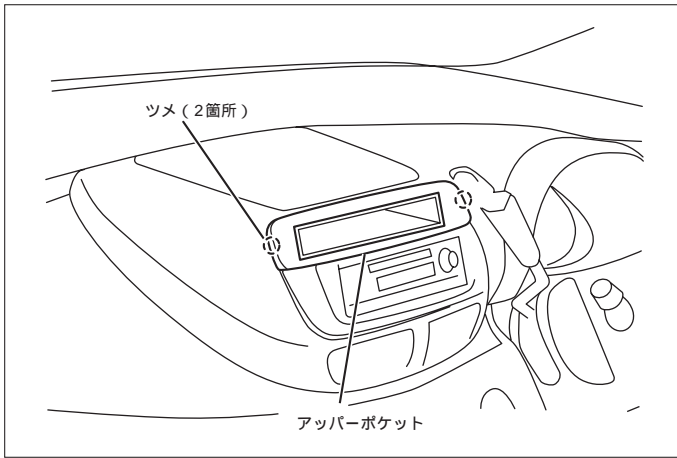

(1) センターパネルアッパーポケットを取外します。
(ツメ2ヶ所)

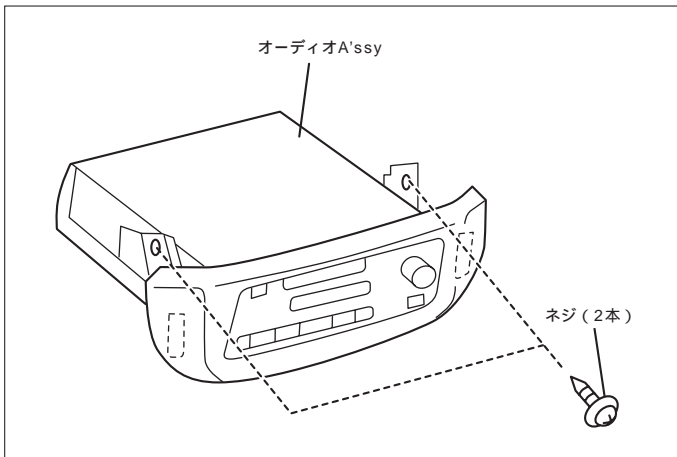

(2) オーディオA'ssyを取外します。

オーディオカプラ

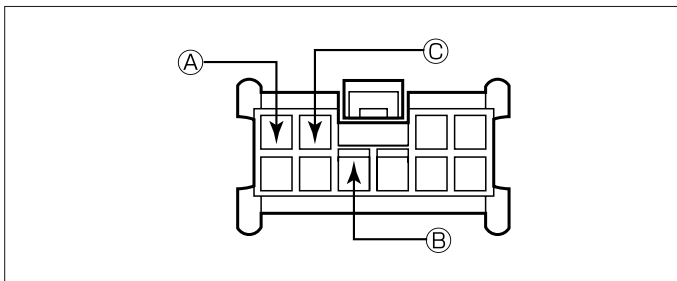

- Ⓐ : ACC電源⊕ (*線材色 桃)
- Ⓑ : バックアップ電源⊕ (*線材色 青)
- Ⓒ : イルミ電源⊕ (*線材色 黄 - 黒)

バック信号接続要領

リアコンビネーションランプ

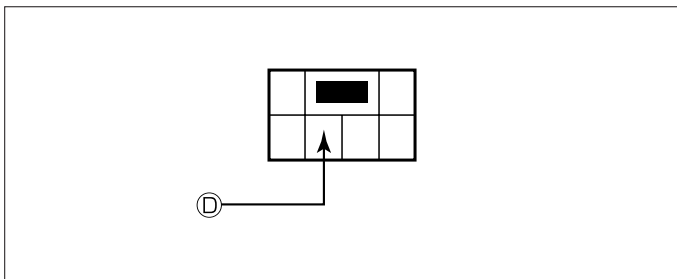

- Ⓓ : バックランプ電源⊕ (*線材色 緑 - 白)

* 《無断複製禁止》本資料をADDZEST以外の製品に使用した場合に生じる全ての不具合については、当社は一切の責任を負いません。

| メーカー | 車名 N I S S A N グレード | 年 式 | 車種型式 | エンジン型式 | 車速信号 1 | | 車速信号 2 | | 車速信号 3 | | 駆動方式 | 備 考 |
|-------------|---------------------------|------------------------|---------|------------|-----------|----|--------|----|--------|----|------|-----|
| | | | | | オプションコネクタ | | | | | | | |
| | | | | | 位置 | 形状 | 位置 | 形状 | 位置 | 形状 | | |
| 1.8J | 4ド アタッチバ ック | H. 14 / 10 ~ H. 15 / 3 | UA-V10 | QG18DE NEO | | A | | | | | FF | |
| NAVIナビ ーション | 4ド アタッチバ ック | H. 14 / 10 ~ H. 15 / 3 | UA-V10 | QG18DE NEO | | A | | | | | FF | |
| 1.8X | 4ド アタッチバ ック | H. 14 / 10 ~ H. 15 / 3 | UA-V10 | QG18DE NEO | | A | | | | | FF | |
| 1.8J 5人乗り | 4ド アタッチバ ック | H. 12 / 4 ~ H. 14 / 10 | GF-V10 | QG18DE NEO | | A | | | | | FF | |
| 1.8X 5人乗り | 4ド アタッチバ ック | H. 12 / 4 ~ H. 14 / 10 | GF-V10 | QG18DE NEO | | A | | | | | FF | |
| 2.0X 5人乗り | 4ド アタッチバ ック | H. 12 / 4 ~ H. 14 / 10 | GF-HV10 | SR20DE LEV | | A | | | | | FF | |
| 1.8J 6人乗り | 4ド アタッチバ ック | H. 12 / 4 ~ H. 14 / 10 | GF-V10 | QG18DE NEO | | A | | | | | FF | |
| 1.8X 6人乗り | 4ド アタッチバ ック | H. 12 / 4 ~ H. 14 / 10 | GF-V10 | QG18DE NEO | | A | | | | | FF | |
| 2.0X 6人乗り | 4ド アタッチバ ック | H. 12 / 4 ~ H. 14 / 10 | GF-HV10 | SR20DE LEV | | A | | | | | FF | |
| 2.0Xs | 4ド アタッチバ ック | H. 10 / 12 ~ H. 12 / 4 | GF-HV10 | SR20DE LEV | | A | | | | | FF | |
| 2.0X | 4ド アタッチバ ック | H. 10 / 12 ~ H. 12 / 4 | GF-HV10 | SR20DE LEV | | A | | | | | FF | |
| 2.0G | 4ド アタッチバ ック | H. 10 / 12 ~ H. 12 / 4 | GF-HV10 | SR20DE LEV | | A | | | | | FF | |
| I70 | 4ド アタッチバ ック | H. 10 / 12 ~ H. 12 / 4 | GF-HV10 | SR20DE LEV | | A | | | | | FF | |
| 1.8X | 4ド アタッチバ ック | H. 10 / 12 ~ H. 12 / 4 | GF-V10 | QG18DE NEO | | A | | | | | FF | |
| 1.8G | 4ド アタッチバ ック | H. 10 / 12 ~ H. 12 / 4 | GF-V10 | QG18DE NEO | | A | | | | | FF | |