

車種名	年式	型式	管理No.
キューブ	H.10/ 2 ~ H.14/10	GF-Z10	ニ・82

03/03 作成

ハイブリッドナビゲーション適合早見一覧 ADDZEST

車両型式	年式	エンジン型式	接続ユニット	難易度	備考
TA-AZ10,ANZ10	H.12/ 9 ~ H.14/10	CGA3DE	オプションコネクター	難・・▶易	
TA-AZ10,ANZ10	H.12/ 9 ~ H.14/10	CGA3DE	エンジンコントロールユニット	難・・▶易	
GH-AZ10,ANZ10	H.11/11 ~ H.12/ 9	CGA3DE	オプションコネクター	難・・▶易	
GH-AZ10,ANZ10	H.11/11 ~ H.12/ 9	CGA3DE	エンジンコントロールユニット	難・・▶易	
GF-Z10	H.10/ 2 ~ H.11/11	CG13DE	オプションコネクター	難・・▶易	
GF-Z10	H.10/ 2 ~ H.11/11	CG13DE	エンジンコントロールユニット	難・・▶易	

詳しくは、本資料の最終ページの車両グレード別ハイブリッドナビゲーション適合一覧をご参照ください。

車速信号取出しユニット位置 ADDZEST

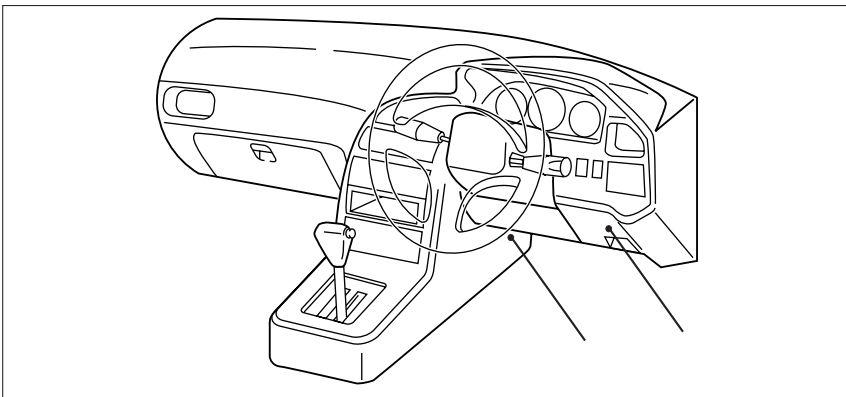

エンジンコントロールユニット
オプションコネクター

エンジンコントロールユニット

(1) インストロアカバー (LH) を取外します。

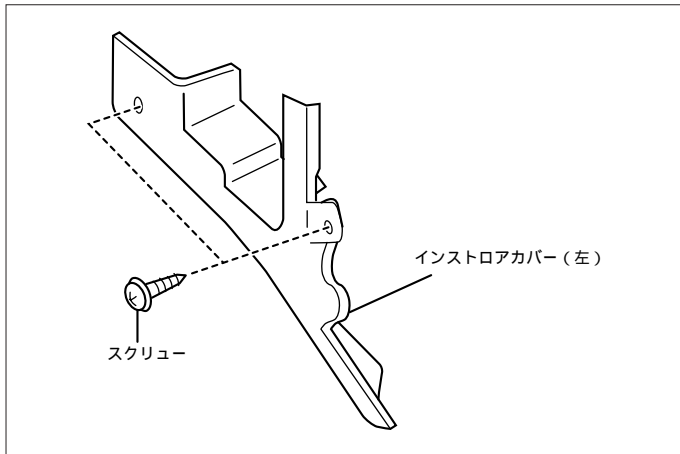

車速信号用コネクタ接続位置と線材色

CGA3DE (H.11/11 ~ H.14/10)

CG13DE (H.10/ 2 ~ H.11/11)

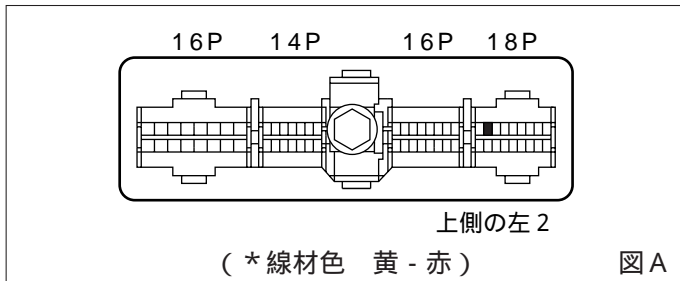

線材色はあくまで目安にしてください。

オプションコネクタ

(1) インストロアカバー (運転席側) を取外します。



車速信号用コネクタ接続位置と線材色

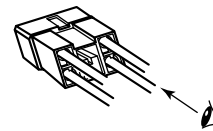
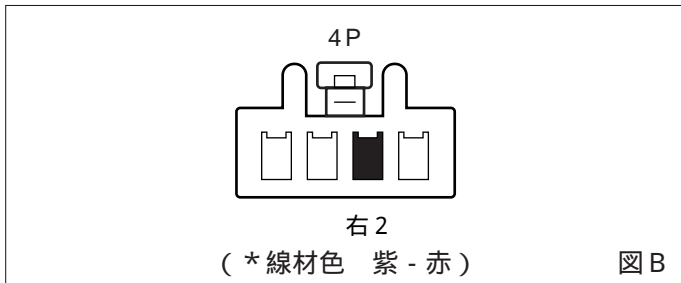

(注) 図Bのコネクタの見方

線材色はあくまで目安にしてください。

オーディオの取外し要領 **ADDZEST**

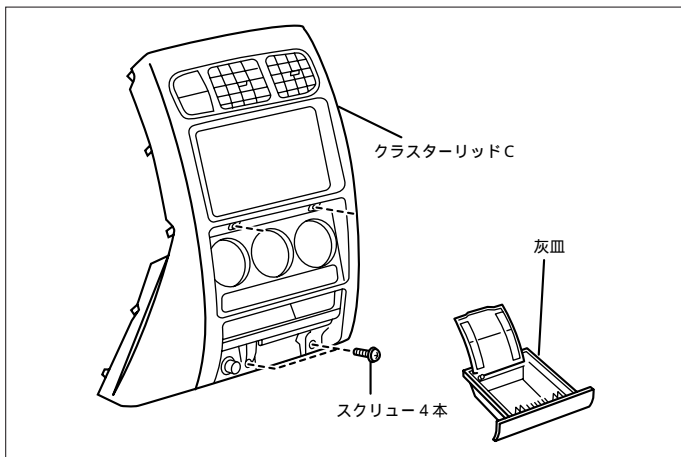

- (1) 灰皿を取外します。
- (2) クラスターリッドCを取外します。
- (3) オーディオA ssyを取外します。

オーディオカブラ

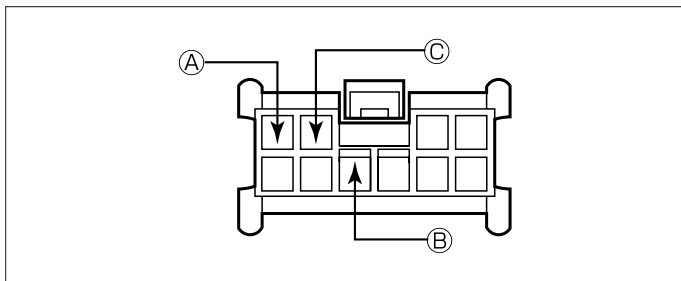

- Ⓐ: ACC電源⊕ (*線材色 青-白)
- Ⓑ: バックアップ電源⊕ (*線材色 赤-黒)
- Ⓒ: イルミ電源⊕ (*線材色 赤-青)

バック信号接続要領 **ADDZEST**

リアコンビネーションランプ

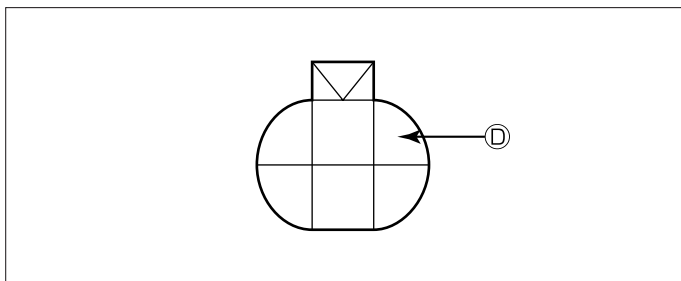

- Ⓓ: バックランプ電源⊕ (*線材色 緑-白)

メーカー	車名 N I S S A N	年 式	車輦型式	エンジン型式	車速信号 1		車速信号 2		車速信号 3		駆動方式	備 考
					エンジンコントロール		オプションコネクター					
					位置	形状	位置	形状	位置	形状		
	グレード	車輦タイプ										
	2WD X	4ドアワゴン	H.12/ 9 ~ H.14/ 10	TA-AZ10	CGA3DE	A	B				FF	
	2WD S	4ドアワゴン	H.12/ 9 ~ H.14/ 10	TA-AZ10	CGA3DE	A	B				FF	
	2WD ｱﾙﾏ	4ドアワゴン	H.13/ 10 ~ H.14/ 10	TA-AZ10	CGA3DE	A	B				FF	
	2WD ｱﾙﾏ	4ドアワゴン	H.13/ 5 ~ H.13/ 10	TA-AZ10	CGA3DE	A	B				FF	
	2WD F	4ドアワゴン	H.12/ 9 ~ H.13/ 5	TA-AZ10	CGA3DE	A	B				FF	
	2WD ﾗｲﾀﾞ -	4ドアワゴン	H.12/ 9 ~ H.14/ 10	TA-AZ10	CGA3DE	A	B				FF	
	2WD X-	4ドアワゴン	H.13/ 5 ~ H.14/ 10	TA-AZ10	CGA3DE	A	B				FF	
	2WD S-	4ドアワゴン	H.13/ 5 ~ H.14/ 10	TA-AZ10	CGA3DE	A	B				FF	
	2WD ｱﾙﾏ -	4ドアワゴン	H.13/ 10 ~ H.14/ 10	TA-AZ10	CGA3DE	A	B				FF	
	2WD ｱﾙﾏ-	4ドアワゴン	H.13/ 5 ~ H.13/ 10	TA-AZ10	CGA3DE	A	B				FF	
	2WD ﾗｲﾀﾞ -	4ドアワゴン	H.13/ 5 ~ H.14/ 10	TA-AZ10	CGA3DE	A	B				FF	
	4WD X	4ドアワゴン	H.12/ 9 ~ H.14/ 10	TA-ANZ10	CGA3DE	A	B				オートコト0-4WD	
	4WD S	4ドアワゴン	H.12/ 9 ~ H.14/ 10	TA-ANZ10	CGA3DE	A	B				オートコト0-4WD	
	4WD ｱﾙﾏ	4ドアワゴン	H.13/ 10 ~ H.14/ 10	TA-AZ10	CGA3DE	A	B				オートコト0-4WD	
	4WD ｱﾙﾏ	4ドアワゴン	H.13/ 5 ~ H.13/ 10	TA-AZ10	CGA3DE	A	B				オートコト0-4WD	
	4WD ﾗｲﾀﾞ -	4ドアワゴン	H.12/ 9 ~ H.14/ 10	TA-ANZ10	CGA3DE	A	B				オートコト0-4WD	
	2WD X	4ドアワゴン	H.11/ 11 ~ H.12/ 9	GH-AZ10	CGA3DE	A	B				FF	
	2WD S	4ドアワゴン	H.11/ 11 ~ H.12/ 9	GH-AZ10	CGA3DE	A	B				FF	
	2WD F	4ドアワゴン	H.11/ 11 ~ H.12/ 9	GH-AZ10	CGA3DE	A	B				FF	
	4WD X	4ドアワゴン	H.11/ 11 ~ H.12/ 9	GH-ANZ10	CGA3DE	A	B				オートコト0-4WD	
	4WD S	4ドアワゴン	H.11/ 11 ~ H.12/ 9	GH-ANZ10	CGA3DE	A	B				オートコト0-4WD	
	4WD F	4ドアワゴン	H.11/ 11 ~ H.12/ 9	GH-ANZ10	CGA3DE	A	B				オートコト0-4WD	
	X	4ドアワゴン	H.10/ 2 ~ H.11/ 11	GF-Z10	CG13DE	A	B				FF	
	S	4ドアワゴン	H.10/ 2 ~ H.11/ 11	GF-Z10	CG13DE	A	B				FF	
	F	4ドアワゴン	H.10/ 2 ~ H.11/ 11	GF-Z10	CG13DE	A	B				FF	