

車種名	年式	型式	管理No.
ルネッサ	H. 9/10 ~ H.13/ 8	E-N30	ニ・81

01/08 作成

ハイブリッドナビゲーション適合早見一覧 **ADDZEST**

車両型式	年式	エンジン型式	接続ユニット	難易度	備考
	H. 9/10 ~ H.13/ 8		オプションコネクター	難・・▶易	
GF-N30	H.10/11 ~ H.13/ 8	SR20DE	エンジンコントロールユニット	難・・▶易	
GF-NN30	H.10/11 ~ H.13/ 8	SR20DET	エンジンコントロールユニット	難・・▶易	
GF-PNN30	H.10/11 ~ H.13/ 8	KA24DE	エンジンコントロールユニット	難・・▶易	
E-N30	H. 9/10 ~ H.10/11	SR20DE	エンジンコントロールユニット	難・・▶易	
E-NN30	H. 9/10 ~ H.10/11	SR20DET	エンジンコントロールユニット	難・・▶易	
E-PNN30	H. 9/10 ~ H.10/11	KA24DE	エンジンコントロールユニット	難・・▶易	

詳しくは、本資料の最終ページの車両グレード別ハイブリッドナビゲーション適合一覧をご参照ください。

車速信号取出しユニット位置 **ADDZEST**

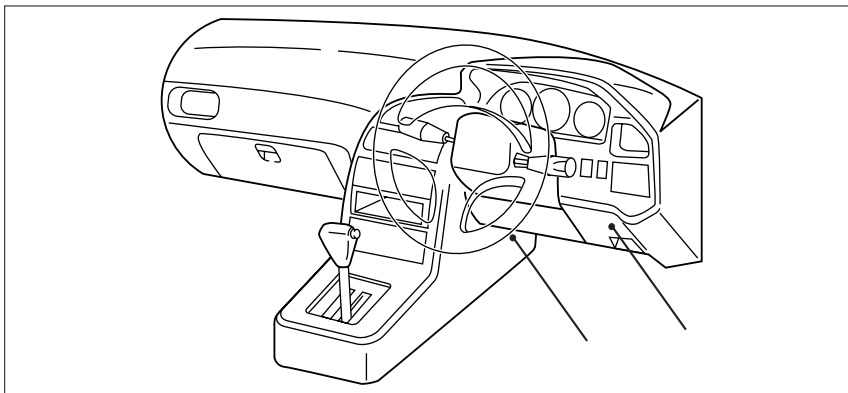

エンジンコントロールユニット

オプションコネクター

エンジンコントロールユニット

(1) インストロアセンターパネル奥のフットダクト(LH)を取外します。

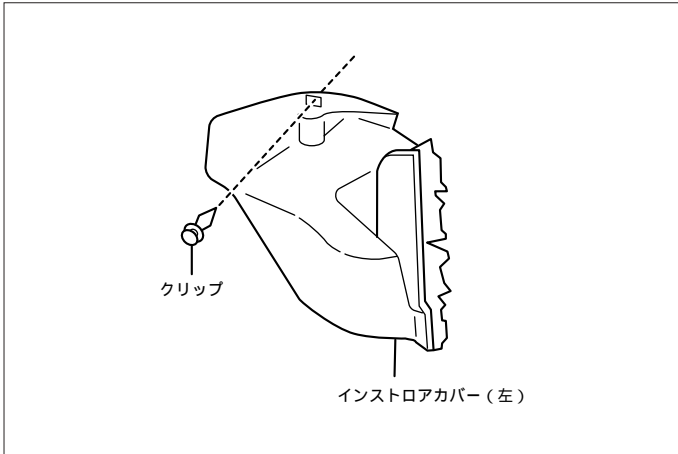

車速信号用コネクタ接続位置と線材色
SR20DE, SR20DET, KA24DE

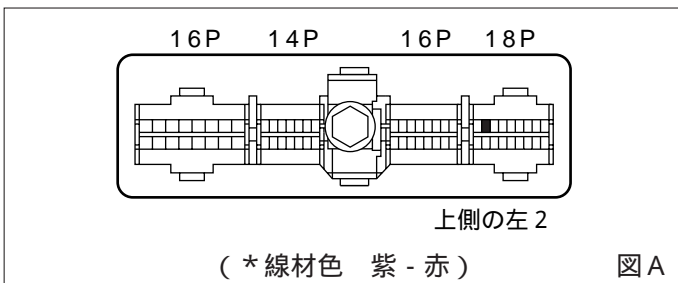

線材色はあくまで目安にしてください。

オプションコネクタ

(1) インストロアカバー(運転席側)を取外します。



車速信号用コネクタ接続位置と線材色

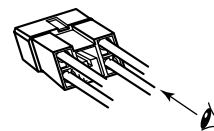
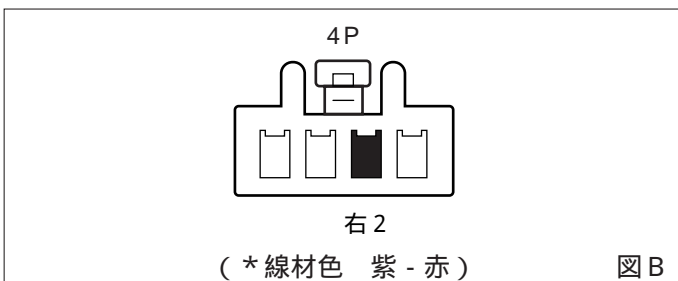

(注) 図Bのコネクタの見方

線材色はあくまで目安にしてください。

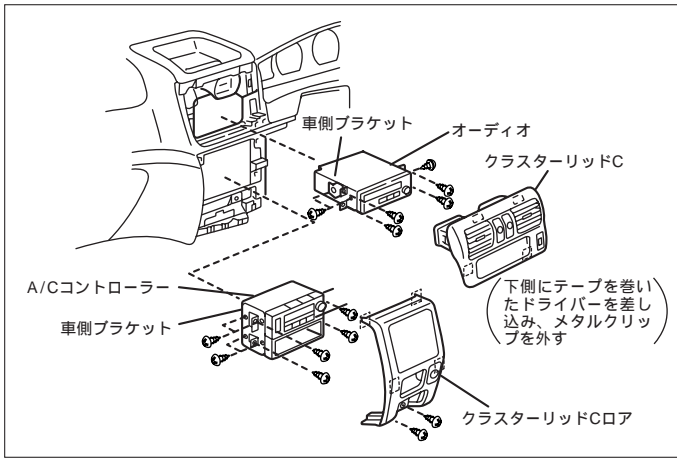

- (1) 灰皿を取外します。
- (2) クラスターリッドCを取外します。
- (3) クラスターリッドCコアを取外します。
- (4) オーディオA ssyを取外します。

オーディオカプラ

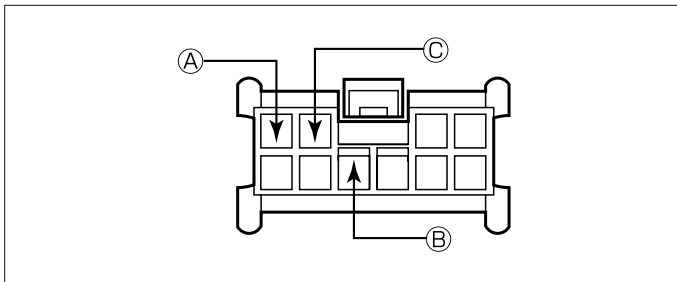

- Ⓐ : ACC電源⊕ (*線材色 青)
- Ⓑ : バックアップ電源⊕ (*線材色 紫)
- Ⓒ : イルミ電源⊕ (*線材色 茶)

バック信号接続要領

リアコンビネーションランプ

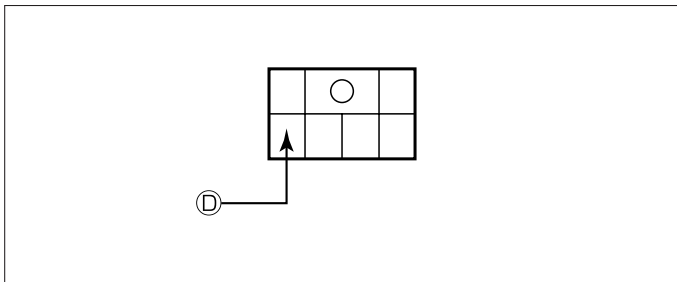

- Ⓓ : バックランプ電源⊕ (*線材色 緑)

メーカー	車名 ※N30	年式	車種型式	エンジン型式	車速信号1		車速信号2		車速信号3		駆動方式	備考
					エンジンコントロール		オプションコネクタ					
					位置	形状	位置	形状	位置	形状		
NISSAN	グレード											
2WD X170	4ドアワゴン	H.12/1 - H.13/8	GF-N30	SR20DE		A		B			FF	
2WD X	4ドアワゴン	H.12/1 - H.13/8	GF-N30	SR20DE		A		B			FF	
2WD G	4ドアワゴン	H.12/1 - H.13/8	GF-N30	SR20DE		A		B			FF	
2WD G	4ドアワゴン	H.12/1 - H.13/8	GF-N30	SR20DE		A		B			FF	
2WD B	4ドアワゴン	H.12/1 - H.13/8	GF-N30	SR20DE		A		B			FF	
4WD GTターボ	4ドアワゴン	H.12/1 - H.13/8	GF-NN30	SR20DET		A		B			7MT4WD	
4WD X170	4ドアワゴン	H.12/1 - H.13/8	GF-PNN30	KA24DE		A		B			7MT4WD	
4WD X	4ドアワゴン	H.12/1 - H.13/8	GF-PNN30	KA24DE		A		B			7MT4WD	
4WD S	4ドアワゴン	H.12/1 - H.13/8	GF-PNN30	KA24DE		A		B			7MT4WD	
4WD G	4ドアワゴン	H.12/1 - H.13/8	GF-PNN30	KA24DE		A		B			7MT4WD	
2WD X170	4ドアワゴン	H.10/11 - H.12/1	GF-N30	SR20DE		A		B			FF	
2WD X	4ドアワゴン	H.10/11 - H.12/1	GF-N30	SR20DE		A		B			FF	
2WD G170	4ドアワゴン	H.10/11 - H.12/1	GF-N30	SR20DE		A		B			FF	
2WD G	4ドアワゴン	H.10/11 - H.12/1	GF-N30	SR20DE		A		B			FF	
2WD B	4ドアワゴン	H.10/11 - H.12/1	GF-N30	SR20DE		A		B			FF	
4WD GTターボ	4ドアワゴン	H.10/11 - H.12/1	GF-NN30	SR20DET		A		B			7MT4WD	
4WD X	4ドアワゴン	H.10/11 - H.12/1	GF-PNN30	KA24DE		A		B			7MT4WD	
4WD G170	4ドアワゴン	H.10/11 - H.12/1	GF-PNN30	KA24DE		A		B			7MT4WD	
4WD G	4ドアワゴン	H.10/11 - H.12/1	GF-PNN30	KA24DE		A		B			7MT4WD	
2WD X	4ドアワゴン	H.9/10 - H.10/11	E-N30	SR20DE		A		B			FF	
2WD G	4ドアワゴン	H.9/10 - H.10/11	E-N30	SR20DE		A		B			FF	
2WD B	4ドアワゴン	H.9/10 - H.10/11	E-N30	SR20DE		A		B			FF	
4WD GTターボ	4ドアワゴン	H.9/10 - H.10/11	E-NN30	SR20DET		A		B			7MT4WD	
4WD X	4ドアワゴン	H.9/10 - H.10/11	E-PNN30	KA24DE		A		B			7MT4WD	
4WD G	4ドアワゴン	H.9/10 - H.10/11	E-PNN30	KA24DE		A		B			7MT4WD	
4WD アクスGTターボ	4ドアワゴン	H.9/10 - H.10/11	E-NN30	SR20DET		A		B			7MT4WD	
2WD アクス	4ドアワゴン	H.9/10 - H.10/11	E-N30	SR20DE		A		B			FF	
4WD アクス	4ドアワゴン	H.9/10 - H.10/11	E-PNN30	KA24DE		A		B			7MT4WD	