

車種名	年式	型式	管理No.
エルグランド	H. 9/ 5 ~ H.14/ 5	E-ALE50	ニ・77

02/05 作成

日産

ハイブリッドナビゲーション適合早見一覧

ADDZEST

車両型式	年式	エンジン型式	接続ユニット	難易度	備考
	H. 9/ 5 ~ H.14/ 5		オプションコネクター	難・・▶易	
GH-APE50	H.12/ 8 ~ H.14/ 5	VQ35DE	エンジンコントロールユニット	難・・易	
GH-APWE50	H.12/ 8 ~ H.14/ 5	VQ35DE	エンジンコントロールユニット	難・・易	
GF-ALE50	H.11/ 8 ~ H.14/ 5	VG33E	エンジンコントロールユニット	難・・易	
GF-ALWE50	H.11/ 8 ~ H.14/ 5	VG33E	エンジンコントロールユニット	難・・易	
KH-ATE50	H.11/ 8 ~ H.14/ 5	ZD30DDTi	エンジンコントロールユニット	難・・易	
KH-ATWE50	H.11/ 8 ~ H.14/ 5	ZD30DDTi	エンジンコントロールユニット	難・・易	
E-ALE50	H. 9/ 5 ~ H.11/ 8	VG33E	エンジンコントロールユニット	難・・易	
E-ALWE50	H. 9/ 5 ~ H.11/ 8	VG33E	エンジンコントロールユニット	難・・易	
KD-AVE50	H. 9/ 5 ~ H.11/ 8	QD32ETi	エンジンコントロールユニット	難・・易	
KD-AVWE50	H. 9/ 5 ~ H.11/ 8	QD32ETi	エンジンコントロールユニット	難・・易	

詳しくは、本資料の最終ページの車両グレード別ハイブリッドナビゲーション適合一覧をご参照ください。

H.11/ 8のマイナーチェンジでキャラバンエルグランド/ホーミーエルグランドをエルグランドに統合。

車速信号取出しユニット位置

ADDZEST

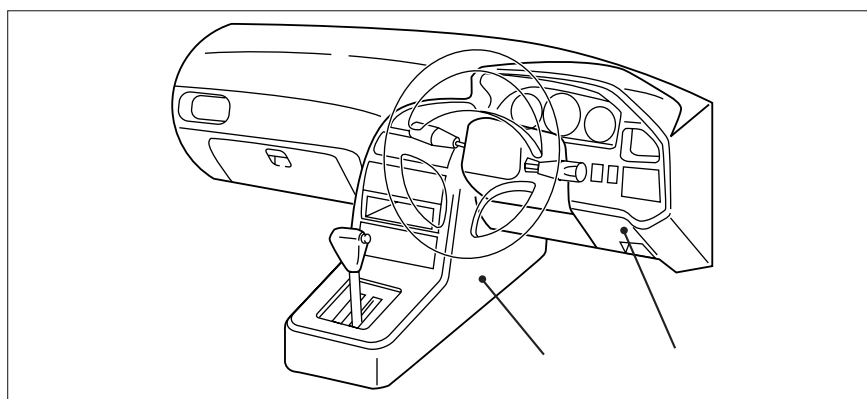

エンジンコントロールユニット

オプションコネクター

エンジンコントロールユニット

(1) インストステアカバー(クリップ左右1ヶ所)を取外します。

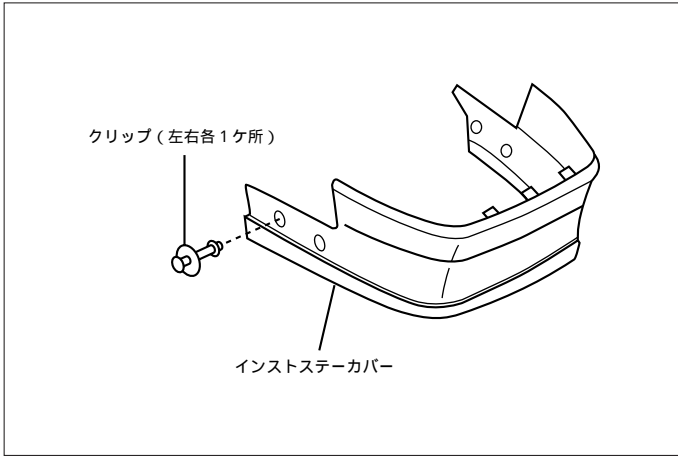

車速信号用コネクタ接続位置と線材色

QD32ETi

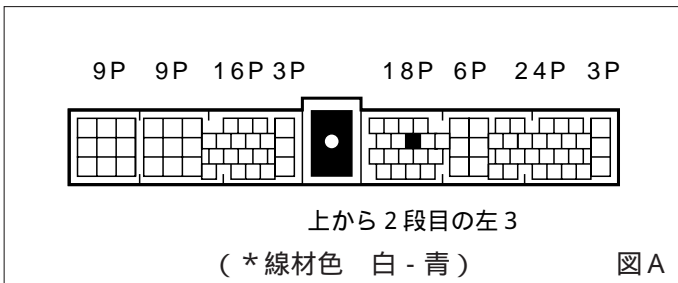

VG33E

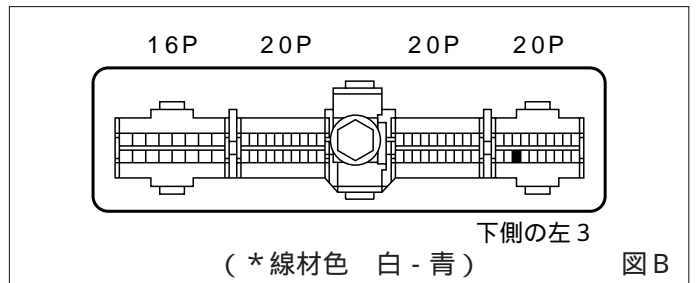

線材色はあくまで目安にして下さい。

オプションコネクタ

(1) センターパネルを取外します。

(2) オーディオA Assyを取外します。

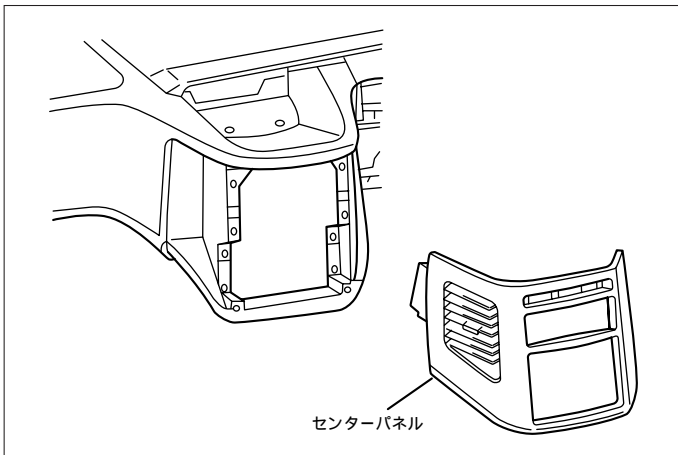

車速信号用コネクタ接続位置と線材色

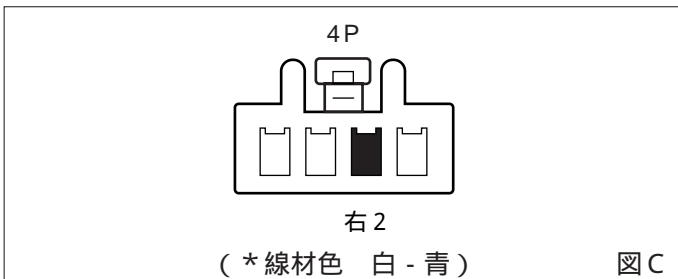

線材色はあくまで目安にして下さい。

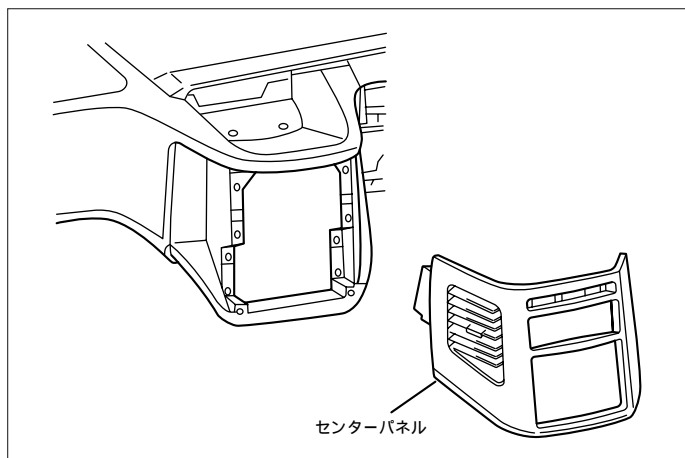

- (1) センターパネルを取外します。
- (2) オーディオA ssyを取外します。

オーディオカプラ

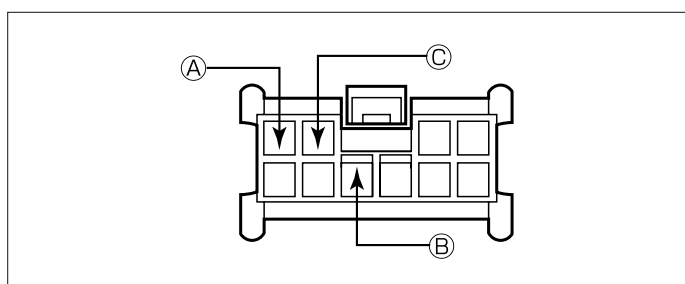

- Ⓐ : ACC電源⊕ (*線材色 青)
- Ⓑ : バックアップ電源⊕ (*線材色 黄 - 緑)
- Ⓒ : イルミ電源⊕ (*線材色 赤 - 青)

バック信号接続要領

リアコンビネーションランプ

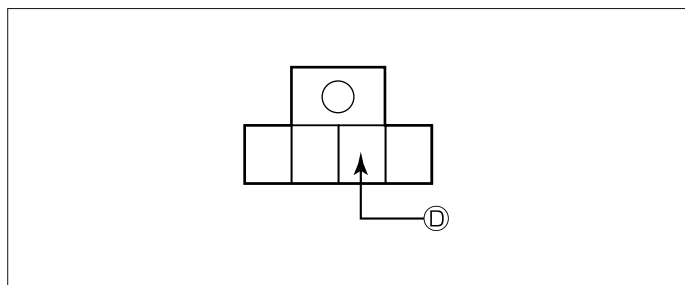

- Ⓓ : バックランプ電源⊕ (*線材色 赤 - 白)

メーカー	車名	年式	車輪型式	エンジン型式	車速信号1		車速信号2		車速信号3		駆動方式	備考
					エンジンコントロール		オプションコネクター					
					位置	形状	位置	形状	位置	形状		
NISSAN	エルクアド (ALE50)											
	グレード	車輪タイプ										
	2WD VQ35E X-リフトド (7人乗)	コチ	H.12/ 8 ~ H.14/ 5	GH-APE50	VQ35DE	B		C			FR	
	2WD VQ35E X (7人乗)	コチ	H.12/ 8 ~ H.14/ 5	GH-APE50	VQ35DE	B		C			FR	
	2WD VQ35E X (8人乗)	コチ	H.12/ 8 ~ H.14/ 5	GH-APE50	VQ35DE	B		C			FR	
	2WD VQ35E V (8人乗)	コチ	H.12/ 8 ~ H.14/ 5	GH-APE50	VQ35DE	B		C			FR	
	2WD VQ35E ハイブリッド (8人乗)	コチ	H.12/ 8 ~ H.14/ 5	GH-APE50	VQ35DE	B		C			FR	
	2WD ZD30DDTi X (8人乗)	コチ	H.12/ 8 ~ H.14/ 5	KH-ATE50	ZD30DDTi	A		C			FR	
	2WD ZD30DDTi V (8人乗)	コチ	H.12/ 8 ~ H.14/ 5	KH-ATE50	ZD30DDTi	A		C			FR	
	2WD ZD30DDTi ハイブリッド (8人乗)	コチ	H.12/ 8 ~ H.14/ 5	KH-ATE50	ZD30DDTi	A		C			FR	
	4WD VQ35E X-リフトド (7人乗)	コチ	H.12/ 8 ~ H.14/ 5	GH-APWE50	VQ35DE	B		C			フルタイム4X4	
	4WD VQ35E X (7人乗)	コチ	H.12/ 8 ~ H.14/ 5	GH-APWE50	VQ35DE	B		C			フルタイム4X4	
	4WD VQ35E X (8人乗)	コチ	H.12/ 8 ~ H.14/ 5	GH-APWE50	VQ35DE	B		C			フルタイム4X4	
	4WD VQ35E V (8人乗)	コチ	H.12/ 8 ~ H.14/ 5	GH-APWE50	VQ35DE	B		C			フルタイム4X4	
	4WD VQ35E ハイブリッド (8人乗)	コチ	H.12/ 8 ~ H.14/ 5	GH-APWE50	VQ35DE	B		C			フルタイム4X4	
	4WD ZD30DDTi X (8人乗)	コチ	H.12/ 8 ~ H.14/ 5	KH-ATWE50	ZD30DDTi	A		C			フルタイム4X4	
	4WD ZD30DDTi V (8人乗)	コチ	H.12/ 8 ~ H.14/ 5	KH-ATWE50	ZD30DDTi	A		C			フルタイム4X4	
	4WD ZD30DDTi ハイブリッド (8人乗)	コチ	H.12/ 8 ~ H.14/ 5	KH-ATWE50	ZD30DDTi	A		C			フルタイム4X4	
	2WD VG33E X (7人乗)	コチ	H.11/ 8 ~ H.12/ 8	GF-ALE50	VG33E	B		C			FR	
	2WD VG33E X (8人乗)	コチ	H.11/ 8 ~ H.12/ 8	GF-ALE50	VG33E	B		C			FR	
	2WD VG33E V (8人乗)	コチ	H.11/ 8 ~ H.12/ 8	GF-ALE50	VG33E	B		C			FR	
	2WD VG33E J (8人乗)	コチ	H.11/ 8 ~ H.12/ 8	GF-ALE50	VG33E	B		C			FR	
	2WD VG33E ハイブリッド (8人乗)	コチ	H.11/ 8 ~ H.12/ 8	GF-ALE50	VG33E	B		C			FR	
	2WD ZD30DDTi X (7人乗)	コチ	H.11/ 8 ~ H.12/ 8	KH-ATE50	ZD30DDTi	A		C			FR	
	2WD ZD30DDTi X (8人乗)	コチ	H.11/ 8 ~ H.12/ 8	KH-ATE50	ZD30DDTi	A		C			FR	
	2WD ZD30DDTi V (8人乗)	コチ	H.11/ 8 ~ H.12/ 8	KH-ATE50	ZD30DDTi	A		C			FR	
	2WD ZD30DDTi J (8人乗)	コチ	H.11/ 8 ~ H.12/ 8	KH-ATE50	ZD30DDTi	A		C			FR	
	2WD ZD30DDTi ハイブリッド (8人乗)	コチ	H.11/ 8 ~ H.12/ 8	KH-ATE50	ZD30DDTi	A		C			FR	
	4WD VG33E X (7人乗)	コチ	H.11/ 8 ~ H.12/ 8	GF-ALWE50	VG33E	B		C			フルタイム4X4	
	4WD VG33E X (8人乗)	コチ	H.11/ 8 ~ H.12/ 8	GF-ALWE50	VG33E	B		C			フルタイム4X4	
	4WD VG33E V (8人乗)	コチ	H.11/ 8 ~ H.12/ 8	GF-ALWE50	VG33E	B		C			フルタイム4X4	
	4WD VG33E J (8人乗)	コチ	H.11/ 8 ~ H.12/ 8	GF-ALWE50	VG33E	B		C			フルタイム4X4	
	4WD VG33E ハイブリッド (8人乗)	コチ	H.11/ 8 ~ H.12/ 8	GF-ALWE50	VG33E	B		C			フルタイム4X4	
	4WD ZD30DDTi X (7人乗)	コチ	H.11/ 8 ~ H.12/ 8	KH-ATWE50	ZD30DDTi	A		C			フルタイム4X4	
	4WD ZD30DDTi X (8人乗)	コチ	H.11/ 8 ~ H.12/ 8	KH-ATWE50	ZD30DDTi	A		C			フルタイム4X4	
	4WD ZD30DDTi V (8人乗)	コチ	H.11/ 8 ~ H.12/ 8	KH-ATWE50	ZD30DDTi	A		C			フルタイム4X4	
	4WD ZD30DDTi J (8人乗)	コチ	H.11/ 8 ~ H.12/ 8	KH-ATWE50	ZD30DDTi	A		C			フルタイム4X4	
	4WD ZD30DDTi ハイブリッド (8人乗)	コチ	H.11/ 8 ~ H.12/ 8	KH-ATWE50	ZD30DDTi	A		C			フルタイム4X4	
	2WD V6-3300cc ツツ X (8人乗)	コチ	H.10/ 10 ~ H.11/ 8	E-ALE50	VG33E	B		C			FR	
	2WD V6-3300cc ツツ X	コチ	H. 9/ 5 ~ H.10/ 10	E-ALE50	VG33E	B		C			FR	
	2WD V6-3300cc ツツ V	コチ	H. 9/ 5 ~ H.11/ 8	E-ALE50	VG33E	B		C			FR	
	2WD V6-3300cc ツツ J	コチ	H. 9/ 5 ~ H.11/ 8	E-ALE50	VG33E	B		C			FR	
	2WD V6-3300cc ツツ ハイブリッド	コチ	H.10/ 3 ~ H.11/ 8	E-ALE50	VG33E	B		C			FR	
	2WD 3200cc イーゼル X (8人乗)	コチ	H.10/ 10 ~ H.11/ 8	KD-AVE50	QD32ETi	A		C			FR	
	2WD 3200cc イーゼル X	コチ	H. 9/ 5 ~ H.10/ 10	KD-AVE50	QD32ETi	A		C			FR	
	2WD 3200cc イーゼル V	コチ	H. 9/ 5 ~ H.11/ 8	KD-AVE50	QD32ETi	A		C			FR	
	2WD 3200cc イーゼル J	コチ	H. 9/ 5 ~ H.11/ 8	KD-AVE50	QD32ETi	A		C			FR	
	2WD 3200cc イーゼル ハイブリッド	コチ	H.10/ 3 ~ H.11/ 8	KD-AVE50	QD32ETi	A		C			FR	
	4WD V6-3300cc ツツ X (8人乗)	コチ	H.10/ 10 ~ H.11/ 8	E-ALWE50	VG33E	B		C			フルタイム4X4	
	4WD V6-3300cc ツツ X	コチ	H. 9/ 5 ~ H.10/ 10	E-ALWE50	VG33E	B		C			フルタイム4X4	
	4WD V6-3300cc ツツ V	コチ	H. 9/ 5 ~ H.11/ 8	E-ALWE50	VG33E	B		C			フルタイム4X4	
	4WD V6-3300cc ツツ J	コチ	H. 9/ 5 ~ H.11/ 8	E-ALWE50	VG33E	B		C			フルタイム4X4	
	4WD V6-3300cc ツツ ハイブリッド	コチ	H.10/ 3 ~ H.11/ 8	E-ALWE50	VG33E	B		C			フルタイム4X4	
	4WD 3200cc イーゼル X (8人乗)	コチ	H.10/ 10 ~ H.11/ 8	KD-AVWE50	QD32ETi	A		C			フルタイム4X4	
	4WD 3200cc イーゼル X	コチ	H. 9/ 5 ~ H.10/ 10	KD-AVWE50	QD32ETi	A		C			フルタイム4X4	
	4WD 3200cc イーゼル V	コチ	H. 9/ 5 ~ H.11/ 8	KD-AVWE50	QD32ETi	A		C			フルタイム4X4	
	4WD 3200cc イーゼル J	コチ	H. 9/ 5 ~ H.11/ 8	KD-AVWE50	QD32ETi	A		C			フルタイム4X4	
	4WD 3200cc イーゼル ハイブリッド	コチ	H.10/ 3 ~ H.11/ 8	KD-AVWE50	QD32ETi	A		C			フルタイム4X4	