

| 車種名 | 年式 | 型式 | 管理No. |
|-------|-------------------|---------|-------|
| ステージア | H. 8/ 9 ~ H.13/10 | E-WHC34 | ニ・75 |

02/06 作成

ハイブリッドナビゲーション適合早見一覧 **ADDZEST**

| 車両型式 | 年式 | エンジン型式 | 接続ユニット | 難易度 | 備考 |
|-----------------|-------------------|------------|----------------|----------|----|
| | H. 8/ 9 ~ H.13/10 | | オプションコネクター | 難・ ・ 易 | |
| GF-WHC34 | H.10/ 8 ~ H.13/10 | RB20DE | エンジンコントロールユニット | 難・ ・ ▶ 易 | |
| GF-WGC34,WGNC34 | H.10/ 8 ~ H.13/10 | RB25DE,DET | エンジンコントロールユニット | 難・ ・ ▶ 易 | |
| E-WHC34 | H. 9/ 8 ~ H.10/ 8 | RB20DE | エンジンコントロールユニット | 難・ ・ ▶ 易 | |
| E-WGC34 | H. 9/ 8 ~ H.10/ 8 | RB25DE | エンジンコントロールユニット | 難・ ・ ▶ 易 | |
| E-WHC34 | H. 7/ 9 ~ H. 9/ 8 | RB20E | エンジンコントロールユニット | 難・ ・ ▶ 易 | |
| E-WGC34,WGNC34 | H. 8/ 9 ~ H. 9/ 8 | RB25DE,DET | エンジンコントロールユニット | 難・ ・ ▶ 易 | |

詳しくは、本資料の最終ページの車両グレード別ハイブリッドナビゲーション適合一覧をご参照ください。

車速信号取り出しユニット位置 **ADDZEST**

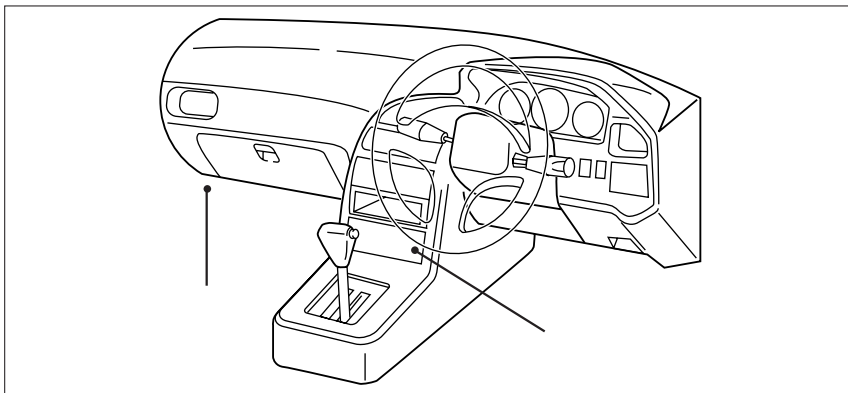

エンジンコントロールユニット

オプションコネクター

エンジンコントロールユニット

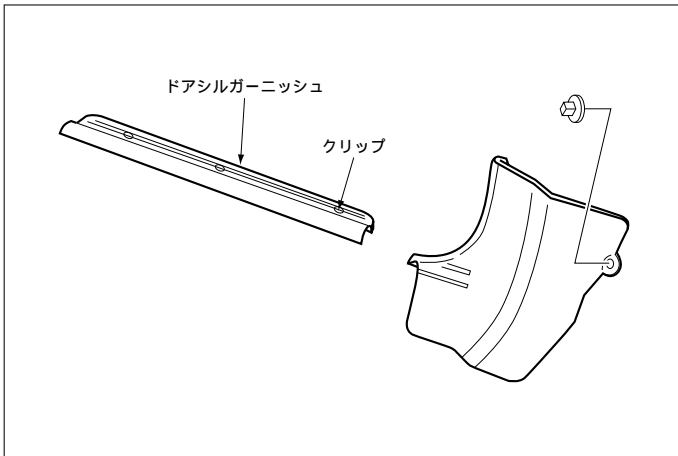

- (1) ドアシルガーニッシュ (LH) を取外します。
- (2) フロントサイドトリム (LH) を取外します。

車速信号用コネクタ-接続位置と線材色

RB20E (H. 8/ 9 ~ H. 9/ 8)

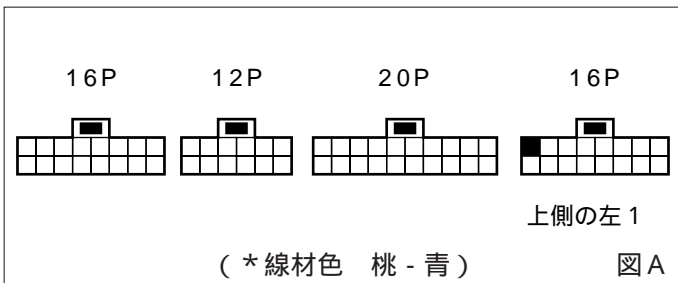

RB25DE, RB25DET, RB20DE (NEOストレート6)
RB25DE (NEOストレート6)

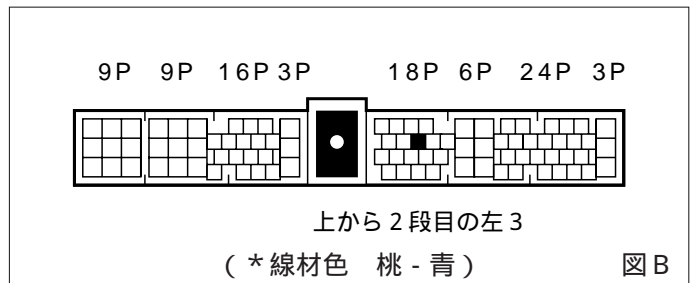

線材色はあくまで目安にしてください。

オプションコネクタ-

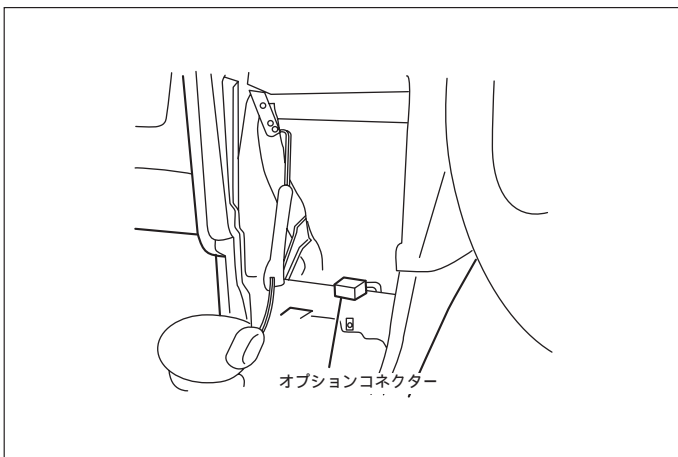

- (1) ATフィニッシャーを取外します。
- (2) センターベンチレーターグリルを取外します。
- (3) ネジ4本を外し、オーディオAssyを取外します。
- (4) オーディオAssyを取外します。

車速信号用コネクタ-接続位置と線材色

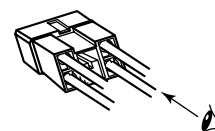
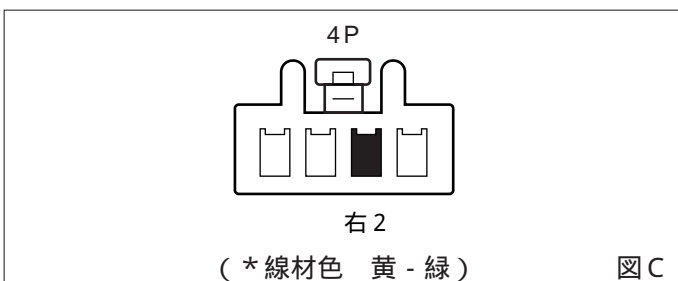

(注) 図Cのコネクタ-の見方

線材色はあくまで目安にしてください。

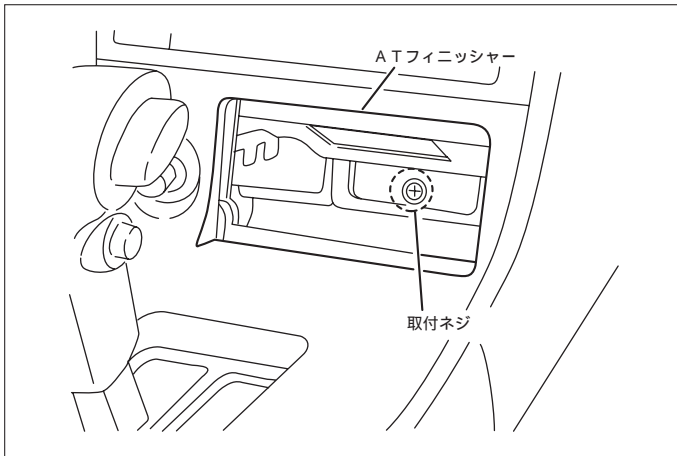

(1) ATフィニッシャーを取外します。

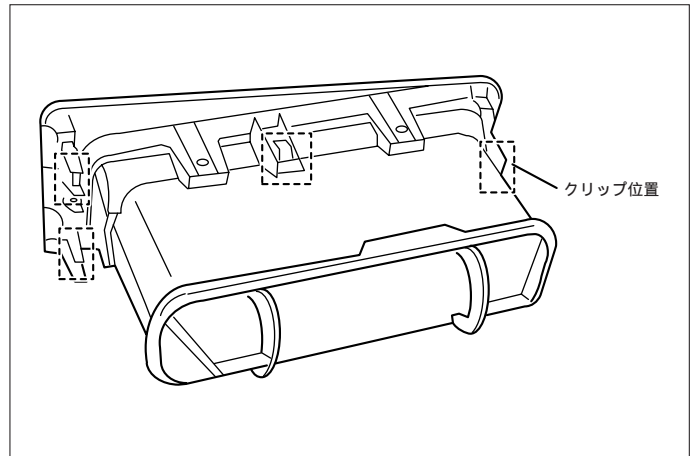

(2) センターベンチレーターグリルを取外します。

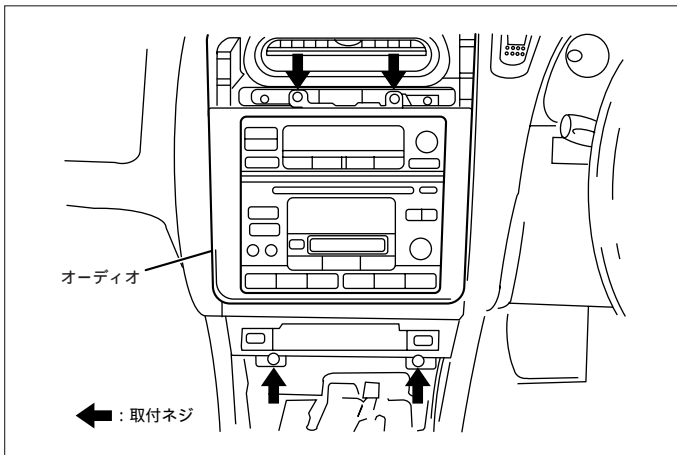

(3) ネジ4本を外し、オーディオA ssyを取外します。

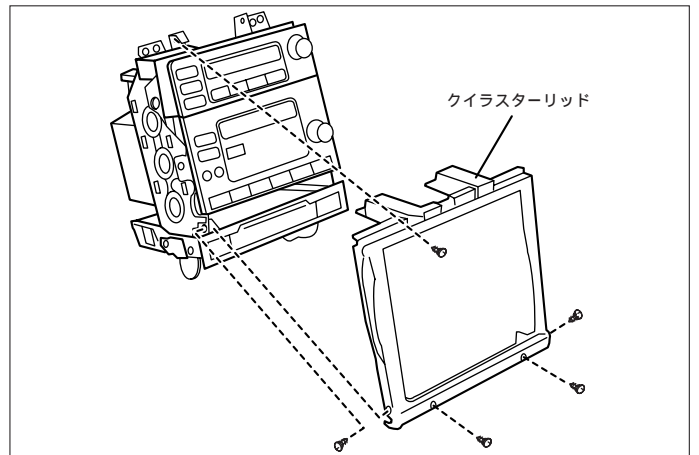

(4) オーディオA ssyを取外します。

オーディオカプラ

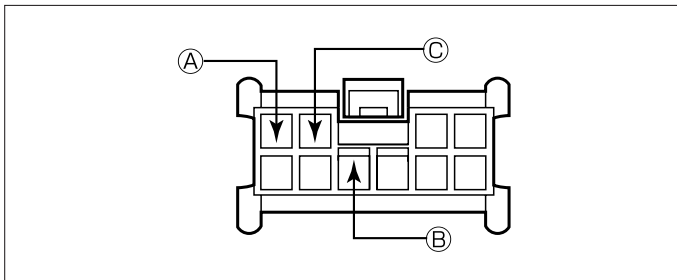

- Ⓐ : ACC電源⊕ (*線材色 若葉色 - 赤)
- Ⓑ : バックアップ電源⊕ (*線材色 黄)
- Ⓒ : イルミ電源⊕ (*線材色 赤 - 青)

バック信号接続要領

リアコンビネーションランプ

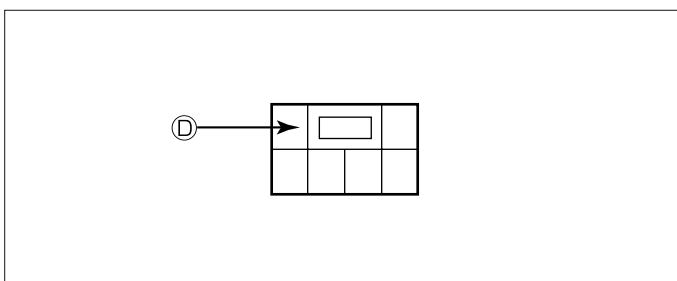

- Ⓓ : バックランプ電源⊕ (*線材色 青 - 白)

* 《無断複製禁止》本資料をADDZEST以外の製品に使用した場合に生じる全ての不具合については、当社は一切の責任を負いません。

| メーカー | 車名 N I S S A N グレード | 年式 | 車種型式 | エンジン型式 | 車速信号 1 | | 車速信号 2 | | 車速信号 3 | | 駆動方式 | 備考 |
|------|-------------------------------|------------------------|-----------|---------|------------|----|-----------|----|--------|----------|------|----|
| | | | | | エンジンコントロール | | オプションコネクタ | | | | | |
| | | | | | 位置 | 形状 | 位置 | 形状 | 位置 | 形状 | | |
| | 2WD 25t RS V プライムナビゲーション | H. 10 / 8 ~ H. 13 / 10 | GF-WGC34 | RB25DET | B | | C | | | FR | | |
| | 2WD 25t RS V (NEOナビゲーション) | H. 10 / 8 ~ H. 13 / 10 | GF-WGC34 | RB25DET | B | | C | | | FR | | |
| | 2WD 20RS (NEOナビゲーション) | H. 13 / 4 ~ H. 13 / 10 | GF-WHC34 | RB20DE | B | | C | | | FR | | |
| | 2WD 25RS (NEOナビゲーション) | H. 10 / 8 ~ H. 13 / 10 | GF-WGC34 | RB25DE | B | | C | | | FR | | |
| | 2WD 25RS プライムナビゲーション | H. 10 / 8 ~ H. 13 / 10 | GF-WGC34 | RB25DE | B | | C | | | FR | | |
| | 4WD 25t RS FOUR V (ナビゲーション) | H. 10 / 8 ~ H. 13 / 10 | GF-WGNC34 | RB25DET | B | | C | | | フルタイム4WD | | |
| | 4WD 25t RS FOUR V プライムナビゲーション | H. 10 / 8 ~ H. 13 / 10 | GF-WGNC34 | RB25DET | B | | C | | | フルタイム4WD | | |
| | 4WD 25t RS FOUR S (ナビゲーション) | H. 10 / 8 ~ H. 13 / 10 | GF-WGNC34 | RB25DET | B | | C | | | フルタイム4WD | | |
| | 4WD 25RS FOUR (NEOナビゲーション) | H. 10 / 8 ~ H. 13 / 10 | GF-WGNC34 | RB25DE | B | | C | | | フルタイム4WD | | |
| | 4WD 25RS FOUR プライムナビゲーション | H. 10 / 8 ~ H. 13 / 10 | GF-WGNC34 | RB25DE | B | | C | | | フルタイム4WD | | |
| | 2WD 25X (NEOナビゲーション) | H. 10 / 8 ~ H. 13 / 10 | GF-WGC34 | RB25DE | B | | C | | | FR | | |
| | 2WD 20X (NEOナビゲーション) | H. 10 / 8 ~ H. 13 / 10 | GF-WHC34 | RB20DE | B | | C | | | FR | | |
| | 2WD 20G (NEOナビゲーション) | H. 10 / 8 ~ H. 13 / 10 | GF-WHC34 | RB20DE | B | | C | | | FR | | |
| | 4WD 25t X FOUR (NEOナビゲーション) | H. 10 / 8 ~ H. 13 / 10 | GF-WGNC34 | RB25DET | B | | C | | | フルタイム4WD | | |
| | 4WD 25X FOUR (NEOナビゲーション) | H. 10 / 8 ~ H. 13 / 10 | GF-WGNC34 | RB25DE | B | | C | | | フルタイム4WD | | |
| | 2WD 25X(NEOナビゲーション) | H. 9 / 8 ~ H. 10 / 8 | E-WGC34 | RB25DE | B | | C | | | FR | | |
| | 2WD 25G(NEOナビゲーション) | H. 9 / 8 ~ H. 10 / 8 | E-WGC34 | RB25DE | B | | C | | | FR | | |
| | 2WD 20G(NEOナビゲーション) | H. 9 / 8 ~ H. 10 / 8 | E-WHC34 | RB20DE | B | | C | | | FR | | |
| | 2WD 20X(NEOナビゲーション) | H. 9 / 8 ~ H. 10 / 8 | E-WHC34 | RB20DE | B | | C | | | FR | | |
| | 4WD 25X FOUR | H. 9 / 8 ~ H. 10 / 8 | E-WGNC34 | RB25DET | B | | C | | | フルタイム4WD | | |
| | 4WD 25X FOUR | H. 9 / 8 ~ H. 10 / 8 | E-WGNC34 | RB25DE | B | | C | | | フルタイム4WD | | |
| | 4WD 25G FOUR | H. 9 / 8 ~ H. 10 / 8 | E-WGNC34 | RB25DE | B | | C | | | フルタイム4WD | | |
| | 2WD 25RS(NEOナビゲーション) | H. 9 / 8 ~ H. 10 / 8 | E-WGC34 | RB25DE | B | | C | | | FR | | |
| | 4WD 25RS FOUR | H. 9 / 11 ~ H. 10 / 8 | E-WGNC34 | RB25DE | B | | C | | | フルタイム4WD | | |
| | 4WD 25t RS FOUR V | H. 9 / 8 ~ H. 10 / 8 | E-WGNC34 | RB25DET | B | | C | | | フルタイム4WD | | |
| | 4WD 25t RS FOUR | H. 9 / 8 ~ H. 10 / 8 | E-WGNC34 | RB25DET | B | | C | | | フルタイム4WD | | |
| | 2WD 25X | H. 8 / 9 ~ H. 9 / 8 | E-WGC34 | RB25DE | B | | C | | | FR | | |
| | 2WD 25G | H. 8 / 9 ~ H. 9 / 8 | E-WGC34 | RB25DE | B | | C | | | FR | | |
| | 2WD 20G | H. 8 / 9 ~ H. 9 / 8 | E-WHC34 | RB20E | A | | C | | | FR | | |
| | 4WD 25X FOUR | H. 8 / 9 ~ H. 9 / 8 | E-WGNC34 | RB25DE | B | | C | | | フルタイム4WD | | |
| | 4WD 25G FOUR | H. 8 / 9 ~ H. 9 / 8 | E-WGNC34 | RB25DE | B | | C | | | フルタイム4WD | | |
| | 4WD RS FOUR V | H. 8 / 9 ~ H. 9 / 8 | E-WGNC34 | RB25DET | B | | C | | | フルタイム4WD | | |
| | 4WD RS FOUR | H. 8 / 9 ~ H. 9 / 8 | E-WGNC34 | RB25DET | B | | C | | | フルタイム4WD | | |