

車種名	年式	型式	管理No.
レグラス	H. 8/ 8 ~ H.14/ 9	E-JLR50	ニ・74

03/07 作成

ハイブリッドナビゲーション適合早見一覧

ADDZEST

車両型式	年式	エンジン型式	接続ユニット	難易度	備考
KH-JTR50	H.11/ 2 ~ H.14/ 9	ZD30DDTi	エンジンコントロールユニット	難・易	
GF-JLR50	H.11/ 2 ~ H.14/ 9	VG33E	エンジンコントロールユニット	難・易	
KD-JRR50	H. 8/ 8 ~ H.11/ 2	QD32ETi	エンジンコントロールユニット	難・易	
E-JLR50	H. 8/ 8 ~ H.11/ 2	VG33E	エンジンコントロールユニット	難・易	

詳しくは、本資料の最終ページの車両グレード別ハイブリッドナビゲーション適合一覧をご参照ください。

車速信号取出しユニット位置

ADDZEST

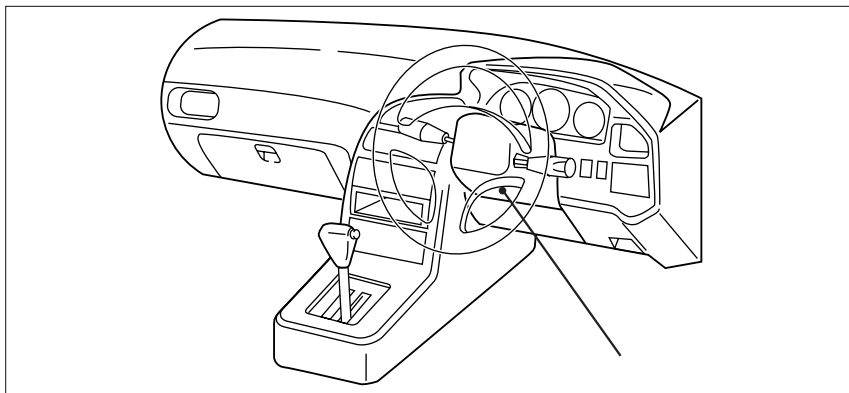

エンジンコントロールユニット

エンジンコントロールユニット

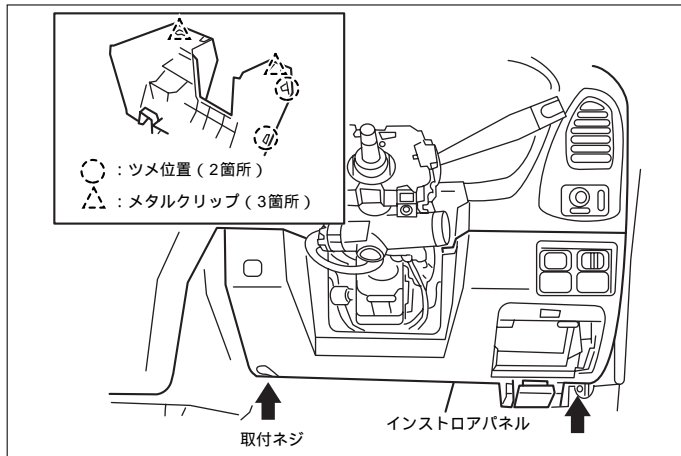

(1) ネジ2本を外し、インストロアパネルを取外します。

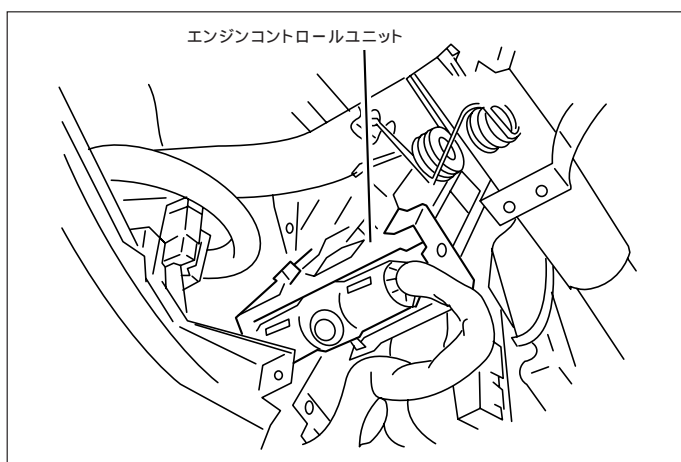

(2) 奥にエンジンコントロールユニットがあります。

車速信号用コネクタ接続位置と線材色

QD32ETi (H. 8/ 8 ~ H.11/ 2)
ZD30DDTi (H.11/ 2 ~ H.14/ 9)

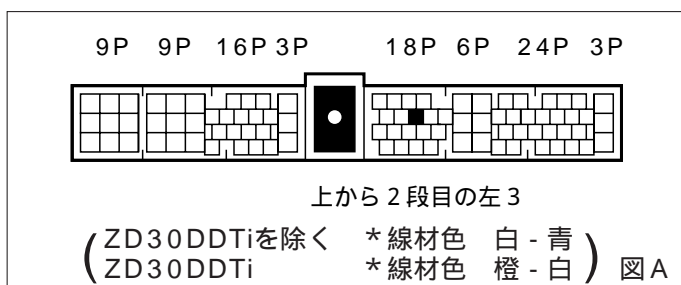

VG33E

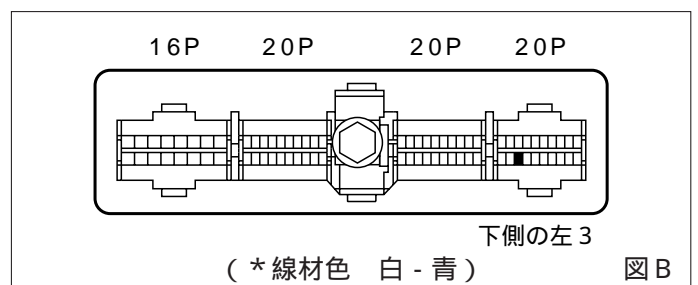

線材色はあくまで目安にして下さい。

(H. 8/ 8 ~ H.11/ 2)

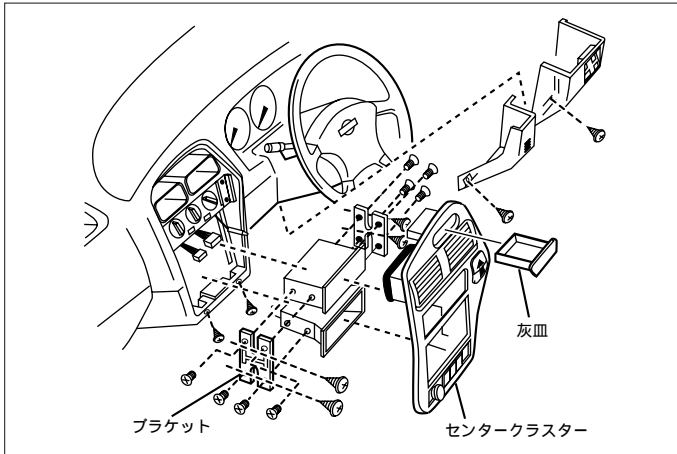

(1) ネジ2本を外し、センタークラスターを取外します。

(2) オーディオA ssyを取外します。

(H.11/ 2 ~)

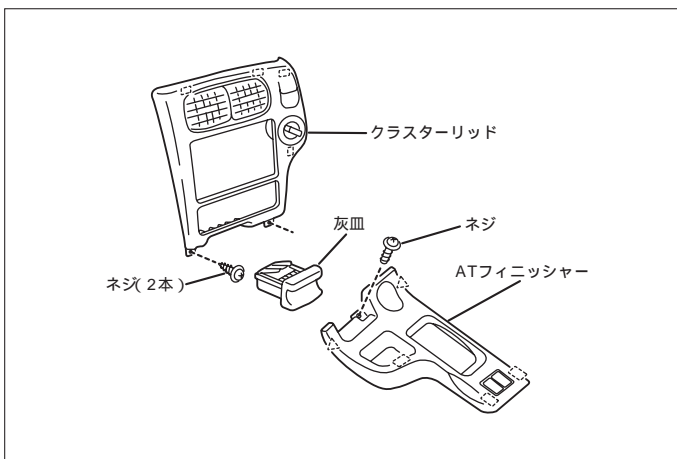

(1) ATフィニッシャーカバーを取外します。

(2) クラスタリッドを取外します。

(3) オーディオA ssyを取外します。

オーディオカプラ

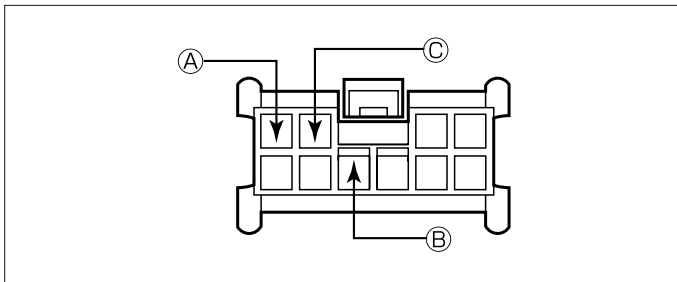

- Ⓐ : ACC電源⊕ (*線材色 緑 - 白)
- Ⓑ : バックアップ電源⊕ (*線材色 赤 - 緑)
- Ⓒ : イルミ電源⊕ (*線材色 赤 - 青)

バック信号接続要領

リアコンビネーションランプ

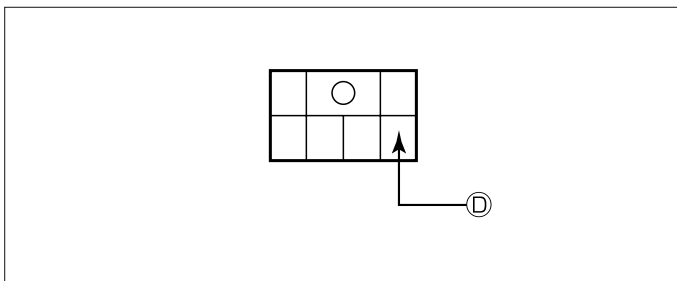

- Ⓓ : バックランプ電源⊕ (*線材色 黄)

メーカー	車名	年式	車種型式	エンジン型式	車速信号1		車速信号2		車速信号3		駆動方式	備考
					エンジンコントロール							
					位置	形状	位置	形状	位置	形状		
NISSAN	レガシ (E-JLR50)											
	グレード	車種タイプ										
ディーゼルRS-Rリミット	4ド アステーションワゴン	H. 11 / 2 ~ H. 14 / 9	KH-JTR50	ZD30DDTi		A					オールード 4X4	
ディーゼルRS-R SV	4ド アステーションワゴン	H. 11 / 2 ~ H. 14 / 9	KH-JTR50	ZD30DDTi		A					オールード 4X4	
ガソリンRS-Rリミット	4ド アステーションワゴン	H. 11 / 2 ~ H. 14 / 9	GF-JLR50	VG33E		B					オールード 4X4	
ガソリンRS-R SV	4ド アステーションワゴン	H. 11 / 2 ~ H. 14 / 9	GF-JLR50	VG33E		B					オールード 4X4	
ディーゼルスターファイア	4ド アステーションワゴン	H. 11 / 2 ~ H. 14 / 9	KH-JTR50	ZD30DDTi		A					オールード 4X4	
ガソリンスターファイア	4ド アステーションワゴン	H. 11 / 2 ~ H. 14 / 9	GF-JLR50	VG33E		B					オールード 4X4	
ガソリンスターファイア 2WD	4ド アステーションワゴン	H. 11 / 2 ~ H. 14 / 9	GF-JLR50	VG33E		B					F R	
ディーゼルRS-Rリミット	4ド アステーションワゴン	H. 9 / 9 ~ H. 11 / 2	KD-JRR50	QD32ETi		A					オールード 4X4	
ディーゼルRS-R	4ド アステーションワゴン	H. 9 / 9 ~ H. 11 / 2	KD-JRR50	QD32ETi		A					オールード 4X4	
ディーゼルR	4ド アステーションワゴン	H. 9 / 9 ~ H. 11 / 2	KD-JRR50	QD32ETi		A					オールード 4X4	
ガソリンRS-Rリミット	4ド アステーションワゴン	H. 9 / 9 ~ H. 11 / 2	E-JLR50	VG33E		B					オールード 4X4	
ガソリンRS-R	4ド アステーションワゴン	H. 9 / 9 ~ H. 11 / 2	E-JLR50	VG33E		B					オールード 4X4	
ガソリンR	4ド アステーションワゴン	H. 9 / 9 ~ H. 11 / 2	E-JLR50	VG33E		B					オールード 4X4	
ディーゼルRS-Rリミット	4ド アステーションワゴン	H. 8 / 8 ~ H. 9 / 9	KD-JRR50	QD32ETi		A					オールード 4X4	
ディーゼルRS-R	4ド アステーションワゴン	H. 8 / 8 ~ H. 9 / 9	KD-JRR50	QD32ETi		A					オールード 4X4	
ディーゼルRS	4ド アステーションワゴン	H. 8 / 8 ~ H. 9 / 9	KD-JRR50	QD32ETi		A					パトタイム4WD	
ガソリンRS-Rリミット	4ド アステーションワゴン	H. 8 / 8 ~ H. 9 / 9	E-JLR50	VG33E		B					オールード 4X4	
ガソリンRS-R	4ド アステーションワゴン	H. 8 / 8 ~ H. 9 / 9	E-JLR50	VG33E		B					オールード 4X4	
ガソリンRS	4ド アステーションワゴン	H. 8 / 8 ~ H. 9 / 9	E-JLR50	VG33E		B					パトタイム4WD	
ディーゼルスターファイア	4ド アステーションワゴン	H. 8 / 8 ~ H. 9 / 9	KD-JRR50	QD32ETi		A					オールード 4X4	オテックナビゲーション
ガソリンスターファイア	4ド アステーションワゴン	H. 8 / 8 ~ H. 9 / 9	E-JLR50	VG33E		B					オールード 4X4	オテックナビゲーション