

車種名	年式	型式	管理No.
プリメーラ	H. 7/ 9 ~ H.13/ 1	E-P11	ニ・68

01/05 作成

日産

ハイブリッドナビゲーション適合早見一覧

ADDZEST

車両型式	年式	エンジン型式	接続ユニット	難易度	備考
GF-QP11,WQP11	H.10/ 9 ~ H.13/ 1	QG18DD	エンジンコントロールユニット	難・易	
GF-QP11,WQP11	H.10/ 9 ~ H.13/ 1	QG18DE	エンジンコントロールユニット	難・易	
GF-HP11,WHP11	H.10/ 9 ~ H.13/ 1	SR20VE	エンジンコントロールユニット	難・易	
GF-HP11,WHP11	H.10/ 9 ~ H.13/ 1	SR20DE	エンジンコントロールユニット	難・易	
GF-HNP11,WHNP11	H.10/ 9 ~ H.13/ 1	SR20DE	エンジンコントロールユニット	難・易	
E-WHP11	H. 9/ 9 ~ H.10/ 9	SR20VE	エンジンコントロールユニット	難・易	
E-WHP11,WHNP11	H. 9/ 9 ~ H.10/ 9	SR20DE	エンジンコントロールユニット	難・易	
E-WP11	H. 9/ 9 ~ H.10/ 9	SR18DE	エンジンコントロールユニット	難・易	
E-HP11	H. 7/ 9 ~ H.10/ 9	SR20VE	エンジンコントロールユニット	難・易	
E-P11	H. 7/ 9 ~ H.10/ 9	SR18DE	エンジンコントロールユニット	難・易	
E-HP11,HNP11	H. 7/ 9 ~ H.10/ 9	SR20DE	エンジンコントロールユニット	難・易	

詳しくは、本資料の最終ページの車両グレード別ハイブリッドナビゲーション適合一覧をご参照ください。

H.11/ 4よりプリメーラ・カミノをプリメーラに統合。

車速信号取出しユニット位置

ADDZEST

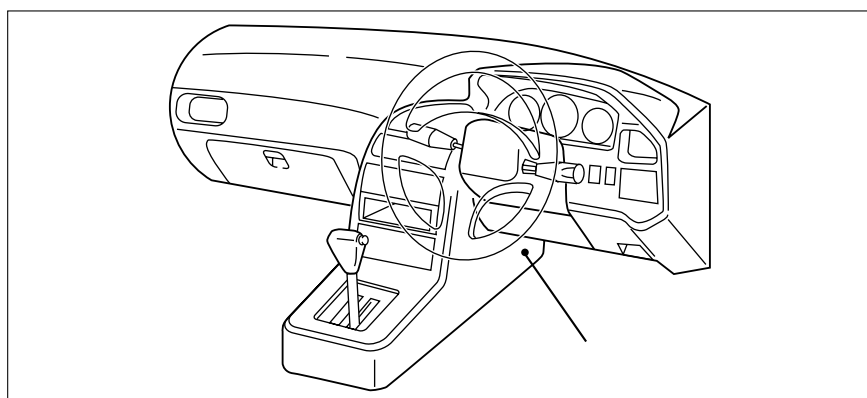

エンジンコントロールユニット

エンジンコントロールユニット

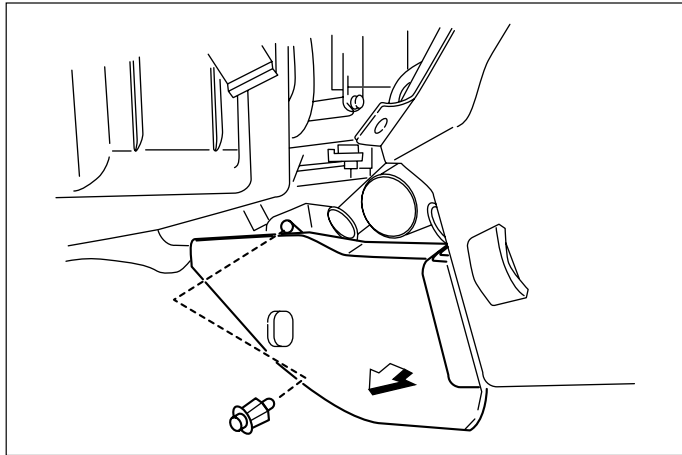

(1) コンソールボックスカバー (LH) を取外します。

車速信号用コネクタ接続位置と線材色

SR20DE , SR20VE , SR18DE (H. 7/ 9 ~ H.10/ 9)

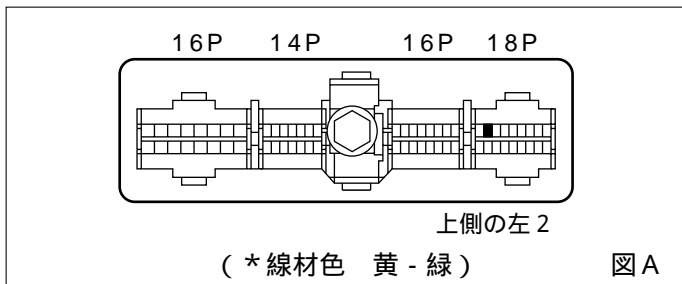

QG18DE

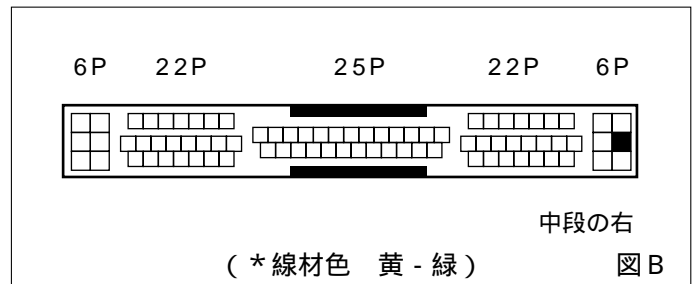

QG18DD

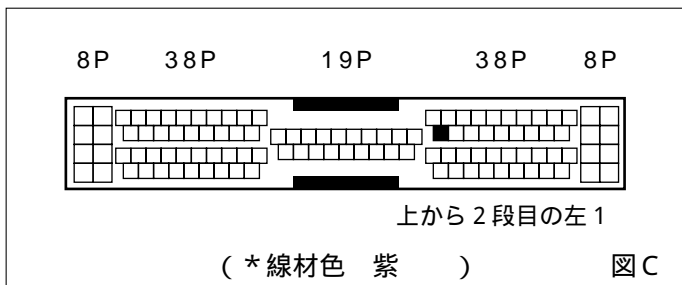

線材色はあくまで目安にして下さい。

オーディオの取外し要領

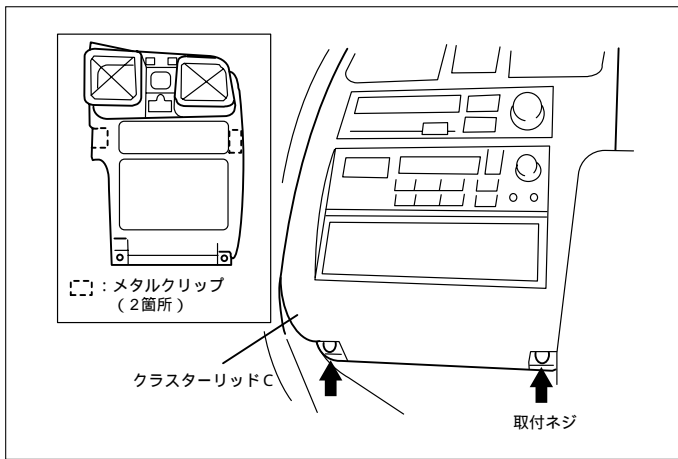

(1) 取付ネジ2本を外し、メタルクリップ2ヶ所を抜き、ハザードランプスイッチ、リアデフォグスイッチのコネクターを抜き、センターパネルを取外します。

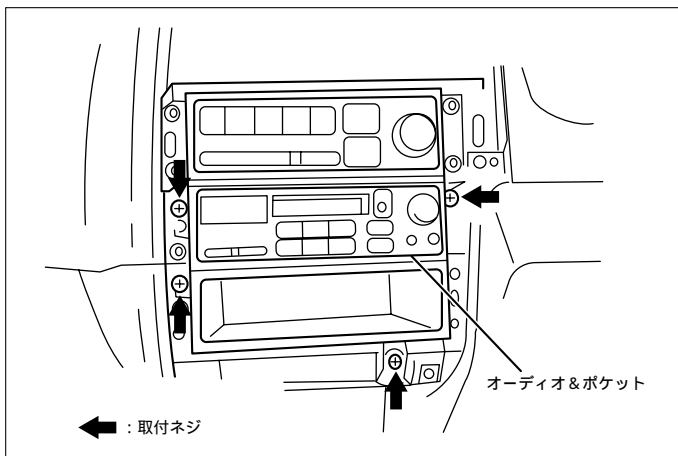

(2) 取付ネジ4本を外し、オーディオを取外します。

オーディオカプラ

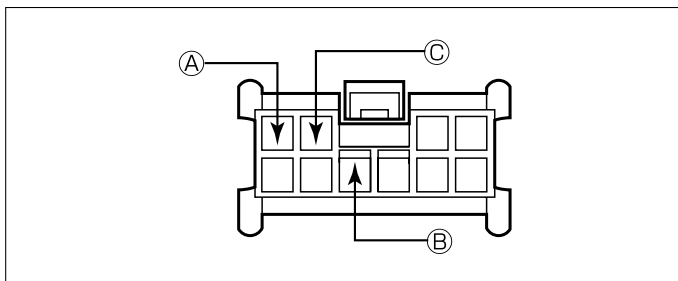

- Ⓐ: ACC電源⊕ (*線材色 赤 - 黒)
- Ⓑ: バックアップ電源⊕ (*線材色 青 - 白)
- Ⓒ: イルミ電源⊕ (*線材色 茶)

バック信号接続要領

リアコンビネーションランプ

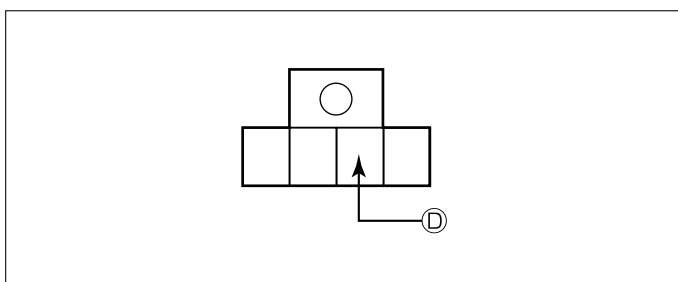

- Ⓓ: バックランプ電源⊕ (*線材色 緑)

メーカー	車名	年式	車種型式	エンジン型式	車速信号1		車速信号2		車速信号3		駆動方式	備考		
					エンジンコントロール		位置	形状	位置	形状			位置	形状
					位置	形状								
NISSAN	プリメア(P11)													
グレード	車種タイプ													
2.0 Te-V	4ドアセダン	H. 10/ 9 - H. 13/ 1	GF-HP11	SR20VE		A					FF			
2.0 Tm Sレクシヨ	4ドアセダン	H. 10/ 9 - H. 13/ 1	GF-HP11	SR20DE		A					FF			
2.0 Tm Lレクシヨ	4ドアセダン	H. 10/ 9 - H. 13/ 1	GF-HP11	SR20DE		A					FF			
1.8 Ci Sレクシヨ	4ドアセダン	H. 10/ 9 - H. 13/ 1	GF-QP11	QG18DE		B					FF			
1.8 Ci Lレクシヨ (NEO Di)	4ドアセダン	H. 10/ 9 - H. 13/ 1	GF-QP11	QG18DD		C					FF			
1.8 Ci Lレクシヨ	4ドアセダン	H. 10/ 9 - H. 13/ 1	GF-QP11	QG18DE		B					FF			
1.8 Ci	4ドアセダン	H. 10/ 9 - H. 13/ 1	GF-QP11	QG18DE		B					FF			
2.0 T4	4ドアセダン	H. 10/ 9 - H. 13/ 1	GF-HNP11	SR20DE		A					7M9144WD			
2.0 G-V	5ドアワゴン	H. 10/ 9 - H. 13/ 1	GF-WHP11	SR20VE		A					FF			
2.0 G-V ツーリングスター	5ドアワゴン	H. 10/ 9 - H. 13/ 1	GF-WHP11	SR20VE		A					FF			
2.0 G-S	5ドアワゴン	H. 10/ 9 - H. 13/ 1	GF-WHP11	SR20DE		A					FF			
2.0 G	5ドアワゴン	H. 10/ 9 - H. 13/ 1	GF-WHP11	SR20DE		A					FF			
2.0 G ツーリングスター	5ドアワゴン	H. 10/ 9 - H. 13/ 1	GF-WHP11	SR20DE		A					FF			
1.8 G (NEO Di)	5ドアワゴン	H. 10/ 9 - H. 13/ 1	GF-WQP11	QG18DD		C					FF			
1.8 G	5ドアワゴン	H. 10/ 9 - H. 13/ 1	GF-WQP11	QG18DE		B					FF			
2.0 G-4	5ドアワゴン	H. 10/ 9 - H. 13/ 1	GF-WHNP11	SR20DE		A					7M9144WD			
2.0 G-4 ツーリングスター	5ドアワゴン	H. 11/ 12 - H. 13/ 1	GF-WHNP11	SR20DE		A					7M9144WD			
2.0 G-47M9144WD イーパッカー	5ドアワゴン	H. 10/ 9 - H. 13/ 1	GF-WHNP11	SR20DE		A					7M9144WD			
2.0 Tm	4ドアセダン	H. 9/ 9 - H. 10/ 9	E-HP11	SR20DE		A					FF			
1.8 Ci Sレクシヨ	4ドアセダン	H. 9/ 9 - H. 10/ 9	E-P11	SR18DE		A					FF			
1.8 Ci Lレクシヨ	4ドアセダン	H. 9/ 9 - H. 10/ 9	E-P11	SR18DE		A					FF			
1.8 Ci	4ドアセダン	H. 9/ 9 - H. 10/ 9	E-P11	SR18DE		A					FF			
2.0 T4	4ドアセダン	H. 9/ 9 - H. 10/ 9	E-HNP11	SR20DE		A					7M9144WD			
2.0 G-V	5ドアワゴン	H. 9/ 9 - H. 10/ 9	E-WHP11	SR20VE		A					FF			
2.0 G	5ドアワゴン	H. 9/ 9 - H. 10/ 9	E-WHP11	SR20DE		A					FF			
1.8 G	5ドアワゴン	H. 9/ 9 - H. 10/ 9	E-WP11	SR18DE		A					FF			
2.0 G-4	5ドアワゴン	H. 9/ 9 - H. 10/ 9	E-WHNP11	SR20DE		A					7M9144WD			
2.0 G-47M9144WD イーパッカー	5ドアワゴン	H. 9/ 9 - H. 10/ 9	E-WHNP11	SR20DE		A					7M9144WD			
2.0 Te	4ドアセダン	H. 8/ 8 - H. 9/ 9	E-HP11	SR20DE		A					FF			
2.0 Tm Sレクシヨ	4ドアセダン	H. 8/ 8 - H. 9/ 9	E-HP11	SR20DE		A					FF			
2.0 Tm Lレクシヨ	4ドアセダン	H. 8/ 8 - H. 9/ 9	E-HP11	SR20DE		A					FF			
2.0 Tm	4ドアセダン	H. 8/ 8 - H. 9/ 9	E-HP11	SR20DE		A					FF			
1.8 Ci Sレクシヨ	4ドアセダン	H. 8/ 8 - H. 9/ 9	E-P11	SR18DE		A					FF			
1.8 Ci Lレクシヨ	4ドアセダン	H. 8/ 8 - H. 9/ 9	E-P11	SR18DE		A					FF			
1.8 Ci	4ドアセダン	H. 8/ 8 - H. 9/ 9	E-P11	SR18DE		A					FF			
2.0 T4	4ドアセダン	H. 8/ 8 - H. 9/ 9	E-HNP11	SR20DE		A					7M9144WD			
2.0 Te	4ドアセダン	H. 7/ 9 - H. 8/ 8	E-HP11	SR20DE		A					FF			
2.0 Tm Sレクシヨ	4ドアセダン	H. 7/ 9 - H. 8/ 8	E-HP11	SR20DE		A					FF			
2.0 Tm Lレクシヨ	4ドアセダン	H. 7/ 9 - H. 8/ 8	E-HP11	SR20DE		A					FF			
2.0 Tm	4ドアセダン	H. 7/ 9 - H. 8/ 8	E-HP11	SR20DE		A					FF			
1.8 Ci Lレクシヨ	4ドアセダン	H. 7/ 9 - H. 8/ 8	E-P11	SR18DE		A					FF			
1.8 Ci	4ドアセダン	H. 7/ 9 - H. 8/ 8	E-P11	SR18DE		A					FF			
2.0 T4	4ドアセダン	H. 7/ 9 - H. 8/ 8	E-HNP11	SR20DE		A					7M9144WD			

メーカー	車名 N I S S A N グ レード	年 式	車種型式	エンジン型式	車速信号 1		車速信号 2		車速信号 3		駆動方式	備 考		
					エンジンコントロール		位置	形状	位置	形状			位置	形状
					位置	形状								
2.0 Te-V	4ドアセダン	H. 10/ 9 ~ H. 11/ 4	GF-HP11	SR20VE		A					FF			
2.0 Tm Sレクシオン	4ドアセダン	H. 10/ 9 ~ H. 11/ 4	GF-HP11	SR20DE		A					FF			
2.0 Tm Lレクシオン	4ドアセダン	H. 10/ 9 ~ H. 11/ 4	GF-HP11	SR20DE		A					FF			
1.8 Ci Sレクシオン	4ドアセダン	H. 10/ 9 ~ H. 11/ 4	GF-QP11	QG18DE		B					FF			
1.8 Ci Lレクシオン (NEO Di)	4ドアセダン	H. 10/ 9 ~ H. 11/ 4	GF-QP11	QG18DD		C					FF			
1.8 Ci Lレクシオン	4ドアセダン	H. 10/ 9 ~ H. 11/ 4	GF-QP11	QG18DE		B					FF			
1.8 Ci	4ドアセダン	H. 10/ 9 ~ H. 11/ 4	GF-QP11	QG18DE		B					FF			
2.0 T4	4ドアセダン	H. 10/ 9 ~ H. 11/ 4	GF-HNP11	SR20DE		A					7速4WD			
2.0 G-V	5ドアワゴン	H. 10/ 9 ~ H. 11/ 4	GF-WHP11	SR20VE		A					FF			
2.0 G-S	5ドアワゴン	H. 10/ 9 ~ H. 11/ 4	GF-WHP11	SR20DE		A					FF			
2.0 G	5ドアワゴン	H. 10/ 9 ~ H. 11/ 4	GF-WHP11	SR20DE		A					FF			
1.8 G (NEO Di)	5ドアワゴン	H. 10/ 9 ~ H. 11/ 4	GF-WQP11	QG18DD		C					FF			
1.8 G	5ドアワゴン	H. 10/ 9 ~ H. 11/ 4	GF-WQP11	QG18DE		B					FF			
2.0 G-4	5ドアワゴン	H. 10/ 9 ~ H. 11/ 4	GF-WHNP11	SR20DE		A					7速4WD			
2.0 G-47速AT搭載 トラパーキング	5ドアワゴン	H. 10/ 9 ~ H. 11/ 4	GF-WHNP11	SR20DE		A					7速4WD			
2.0 Tm	4ドアセダン	H. 9/ 9 ~ H. 10/ 9	E-HP11	SR20DE		A					FF			
1.8 Ci Sレクシオン	4ドアセダン	H. 9/ 9 ~ H. 10/ 9	E-P11	SR18DE		A					FF			
1.8 Ci Lレクシオン	4ドアセダン	H. 9/ 9 ~ H. 10/ 9	E-P11	SR18DE		A					FF			
1.8 Ci	4ドアセダン	H. 9/ 9 ~ H. 10/ 9	E-P11	SR18DE		A					FF			
2.0 T4	4ドアセダン	H. 9/ 9 ~ H. 10/ 9	E-HNP11	SR20DE		A					7速4WD			
2.0 G-V	5ドアワゴン	H. 9/ 9 ~ H. 10/ 9	E-WHP11	SR20VE		A					FF			
2.0 G	5ドアワゴン	H. 9/ 9 ~ H. 10/ 9	E-WHP11	SR20DE		A					FF			
1.8 G	5ドアワゴン	H. 9/ 9 ~ H. 10/ 9	E-WP11	SR18DE		A					FF			
2.0 G-4	5ドアワゴン	H. 9/ 9 ~ H. 10/ 9	E-WHNP11	SR20DE		A					7速4WD			
2.0 G-47速AT搭載 トラパーキング	5ドアワゴン	H. 9/ 9 ~ H. 10/ 9	E-WHNP11	SR20DE		A					7速4WD			
2.0 Te	4ドアセダン	H. 8/ 8 ~ H. 9/ 9	E-HP11	SR20DE		A					FF			
2.0 Tm Sレクシオン	4ドアセダン	H. 8/ 8 ~ H. 9/ 9	E-HP11	SR20DE		A					FF			
2.0 Tm Lレクシオン	4ドアセダン	H. 8/ 8 ~ H. 9/ 9	E-HP11	SR20DE		A					FF			
2.0 Tm	4ドアセダン	H. 8/ 8 ~ H. 9/ 9	E-HP11	SR20DE		A					FF			
1.8 Ci Sレクシオン	4ドアセダン	H. 8/ 8 ~ H. 9/ 9	E-P11	SR18DE		A					FF			
1.8 Ci Lレクシオン	4ドアセダン	H. 8/ 8 ~ H. 9/ 9	E-P11	SR18DE		A					FF			
1.8 Ci	4ドアセダン	H. 8/ 8 ~ H. 9/ 9	E-P11	SR18DE		A					FF			
2.0 T4	4ドアセダン	H. 8/ 8 ~ H. 9/ 9	E-HNP11	SR20DE		A					7速4WD			
2.0 Te	4ドアセダン	H. 7/ 9 ~ H. 8/ 8	E-HP11	SR20DE		A					FF			
2.0 Tm Sレクシオン	4ドアセダン	H. 7/ 9 ~ H. 8/ 8	E-HP11	SR20DE		A					FF			
2.0 Tm Lレクシオン	4ドアセダン	H. 7/ 9 ~ H. 8/ 8	E-HP11	SR20DE		A					FF			
2.0 Tm	4ドアセダン	H. 7/ 9 ~ H. 8/ 8	E-HP11	SR20DE		A					FF			
1.8 Ci Lレクシオン	4ドアセダン	H. 7/ 9 ~ H. 8/ 8	E-P11	SR18DE		A					FF			
1.8 Ci	4ドアセダン	H. 7/ 9 ~ H. 8/ 8	E-P11	SR18DE		A					FF			
2.0 T4	4ドアセダン	H. 7/ 9 ~ H. 8/ 8	E-HNP11	SR20DE		A					7速4WD			

* 《無断複製禁止》本資料をADDZEST以外の製品に使用した場合に生じる全ての不具合については、当社は一切の責任を負いません。