

車種名	年式	型式	管理No.
セドリック/グロリア	H. 7/ 6 ~ H.11/ 6	E-Y33	ニ-67

00/11 作成

日産

ハイブリッドナビゲーション適合早見一覧 **ADDZEST**

車両型式	年式	エンジン型式	接続ユニット	難易度	備考
E-MY33	H. 9/ 6 ~ H.11/ 6	VQ25DE	エンジンコントロールユニット	難・・▶易	
E-ENY33	H. 9/ 6 ~ H.11/ 6	VQ30DET,VQ30DE	エンジンコントロールユニット	難・・▶易	
E-Y33	H. 8/ 1 ~ H.11/ 6	VG20E	エンジンコントロールユニット	難・・▶易	
E-HBY33,HY33	H. 7/ 6 ~ H.11/ 6	VQ30DET,VQ30DE	エンジンコントロールユニット	難・・▶易	
E-PY33	H. 7/ 6 ~ H.11/ 6	VG30E	エンジンコントロールユニット	難・・▶易	
KD-UY33	H. 7/ 6 ~ H.11/ 6	RD28	エンジンコントロールユニット	難・・▶易	
	H. 7/ 6 ~ H.11/ 6		ATコントロールユニット	難・・▶易	

詳しくは、本資料の最終ページの車両グレード別ハイブリッドナビゲーション適合一覧をご参照ください。

車速信号取出しユニット位置 **ADDZEST**

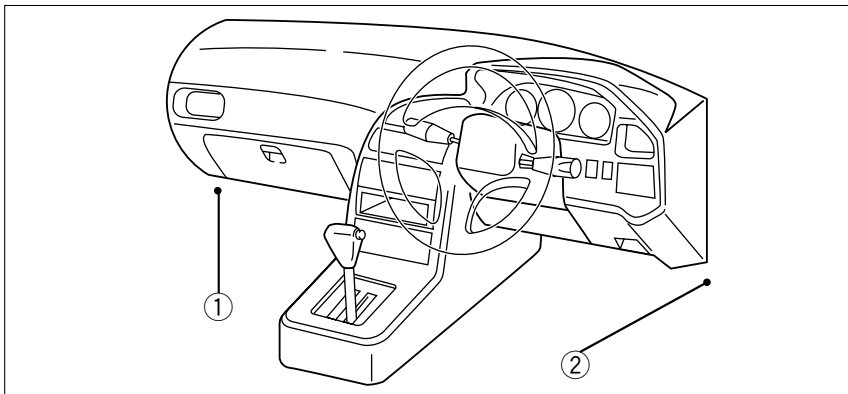

エンジンコントロールユニット
ATコントロールユニット

車速信号接続要領 **ADDZEST**

①エンジンコントロールユニット

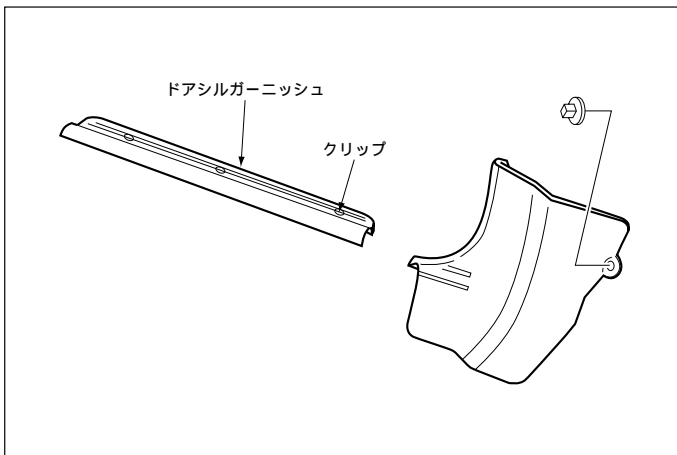

(1) ドアシルガーニッシュ(LH)を取外します。

(2) フロントサイドトリム(LH)を取外します。

車速信号用コネクタ接続位置と線材色

VQ30DET, VQ30DE, VQ25DE

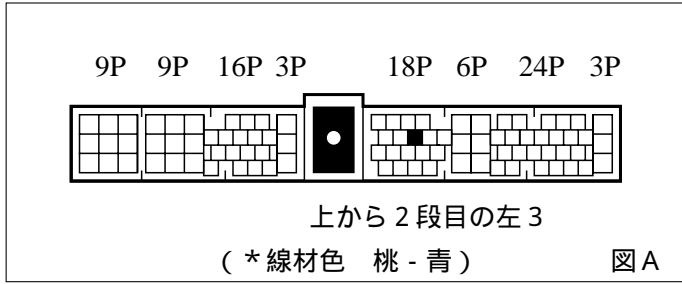

VG30E, VG20E (H. 8/ 1~H.11/ 6)

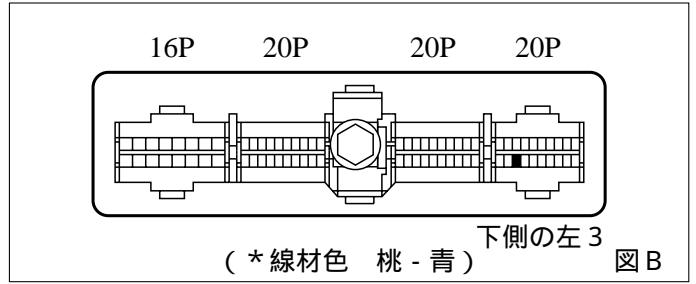

RD28

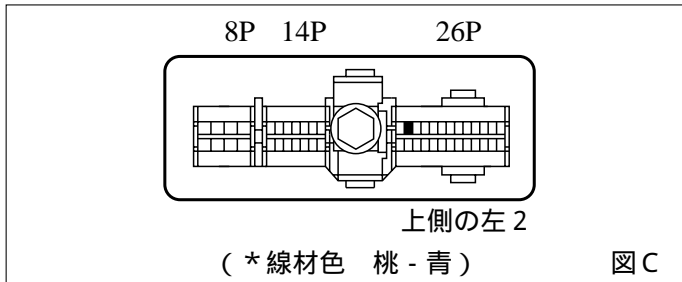

RB25DET

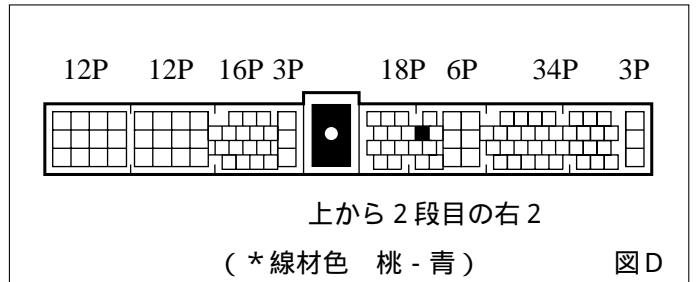

●線材色はあくまで目安して下さい。

②ATコントロールユニット

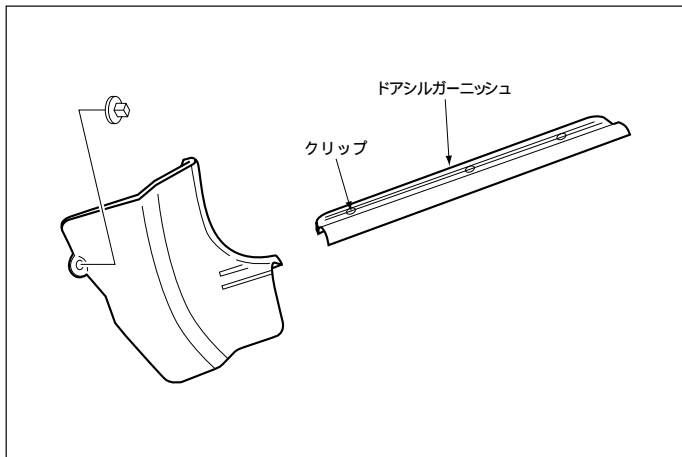

(1) ドアシルガーニッシュ(RH)を取外します。

(2) フロントサイドトリム(RH)を取外します。

車速信号用コネクタ接続位置と線材色

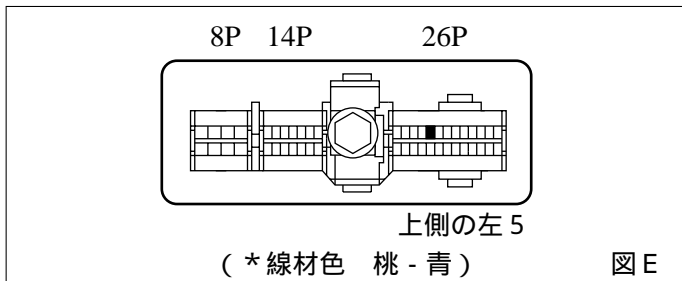

●線材色はあくまで目安して下さい。

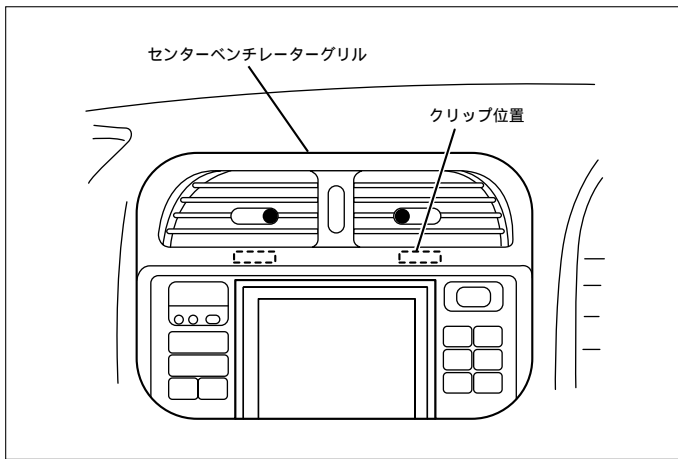

(1)センターベンチレーターグリルを取外します。

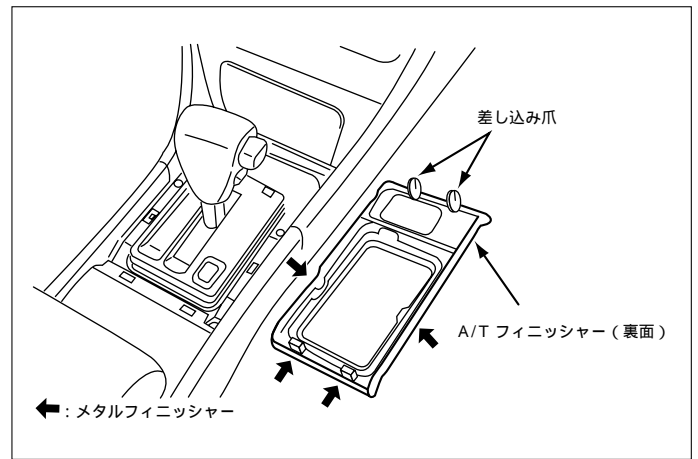

(2)A / Tシフトカバーを取外します。

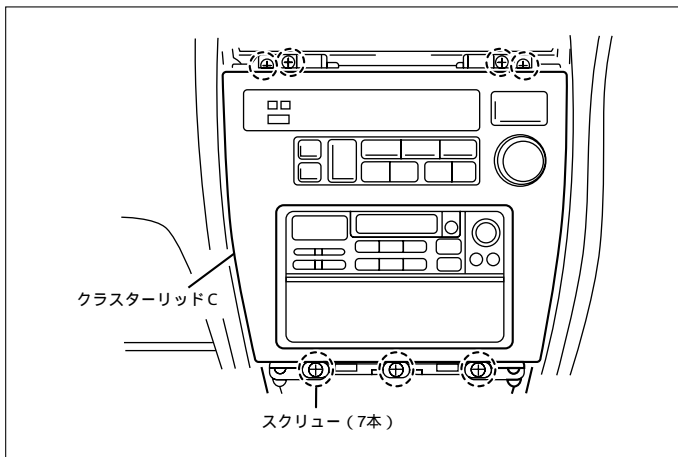

(3)センタークラスターC A ssyを取外します。

オーディオカプラ

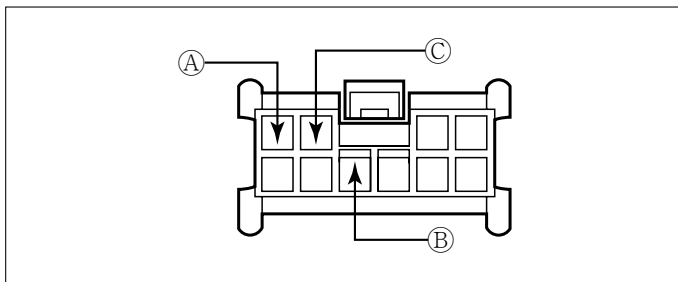

- Ⓐ: ACC電源⊕ (*線材色 橙)
- Ⓑ: バックアップ電源⊕ (*線材色 黄)
- Ⓒ: イルミ電源⊕ (*線材色 赤 - 青)

バック信号接続要領

リアコンビネーションランプ

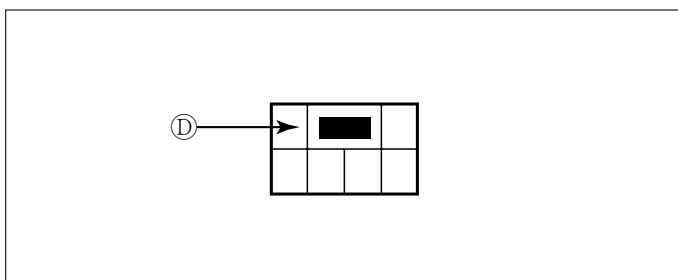

- Ⓓ: バックランプ電源⊕ (*線材色 青 - 白)

メーカー	車名	年式	車種型式	エンジン型式	車速信号1		車速信号2		車速信号3		駆動方式	備考
					エンジンコントロール		ATコントロール					
					位置	形状	位置	形状	位置	形状		
NISSAN	グレード	車種タイプ										
	VQ30DET 7'07M VIP 2駆AVシステム	4ドアルドトッ	H. 9/ 6 ~ H. 11/ 6	E-HY33	VQ30DET	A	E				FR	
	VQ30DET 7'07M VIP	4ドアルドトッ	H. 9/ 6 ~ H. 11/ 6	E-HY33	VQ30DET	A	E				FR	
	VQ30DET 7'07M	4ドアルドトッ	H. 9/ 6 ~ H. 11/ 6	E-HY33	VQ30DET	A	E				FR	
	VQ30DE 7'07M	4ドアルドトッ	H. 9/ 6 ~ H. 11/ 6	E-HY33	VQ30DE	A	E				FR	
	VG30E 7'07M	4ドアルドトッ	H. 9/ 6 ~ H. 11/ 6	E-PY33	VG30E	B	E				FR	
	VQ25DE 7'07M	4ドアルドトッ	H. 9/ 6 ~ H. 11/ 6	E-MY33	VQ25DE	A	E				FR	
	VQ25DE 7'07M J	4ドアルドトッ	H. 9/ 6 ~ H. 11/ 6	E-MY33	VQ25DE	A	E				FR	
	VG20E 7'07M	4ドアルドトッ	H. 9/ 6 ~ H. 11/ 6	E-Y33	VG20E	B	E				FR	
	RD28 7'07M	4ドアルドトッ	H. 9/ 6 ~ H. 11/ 6	KD-UY33	RD28	C	E				FR	
	RD28 7'07M J	4ドアルドトッ	H. 9/ 6 ~ H. 11/ 6	KD-UY33	RD28	C	E				FR	
	4WD RB25DET 7'07M FOUR	4ドアルドトッ	H. 9/ 6 ~ H. 11/ 6	E-ENY33	RB25DET	D	E				7'07M4WD	
	4WD RB25DET 7'07M J FOUR	4ドアルドトッ	H. 9/ 6 ~ H. 11/ 6	E-ENY33	RB25DET	D	E				7'07M4WD	
	VQ30DET 7'07M ランクスE アルティ X	4ドアルドトッ	H. 9/ 6 ~ H. 11/ 6	E-HBY33	VQ30DET	A	E				FR	
	VQ30DET 7'07M ランクスE アルティ SUPER HICAS	4ドアルドトッ	H. 9/ 6 ~ H. 11/ 6	E-HBY33	VQ30DET	A	E				FR	
	VQ30DET 7'07M ランクスE アルティ	4ドアルドトッ	H. 9/ 6 ~ H. 11/ 6	E-HY33	VQ30DET	A	E				FR	
	VQ30DE 7'07M ランクスE SV	4ドアルドトッ	H. 9/ 6 ~ H. 11/ 6	E-HY33	VQ30DE	A	E				FR	
	VG30E 7'07M ランクスE S	4ドアルドトッ	H. 9/ 6 ~ H. 11/ 6	E-PY33	VG30E	B	E				FR	
	VQ25DE 7'07M ランクスE S	4ドアルドトッ	H. 9/ 6 ~ H. 11/ 6	E-MY33	VQ25DE	A	E				FR	
	VQ25DE 7'07M ランクスE	4ドアルドトッ	H. 9/ 6 ~ H. 11/ 6	E-MY33	VQ25DE	A	E				FR	
	VG20E 7'07M ランクスE	4ドアルドトッ	H. 9/ 6 ~ H. 11/ 6	E-Y33	VG20E	B	E				FR	
	4WD RB25DET 7'07M ランクスE SV FOUR	4ドアルドトッ	H. 9/ 6 ~ H. 11/ 6	E-ENY33	RB25DET	D	E				7'07M4WD	
	4WD RB25DET 7'07M ランクスE FOUR	4ドアルドトッ	H. 9/ 6 ~ H. 11/ 6	E-ENY33	RB25DET	D	E				7'07M4WD	
	VQ30DET 7'07M VIP アクティブ X	4ドアルドトッ	H. 7/ 6 ~ H. 9/ 6	E-HY33	VQ30DET	A	E				FR	
	VQ30DET 7'07M VIP 2駆AVシステム	4ドアルドトッ	H. 7/ 6 ~ H. 9/ 6	E-HY33	VQ30DET	A	E				FR	
	VQ30DET 7'07M VIP	4ドアルドトッ	H. 7/ 6 ~ H. 9/ 6	E-HY33	VQ30DET	A	E				FR	
	VQ30DET 7'07M 2駆AVシステム	4ドアルドトッ	H. 7/ 6 ~ H. 9/ 6	E-HY33	VQ30DET	A	E				FR	
	VQ30DET 7'07M	4ドアルドトッ	H. 7/ 6 ~ H. 9/ 6	E-HY33	VQ30DET	A	E				FR	
	VQ30DE 7'07M	4ドアルドトッ	H. 7/ 6 ~ H. 9/ 6	E-HY33	VQ30DE	A	E				FR	
	VG30E 7'07M	4ドアルドトッ	H. 7/ 6 ~ H. 9/ 6	E-PY33	VG30E	B	E				FR	
	VG30E 7'07M-LV	4ドアルドトッ	H. 9/ 1 ~ H. 9/ 6	E-PY33	VG30E	B	E				FR	
	VG30E 7'07M J	4ドアルドトッ	H. 7/ 6 ~ H. 9/ 6	E-PY33	VG30E	B	E				FR	
	RD28 7'07M	4ドアルドトッ	H. 7/ 6 ~ H. 9/ 6	KD-UY33	RD28	C	E				FR	
	RD28 7'07M J	4ドアルドトッ	H. 7/ 6 ~ H. 9/ 6	KD-UY33	RD28	C	E				FR	
	V20E 7'07M ランクスE	4ドアルドトッ	H. 8/ 1 ~ H. 9/ 1	E-Y33	VG20E	C	E				FR	
	V20E 7'07M J	4ドアルドトッ	H. 8/ 1 ~ H. 9/ 1	E-Y33	VG20E	C	E				FR	
	VQ30DET 7'07M ランクスE アルティ X 2駆AV	4ドアルドトッ	H. 9/ 1 ~ H. 9/ 6	E-HBY33	VQ30DET	A	E				FR	
	VQ30DET 7'07M ランクスE アルティ X	4ドアルドトッ	H. 9/ 1 ~ H. 9/ 6	E-HBY33	VQ30DET	A	E				FR	
	VQ30DET 7'07M ランクスE アルティ SUPER HICAS	4ドアルドトッ	H. 7/ 6 ~ H. 9/ 6	E-HBY33	VQ30DET	A	E				FR	
	VQ30DET 7'07M ランクスE アルティ 2駆AV	4ドアルドトッ	H. 7/ 6 ~ H. 9/ 6	E-HY33	VQ30DET	A	E				FR	
VQ30DE 7'07M ランクスE SV	4ドアルドトッ	H. 7/ 6 ~ H. 9/ 6	E-HY33	VQ30DE	A	E				FR		
VG30E 7'07M ランクスE S	4ドアルドトッ	H. 7/ 6 ~ H. 9/ 6	E-PY33	VG30E	B	E				FR		
VG30E 7'07M ランクスE-LV	4ドアルドトッ	H. 9/ 1 ~ H. 9/ 6	E-PY33	VG30E	B	E				FR		
VG30E 7'07M ランクスE	4ドアルドトッ	H. 7/ 6 ~ H. 9/ 6	E-PY33	VG30E	B	E				FR		