

車種名	年式	型式	管理No.
パルサー	H. 7/ 1 ~ H.12/ 8	E-N15	ニ-64

00/11 作成

日産

ハイブリッドナビゲーション適合早見一覧

ADDZEST

車両型式	年式	エンジン型式	接続ユニット	難易度	備考
GF-JN15	H.11/ 4 ~ H.12/ 8	SR16VE(NEO VVL)	エンジンコントロールユニット	難・易	
GF-HNN15	H.11/ 4 ~ H.12/ 8	SR18DE	エンジンコントロールユニット	難・易	
GF-HN15	H.11/ 4 ~ H.12/ 8	SR18DE	エンジンコントロールユニット	難・易	
GF-EN15	H.11/ 4 ~ H.12/ 8	GA16DE	エンジンコントロールユニット	難・易	
GF-FN15,FNN15	H.11/ 4 ~ H.12/ 8	GA15DE	エンジンコントロールユニット	難・易	
E-JN15	H. 9/ 9 ~ H.11/ 4	SR16VE(NEO VVL)	エンジンコントロールユニット	難・易	
E-HNN15	H. 8/ 5 ~ H.11/ 4	SR18DE	エンジンコントロールユニット	難・易	
E-HN15	H. 7/ 1 ~ H.11/ 4	SR18DE	エンジンコントロールユニット	難・易	
E-EN15	H. 7/ 1 ~ H.11/ 4	GA16DE	エンジンコントロールユニット	難・易	
E-FN15,FNN15	H. 7/ 1 ~ H.11/ 4	GA15DE	エンジンコントロールユニット	難・易	
KD-SN15,SNN15	H. 7/ 1 ~ H.11/ 4	CD20	エンジンコントロールユニット	難・易	

詳しくは、本資料の最終ページの車両グレード別ハイブリッドナビゲーション適合一覧をご参照ください。

車速信号取出しユニット位置

ADDZEST

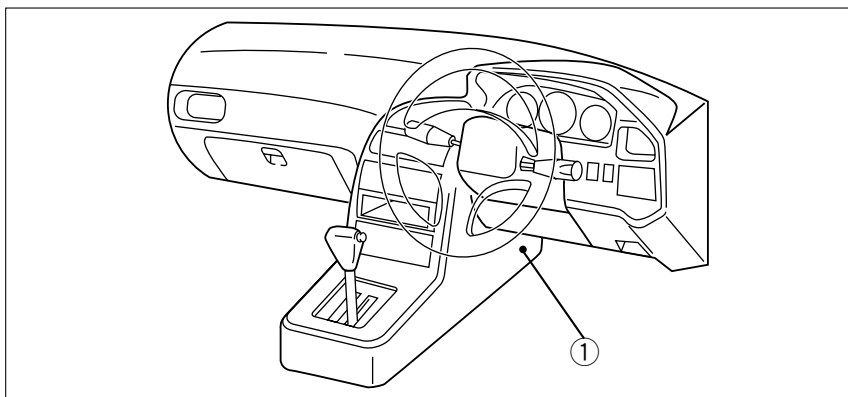

① エンジンコントロールユニット

車速信号接続要領

ADDZEST

① エンジンコントロールユニット

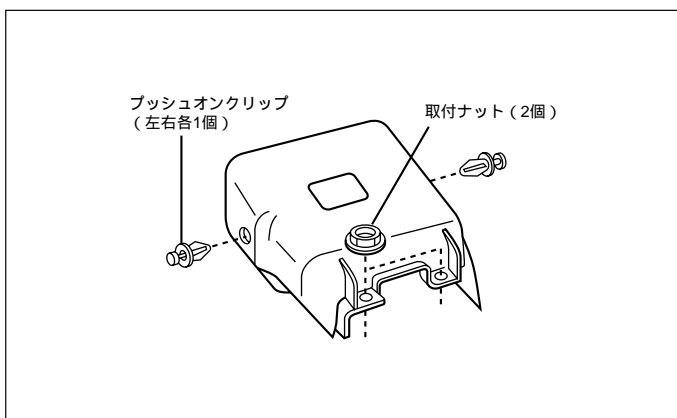

(1) エンジンコントロールユニットカバーを取外します。

車速信号用コネクター接続位置と線材色

SR18DE , GA16DE , GA15DE
SR16VE(NEO VVL)

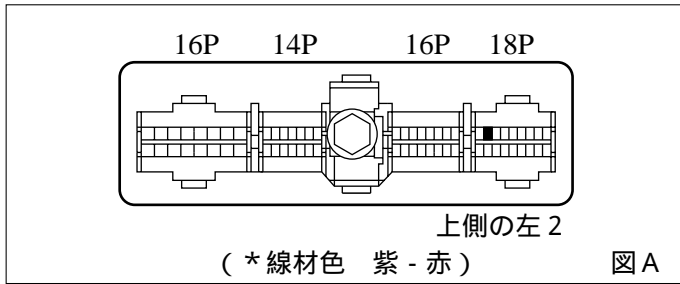

CD20

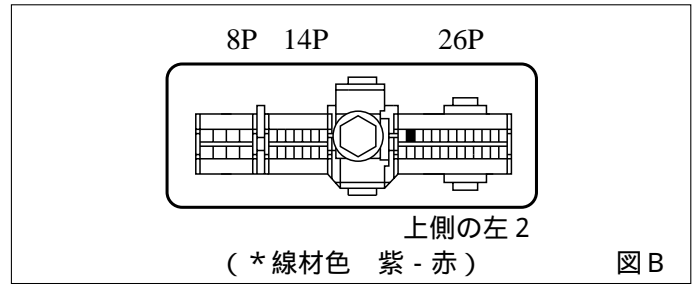

●線材色はあくまで目安にしてください。

オーディオの取外し要領

ADDZEST

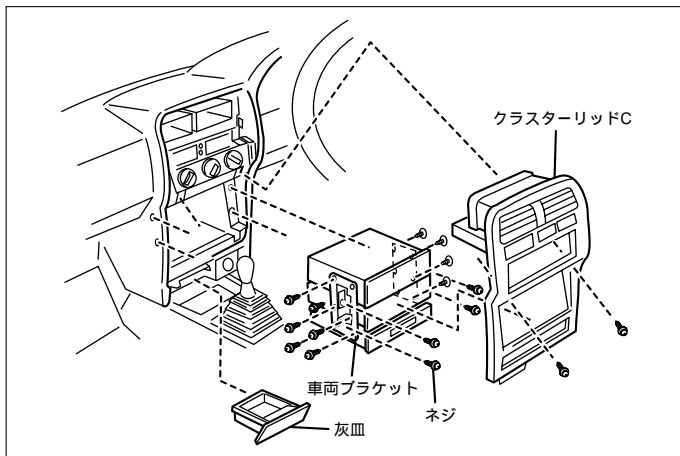

(1)灰皿を取外します。

(2)ネジ2本を外し、クラスターリッドCを取外します。

(3)オーディオ本体を取外します。

オーディオカプラ

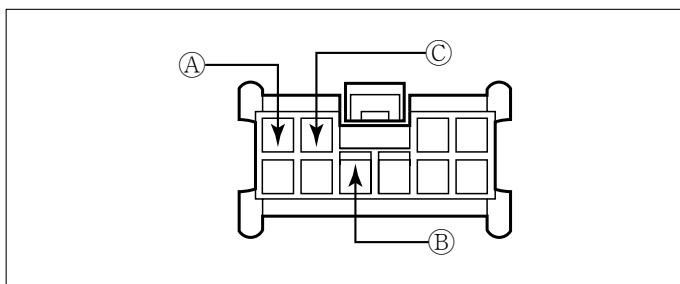

Ⓐ : ACC電源⊕ (*線材色 青)

Ⓑ : バックアップ電源⊕ (*線材色 桃)

Ⓒ : イルミ電源⊕ (*線材色 赤 - 緑)

リアコンビネーションランプ

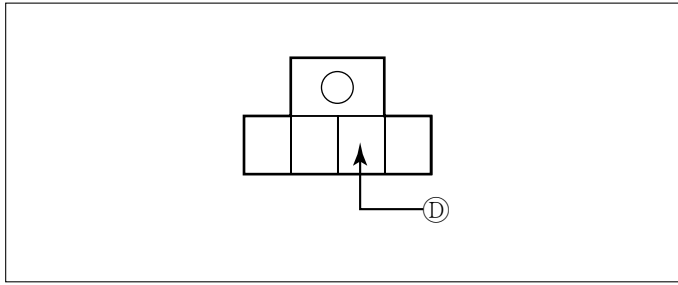

①：バックランプ電源⊕（*線材色 緑 - 白）

日産

車両グレード別ハイブリッドナビゲーション適合一覧

メーカー	車名	年式	車種型式	エンジン型式	車速信号 1		車速信号 2		車速信号 3		駆動方式	備考
					エンジンコントロール							
					位置	形状	位置	形状	位置	形状		
NISSAN	パッサ・(N15)											
	グレード	車種タイプ										
	ツイン1800 GTi	3D アルティメット	H.11/ 4 ~ H.12/ 8	GF-HN15	SR18DE		A					FF
	ツイン1600 VZ-R	3D アルティメット	H.11/ 4 ~ H.12/ 8	GF-JN15	SR16VE(NEO)		A					FF
	ツイン1600 X1R	3D アルティメット	H.11/ 4 ~ H.12/ 8	GF-EN15	GA16DE		A					FF
	ツイン1500 X1	3D アルティメット	H.11/ 4 ~ H.12/ 8	GF-FN15	GA15DE		A					FF
	ツイン1500 REZZO	3D アルティメット	H.11/ 4 ~ H.12/ 8	GF-FN15	GA15DE		A					FF
	ツイン1500 REZZO プライマリ	3D アルティメット	H.11/ 4 ~ H.12/ 8	GF-FN15	GA15DE		A					FF
	4WD ツイン1500 X1	3D アルティメット	H.11/ 4 ~ H.12/ 8	GF-FNN15	GA15DE		A					7脚4輪4WD
	4WD ツイン1500 X1-B	3D アルティメット	H.11/ 4 ~ H.12/ 8	GF-FNN15	GA15DE		A					7脚4輪4WD
	ツイン1800 GT	4D アセダン	H.11/ 4 ~ H.12/ 8	GF-HN15	SR18DE		A					FF
	ツイン1600 VZ-R	4D アセダン	H.11/ 4 ~ H.12/ 8	GF-JN15	SR16VE(NEO)		A					FF
	ツイン1600 X1R	4D アセダン	H.11/ 4 ~ H.12/ 8	GF-EN15	GA16DE		A					FF
	ツイン1500 X1	4D アセダン	H.11/ 4 ~ H.12/ 8	GF-FN15	GA15DE		A					FF
	ツイン1500 CJ-	4D アセダン	H.11/ 4 ~ H.12/ 8	GF-FN15	GA15DE		A					FF
	ツイン1500 CJ- リミテッド	4D アセダン	H.11/ 4 ~ H.12/ 8	GF-FN15	GA15DE		A					FF
	ツイン1500 CJ-	4D アセダン	H.11/ 4 ~ H.12/ 8	GF-FN15	GA15DE		A					FF
	ツイン1500 CJ- プライマリ	4D アセダン	H.11/ 4 ~ H.12/ 8	GF-FN15	GA15DE		A					FF
	FA-FT4WD ツイン1500 CJ- リミテッド	4D アセダン	H.11/ 4 ~ H.12/ 8	GF-FNN15	GA15DE		A					7脚4輪4WD
	FA-FT4WD ツイン1500 CJ-	4D アセダン	H.11/ 4 ~ H.12/ 8	GF-FNN15	GA15DE		A					7脚4輪4WD
	FA-FT4WD ツイン1500 CJ- プライマリ	4D アセダン	H.11/ 4 ~ H.12/ 8	GF-FNN15	GA15DE		A					7脚4輪4WD
	ツイン1500 F	5D アルティメット	H.11/ 4 ~ H.12/ 8	GF-FN15	GA15DE		A					FF
	4WD 1800	5D アルティメット	H.11/ 4 ~ H.12/ 8	GF-HNN15	SR18DE		A					7脚4輪4WD
	2WD 1600VZ-R	5D アルティメット	H.11/ 4 ~ H.12/ 8	GF-JN15	SR16VE(NEO)		A					FF
	4WD 1500	5D アルティメット	H.11/ 4 ~ H.12/ 8	GF-FNN15	GA15DE		A					7脚4輪4WD
	4WD 1500オアシスセレクション	5D アルティメット	H.11/ 4 ~ H.12/ 8	GF-FNN15	GA15DE		A					7脚4輪4WD
	4WD 1500オアシスセレクション	5D アルティメット	H.11/ 4 ~ H.12/ 8	GF-FNN15	GA15DE		A					7脚4輪4WD
	2WD 1500	5D アルティメット	H.11/ 4 ~ H.12/ 8	GF-FN15	GA15DE		A					FF
	2WD 1500オアシスセレクション	5D アルティメット	H.11/ 4 ~ H.12/ 8	GF-FN15	GA15DE		A					FF
	2WD 1500オアシスセレクション	5D アルティメット	H.11/ 4 ~ H.12/ 8	GF-FN15	GA15DE		A					FF
	ツイン1800 GTi	3D アルティメット	H. 9/ 9 ~ H.11/ 4	E-HN15	SR18DE		A					FF
	ツイン1600 VZ-R	3D アルティメット	H. 9/ 9 ~ H.11/ 4	E-JN15	SR16VE(NEO)		A					FF
	ツイン1600 X1R	3D アルティメット	H. 9/ 9 ~ H.11/ 4	E-EN15	GA16DE		A					FF
	ツイン1500 X1	3D アルティメット	H. 9/ 9 ~ H.11/ 4	E-FN15	GA15DE		A					FF
	ツイン1500 REZZO	3D アルティメット	H. 9/ 9 ~ H.11/ 4	E-FN15	GA15DE		A					FF
	ツイン1500 REZZO プライマリ	3D アルティメット	H. 9/ 9 ~ H.11/ 4	E-FN15	GA15DE		A					FF
	4WD ツイン1500 X1	3D アルティメット	H. 9/ 9 ~ H.11/ 4	E-FNN15	GA15DE		A					7脚4輪4WD
	4WD ツイン1500 X1-B	3D アルティメット	H. 9/ 9 ~ H.11/ 4	E-FNN15	GA15DE		A					7脚4輪4WD
	ツイン1800 GT	4D アセダン	H. 9/ 9 ~ H.11/ 4	E-HN15	SR18DE		A					FF
	ツイン1600 VZ-R	4D アセダン	H. 9/ 9 ~ H.11/ 4	E-JN15	SR16VE(NEO)		A					FF
	ツイン1600 X1R	4D アセダン	H. 9/ 9 ~ H.11/ 4	E-EN15	GA16DE		A					FF
	ツイン1500 X1	4D アセダン	H. 9/ 9 ~ H.11/ 4	E-FN15	GA15DE		A					FF
	ツイン1500 CJ-	4D アセダン	H. 9/ 9 ~ H.11/ 4	E-FN15	GA15DE		A					FF
	ツイン1500 CJ-	4D アセダン	H. 9/ 9 ~ H.11/ 4	E-FN15	GA15DE		A					FF
	ツイン1500 CJ- プライマリ	4D アセダン	H. 9/ 9 ~ H.11/ 4	E-FN15	GA15DE		A					FF
	ディーゼル 2000 CJ-	4D アセダン	H. 9/ 9 ~ H.11/ 4	KD-SN15	CD20		B					FF
	ディーゼル 2000 CJ-	4D アセダン	H. 9/ 9 ~ H.11/ 4	KD-SN15	CD20		B					FF
	ディーゼル 2000 CJ- プライマリ	4D アセダン	H. 9/ 9 ~ H.11/ 4	KD-SN15	CD20		B					FF
	FA-FT4WD ツイン1500 CJ-	4D アセダン	H. 9/ 9 ~ H.11/ 4	E-FNN15	GA15DE		A					7脚4輪4WD
	FA-FT4WD ツイン1500 CJ- プライマリ	4D アセダン	H. 9/ 9 ~ H.11/ 4	E-FNN15	GA15DE		A					7脚4輪4WD
	FT-4WDディーゼル 2000 CJ-	4D アセダン	H. 9/ 9 ~ H.11/ 4	KD-SNN15	CD20		B					7脚4輪4WD
	ツイン1500 F	5D アルティメット	H. 9/ 9 ~ H.11/ 4	E-FN15	GA15DE		A					FF
	4WD 1800	5D アルティメット	H. 9/ 9 ~ H.11/ 4	E-HNN15	SR18DE		A					7脚4輪4WD
	2WD 1600VZ-R	5D アルティメット	H. 9/ 9 ~ H.11/ 4	E-JN15	SR16VE(NEO)		A					FF
	4WD 1500	5D アルティメット	H. 9/ 9 ~ H.11/ 4	E-FNN15	GA15DE		A					7脚4輪4WD
	4WD 1500オアシスセレクション	5D アルティメット	H. 9/ 9 ~ H.11/ 4	E-FNN15	GA15DE		A					7脚4輪4WD
	2WD 1500	5D アルティメット	H. 9/ 9 ~ H.11/ 4	E-FN15	GA15DE		A					FF
	2WD 1500オアシスセレクション	5D アルティメット	H. 9/ 9 ~ H.11/ 4	E-FN15	GA15DE		A					FF

*《無断複製禁止》本資料をADDZEST以外の製品に使用した場合に生じる全ての不具合については、当社は一切の責任を負いません。

メーカー	車名 NISSAN グレード	年式	車種型式	エンジン型式	車速信号1		車速信号2		車速信号3		駆動方式	備考
					エンジンコントロール							
					位置	形状	位置	形状	位置	形状		
	ウイカム1800 GTi	H. 8 / 8 ~ H. 9 / 9	E-HN15	SR18DE		A					FF	
	ウイカム1600 X1R	H. 8 / 8 ~ H. 9 / 9	E-EN15	GA16DE		A					FF	
	ウイカム1500 X1iカトル	H. 8 / 8 ~ H. 9 / 9	E-FN15	GA15DE		A					FF	
	ウイカム1500 X1	H. 8 / 8 ~ H. 9 / 9	E-FN15	GA15DE		A					FF	
	ウイカム1500 REZZO	H. 8 / 8 ~ H. 9 / 9	E-FN15	GA15DE		A					FF	
	ウイカム1500 REZZO プライマリ	H. 8 / 8 ~ H. 9 / 9	E-FN15	GA15DE		A					FF	
	FA-FT4WD ウイカム1500 X1iカトル	H. 8 / 8 ~ H. 9 / 9	E-FNN15	GA15DE		A					7M9iL4WD	
	FA-FT4WD ウイカム1500 X1	H. 8 / 8 ~ H. 9 / 9	E-FNN15	GA15DE		A					7M9iL4WD	
	ウイカム1800 GT	H. 8 / 8 ~ H. 9 / 9	E-HN15	SR18DE		A					FF	
	ウイカム1600 X1R	H. 8 / 8 ~ H. 9 / 9	E-EN15	GA16DE		A					FF	
	ウイカム1500 X1iカトル	H. 8 / 8 ~ H. 9 / 9	E-FN15	GA15DE		A					FF	
	ウイカム1500 X1	H. 8 / 8 ~ H. 9 / 9	E-FN15	GA15DE		A					FF	
	ウイカム1500 Cj- Iカトル	H. 8 / 8 ~ H. 9 / 9	E-FN15	GA15DE		A					FF	
	ウイカム1500 Cj-	H. 8 / 8 ~ H. 9 / 9	E-FN15	GA15DE		A					FF	
	ウイカム1500 Cj- G Iカトル	H. 8 / 8 ~ H. 9 / 9	E-FN15	GA15DE		A					FF	
	ウイカム1500 Cj- G	H. 8 / 8 ~ H. 9 / 9	E-FN15	GA15DE		A					FF	
	ウイカム1500 Cj- プライマリ	H. 8 / 8 ~ H. 9 / 9	E-FN15	GA15DE		A					FF	
	ディーゼ 2000 Cj- Iカトル	H. 8 / 8 ~ H. 9 / 9	KD-SN15	CD20		B					FF	
	ディーゼ 2000 Cj-	H. 8 / 8 ~ H. 9 / 9	KD-SN15	CD20		B					FF	
	ディーゼ 2000 Cj- G Iカトル	H. 8 / 8 ~ H. 9 / 9	KD-SN15	CD20		B					FF	
	ディーゼ 2000 Cj- G	H. 8 / 8 ~ H. 9 / 9	KD-SN15	CD20		B					FF	
	ディーゼ 2000 Cj- プライマリ	H. 8 / 8 ~ H. 9 / 9	KD-SN15	CD20		B					FF	
	FA-FT4WD ウイカム1500 Cj- G Iカトル	H. 8 / 8 ~ H. 9 / 9	E-FNN15	GA15DE		A					7M9iL4WD	
	FA-FT4WD ウイカム1500 Cj- G	H. 8 / 8 ~ H. 9 / 9	E-FNN15	GA15DE		A					7M9iL4WD	
	FA-FT4WD ウイカム1500 Cj- プライマリ	H. 8 / 8 ~ H. 9 / 9	E-FNN15	GA15DE		A					7M9iL4WD	
	FT-4WDディーゼ 2000 Cj- G Iカトル	H. 8 / 8 ~ H. 9 / 9	KD-SNN15	CD20		B					7M9iL4WD	
	FT-4WDディーゼ 2000 Cj- G	H. 8 / 8 ~ H. 9 / 9	KD-SNN15	CD20		B					7M9iL4WD	
	4WD 1800 S-RV	H. 9 / 5 ~ H. 9 / 9	E-HNN15	SR18DE		A					7M9iL4WD	
	4WD 1500 S-RV	H. 9 / 5 ~ H. 9 / 9	E-FNN15	GA15DE		A					7M9iL4WD	
	2WD 1500 S-RV	H. 9 / 5 ~ H. 9 / 9	E-FN15	GA15DE		A					FF	
	ウイカム1800 GTi	H. 7 / 1 ~ H. 8 / 8	E-HN15	SR18DE		A					FF	
	ウイカム1600 X1R	H. 7 / 1 ~ H. 8 / 8	E-EN15	GA16DE		A					FF	
	ウイカム1500 X1	H. 7 / 1 ~ H. 8 / 8	E-FN15	GA15DE		A					FF	
	ウイカム1500 REZZO	H. 7 / 1 ~ H. 8 / 8	E-FN15	GA15DE		A					FF	
	ウイカム1500 REZZO プライマリ	H. 7 / 1 ~ H. 8 / 8	E-FN15	GA15DE		A					FF	
	FA-FT4WD ウイカム1500 X1	H. 7 / 1 ~ H. 8 / 8	E-FNN15	GA15DE		A					7M9iL4WD	
	ウイカム1800 GT	H. 7 / 1 ~ H. 8 / 8	E-HN15	SR18DE		A					FF	
	ウイカム1600 X1R	H. 7 / 1 ~ H. 8 / 8	E-EN15	GA16DE		A					FF	
	ウイカム1500 X1	H. 7 / 1 ~ H. 8 / 8	E-FN15	GA15DE		A					FF	
	ウイカム1500 Cj-	H. 7 / 1 ~ H. 8 / 8	E-FN15	GA15DE		A					FF	
	ウイカム1500 Cj- Iカトル	H. 7 / 1 ~ H. 8 / 8	E-FN15	GA15DE		A					FF	
	ウイカム1500 Cj- プライマリ	H. 7 / 1 ~ H. 8 / 8	E-FN15	GA15DE		A					FF	
	ディーゼ 2000 Cj-	H. 7 / 1 ~ H. 8 / 8	KD-SN15	CD20		B					FF	
	ディーゼ 2000 Cj- Iカトル	H. 7 / 1 ~ H. 8 / 8	KD-SN15	CD20		B					FF	
	ディーゼ 2000 Cj- プライマリ	H. 7 / 1 ~ H. 8 / 8	KD-SN15	CD20		B					FF	
	FA-FT4WD ウイカム1500 Cj-	H. 7 / 1 ~ H. 8 / 8	E-FNN15	GA15DE		A					7M9iL4WD	
	FA-FT4WD ウイカム1500 Cj- プライマリ	H. 7 / 1 ~ H. 8 / 8	E-FNN15	GA15DE		A					7M9iL4WD	
	FT-4WDディーゼ 2000 Cj-	H. 7 / 1 ~ H. 8 / 8	KD-SNN15	CD20		B					7M9iL4WD	