

車種名	年式	型式	管理No.
パネットバン・トラック	H. 6/ 4 ~ H.11/ 6	KB-SS28VN	ニ-62

00/11 作成

日  
産

## ハイブリッドナビゲーション適合早見一覧

ADDZEST

車両型式	年式	エンジン型式	接続ユニット	難易度	備考
KB-SS28VN,SS28MN	H. 6/10 ~ H.11/ 6	R2	ATコントロールユニット	難・・▶易	AT車のみ可
GA-SS58VN,SS88MN	H. 7/ 8 ~ H.11/ 6	F8	ATコントロールユニット	難・・▶易	AT車のみ可
KB-SE28TN	H. 7/ 8 ~ H.11/ 6	F8	ATコントロールユニット	難・・▶易	AT車のみ可
KC-SS28HN	H. 8/10 ~ H.11/ 6	R2	ATコントロールユニット	難・・▶易	AT車のみ可
KC-SE28MN	H. 7/ 8 ~ H.11/ 6	R2	ATコントロールユニット	難・・▶易	AT車のみ可
GA-SS88MN	H. 7/ 8 ~ H.11/ 6	F8	×		
GA-SE88MN,SE88TN	H. 7/ 8 ~ H.11/ 6	F8	×		
T-SS58VN,SE58TN	H. 6/ 4 ~ H. 7/ 8	D5	×		
KB-SS28VN,SS28MN	H. 6/ 4 ~ H.11/ 6	R2	×		
U-SS28VN,SE28MN	H. 6/ 4 ~ H. 7/ 8	R2	×		
T-SS88MN,SE88MN	H. 6/ 4 ~ H. 7/ 8	F8	×		

詳しくは、本資料の最終ページの車両グレード別ハイブリッドナビゲーション適合一覧をご参照ください。

## 車速信号取り出しユニット位置

ADDZEST

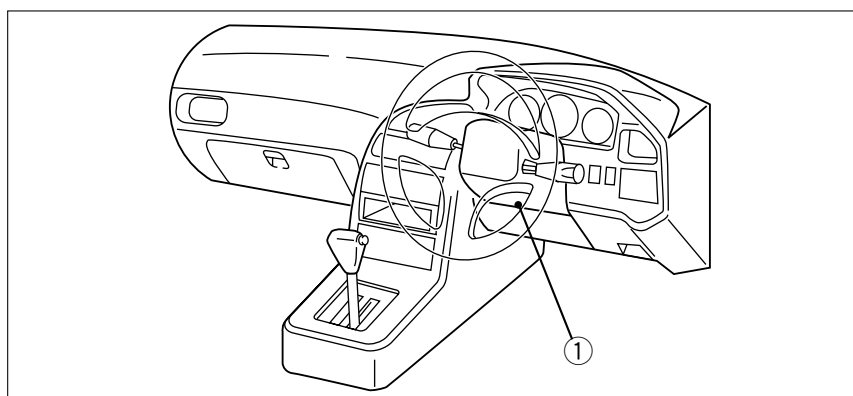

ATコントロールユニット

① A Tコントロールユニット

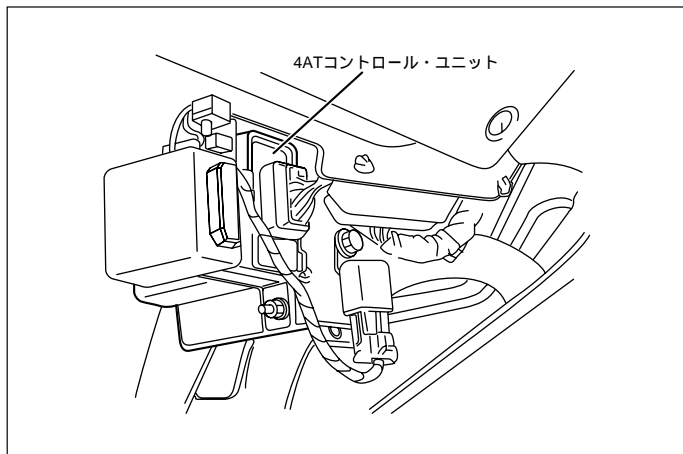

(1) インストルメントパネル左側奥にA Tコントロールが固定されています。

車速信号用コネクタ接続位置と線材色

A Tコントロールユニット

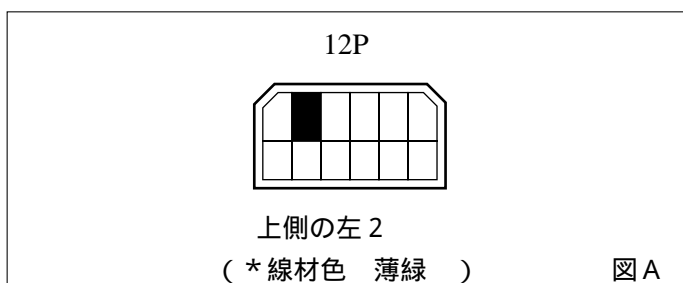

E C-A Tコントロールユニット

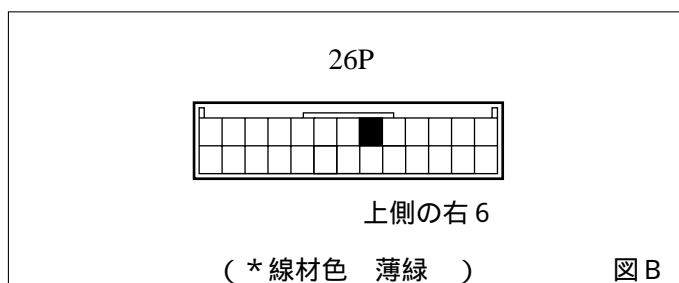

E C-A Tコントロールユニット

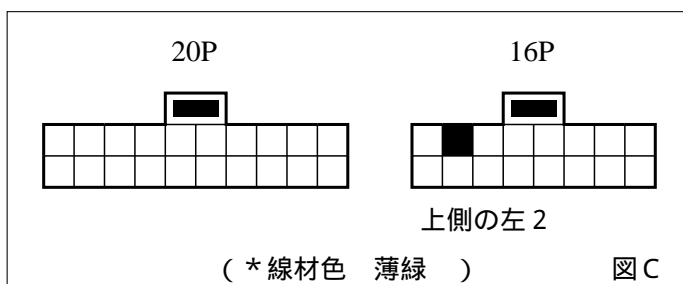

●線材色はあくまで目安にして下さい。

オーディオの取外し要領

(H. 6/ 4~H. 8/10)

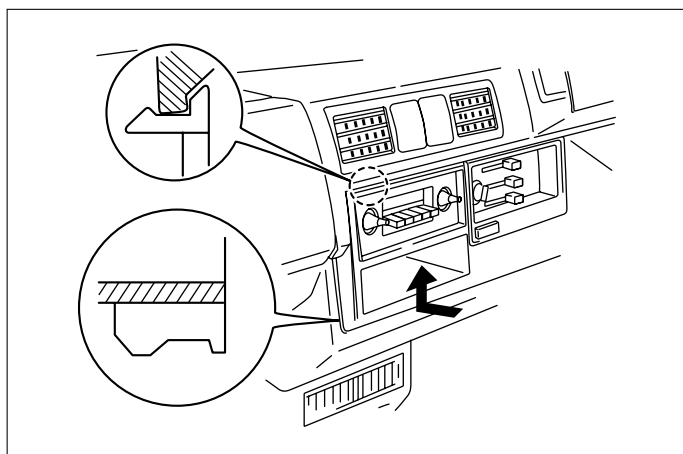

(1) ラジオパネルの取外しは、ラジオのノブを外してから行います。

(2) 図で示す箇所へ手を入れ、少し持ち上げるようにしてパネルの爪を外し、手前に抜きます。

(H. 8/10 ~ H.11/ 6)

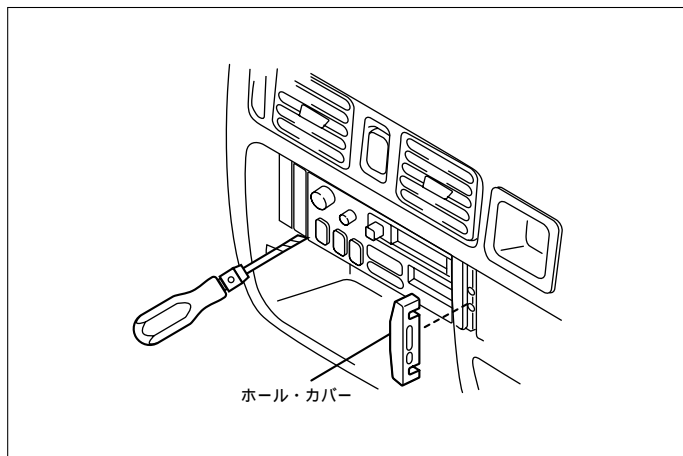

(1)オーディオユニットのホールカバーを取外します。

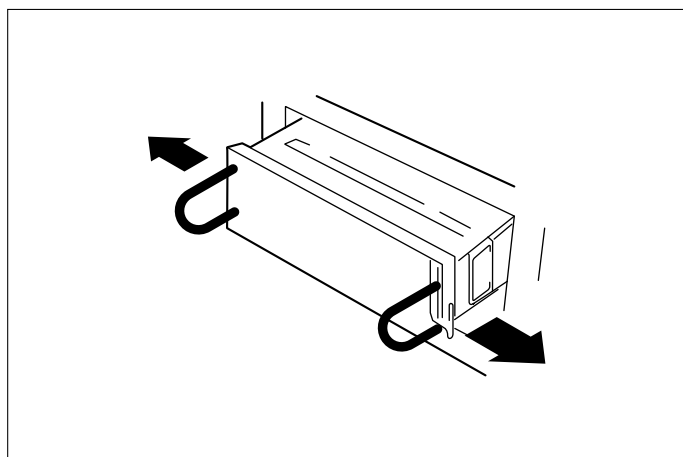

(2)取外し専用治具を使用して、オーディオA ssyを取外します。

### オーディオカプラ

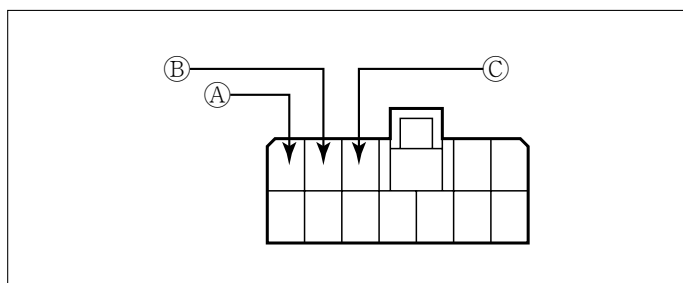

- ① : ACC電源⊕ ( \*線材色 青 - 黒 )
- ② : バックアップ電源⊕ ( \*線材色 赤 - 青 )
- ③ : イルミ電源⊕ ( \*線材色 赤 - 緑 )

## バック信号接続要領

ADDZEST

### リアコンビネーションランプ

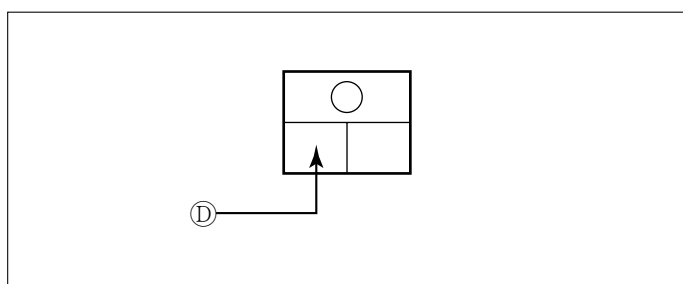

- ④ : バックランプ電源⊕ ( \*線材色 赤 - 白 )



メーカー	車名	年式	車輦型式	エンジン型式	車速信号1		車速信号2		駆動方式	備考
					ATコントロール					
					位置	形状	位置	形状		
NISSAN	パネオ(KB-SS28VN)									
グレード	車輦タイプ									
4WD 2200 <sup>デ</sup> イゼ <sup>ル</sup> 2人乗り 4 <sup>ド</sup> DX	標準 <sup>ル</sup> - <sup>フ</sup> (低床)パ <sup>ン</sup>	H. 6 / 4 ~ H. 7 / 8	KB-SS28MN	R2		x				パ <sup>ネ</sup> - <sup>オ</sup> 4WD
4WD 2200 <sup>デ</sup> イゼ <sup>ル</sup> 2人乗り 4 <sup>ド</sup> DX	標準 <sup>ル</sup> - <sup>フ</sup> (低床)パ <sup>ン</sup>	H. 6 / 4 ~ H. 7 / 8	KB-SS28MN	R2		x				パ <sup>ネ</sup> - <sup>オ</sup> 4WD
4WD 1800 <sup>ガ</sup> ヲ <sup>ツ</sup> 2/5人乗り 4 <sup>ド</sup> GL, DX	標準 <sup>ル</sup> - <sup>フ</sup> (低床)パ <sup>ン</sup>	H. 6 / 4 ~ H. 7 / 8	T-SS88MN	F8		x				パ <sup>ネ</sup> - <sup>オ</sup> 4WD
4WD 2200 <sup>デ</sup> イゼ <sup>ル</sup> 2/5人乗り 4 <sup>ド</sup> GL, DX	標準 <sup>ル</sup> - <sup>フ</sup> (低床)パ <sup>ン</sup>	H. 6 / 4 ~ H. 7 / 8	KB-SS28MN	R2		x				パ <sup>ネ</sup> - <sup>オ</sup> 4WD
4WD 2200 <sup>デ</sup> イゼ <sup>ル</sup> 2/5人乗り 5 <sup>ド</sup> GL, DX	標準 <sup>ル</sup> - <sup>フ</sup> (低床)パ <sup>ン</sup>	H. 6 / 4 ~ H. 7 / 8	KB-SS28MN	R2		x				パ <sup>ネ</sup> - <sup>オ</sup> 4WD
2WD 2200 <sup>デ</sup> イゼ <sup>ル</sup> 3人乗り 4 <sup>ド</sup> DX	標準 <sup>ル</sup> - <sup>フ</sup> (低床)パ <sup>ン</sup>	H. 6 / 4 ~ H. 7 / 8	KB-SS28VN	R2		x				FR
2WD 1500 <sup>ガ</sup> ヲ <sup>ツ</sup> 3人乗り 4 <sup>ド</sup> DX	標準 <sup>ル</sup> - <sup>フ</sup> (低床)パ <sup>ン</sup>	H. 6 / 4 ~ H. 7 / 8	T-SS58VN	D5		x				FR
2WD 1500 <sup>ガ</sup> ヲ <sup>ツ</sup> 3人乗り 5 <sup>ド</sup> DX	標準 <sup>ル</sup> - <sup>フ</sup> (低床)パ <sup>ン</sup>	H. 6 / 4 ~ H. 7 / 8	T-SS58VN	D5		x				FR
2WD 2200 <sup>デ</sup> イゼ <sup>ル</sup> 3人乗り 4 <sup>ド</sup> DX	標準 <sup>ル</sup> - <sup>フ</sup> (低床)パ <sup>ン</sup>	H. 6 / 4 ~ H. 7 / 8	KB-SS28VN	R2		x				FR
2WD 2200 <sup>デ</sup> イゼ <sup>ル</sup> 3人乗り 5 <sup>ド</sup> DX	標準 <sup>ル</sup> - <sup>フ</sup> (低床)パ <sup>ン</sup>	H. 6 / 4 ~ H. 7 / 8	KB-SS28VN	R2		x				FR
2WD 1500 <sup>ガ</sup> ヲ <sup>ツ</sup> 3/6人乗り 4 <sup>ド</sup> GL, DX	標準 <sup>ル</sup> - <sup>フ</sup> (低床)パ <sup>ン</sup>	H. 6 / 4 ~ H. 7 / 8	T-SS58VN	D5		x				FR
2WD 1500 <sup>ガ</sup> ヲ <sup>ツ</sup> 3/6人乗り 4 <sup>ド</sup> GL, DX	標準 <sup>ル</sup> - <sup>フ</sup> (低床)パ <sup>ン</sup>	H. 6 / 4 ~ H. 7 / 8	T-SS58VN	D5		x				FR
2WD 2200 <sup>デ</sup> イゼ <sup>ル</sup> 3/6人乗り 4 <sup>ド</sup> GL, DX	標準 <sup>ル</sup> - <sup>フ</sup> (低床)パ <sup>ン</sup>	H. 6 / 4 ~ H. 7 / 8	KB-SS28VN	R2		A (AT)				FR
2WD 2200 <sup>デ</sup> イゼ <sup>ル</sup> 3/6人乗り 5 <sup>ド</sup> GL, DX	標準 <sup>ル</sup> - <sup>フ</sup> (低床)パ <sup>ン</sup>	H. 6 / 4 ~ H. 7 / 8	KB-SS28VN	R2		A (AT)				FR
2WD 1500 <sup>ガ</sup> ヲ <sup>ツ</sup> 3/6人乗り 4 <sup>ド</sup> GL, DX	パ <sup>レ</sup> - <sup>ル</sup> - <sup>フ</sup> (低床)パ <sup>ン</sup>	H. 6 / 4 ~ H. 7 / 8	T-SS58VN	D5		x				FR
2WD 1500 <sup>ガ</sup> ヲ <sup>ツ</sup> 3/6人乗り 5 <sup>ド</sup> GL	パ <sup>レ</sup> - <sup>ル</sup> - <sup>フ</sup> (低床)パ <sup>ン</sup>	H. 6 / 4 ~ H. 7 / 8	T-SS58VN	D5		x				FR
2WD 2200 <sup>デ</sup> イゼ <sup>ル</sup> 3/6人乗り 4 <sup>ド</sup> GL, DX	パ <sup>レ</sup> - <sup>ル</sup> - <sup>フ</sup> (低床)パ <sup>ン</sup>	H. 6 / 4 ~ H. 7 / 8	KB-SS28VN	R2		A (AT)				FR
2WD 2200 <sup>デ</sup> イゼ <sup>ル</sup> 3/6人乗り 5 <sup>ド</sup> GL, DX	パ <sup>レ</sup> - <sup>ル</sup> - <sup>フ</sup> (低床)パ <sup>ン</sup>	H. 6 / 4 ~ H. 7 / 8	KB-SS28VN	R2		A (AT)				FR
2WD 1500 <sup>ガ</sup> ヲ <sup>ツ</sup> 3/6人乗り 4 <sup>ド</sup> GL, DX	標準 <sup>ル</sup> - <sup>フ</sup> (平床)パ <sup>ン</sup>	H. 6 / 4 ~ H. 7 / 8	T-SS58VN	D5		x				FR
2WD 2200 <sup>デ</sup> イゼ <sup>ル</sup> 3/6人乗り 4 <sup>ド</sup> DX	標準 <sup>ル</sup> - <sup>フ</sup> (平床)パ <sup>ン</sup>	H. 6 / 4 ~ H. 7 / 8	KB-SS28VN	R2		x				FR
2WD 2200 <sup>デ</sup> イゼ <sup>ル</sup> 3/6人乗り 5 <sup>ド</sup> DX	標準 <sup>ル</sup> - <sup>フ</sup> (平床)パ <sup>ン</sup>	H. 6 / 4 ~ H. 7 / 8	KB-SS28VN	R2		x				FR
2WD 1500 <sup>ガ</sup> ヲ <sup>ツ</sup> 3/6人乗り 4 <sup>ド</sup> GL, DX	パ <sup>レ</sup> - <sup>ル</sup> - <sup>フ</sup> (平床)パ <sup>ン</sup>	H. 6 / 4 ~ H. 7 / 8	T-SS58VN	D5		x				FR
2WD 2200 <sup>デ</sup> イゼ <sup>ル</sup> 3/6人乗り 4 <sup>ド</sup> GL, DX	パ <sup>レ</sup> - <sup>ル</sup> - <sup>フ</sup> (平床)パ <sup>ン</sup>	H. 6 / 4 ~ H. 7 / 8	KB-SS28VN	R2		x				FR
2WD 2200 <sup>デ</sup> イゼ <sup>ル</sup> 3/6人乗り 5 <sup>ド</sup> GL, DX	パ <sup>レ</sup> - <sup>ル</sup> - <sup>フ</sup> (平床)パ <sup>ン</sup>	H. 6 / 4 ~ H. 7 / 8	KB-SS28VN	R2		x				FR
2WD 2200 <sup>デ</sup> イゼ <sup>ル</sup> 3/6人乗り 4 <sup>ド</sup> DX	標準 <sup>ル</sup> - <sup>フ</sup> (平床 <sup>タ</sup> <sup>グ</sup> <sup>ラ</sup> 脚 <sup>イ</sup> 作)パ <sup>ン</sup>	H. 6 / 4 ~ H. 7 / 8	KB-SS28VN	R2		x				FR
2WD 2200 <sup>デ</sup> イゼ <sup>ル</sup> 3/6人乗り 5 <sup>ド</sup> DX	標準 <sup>ル</sup> - <sup>フ</sup> (平床 <sup>タ</sup> <sup>グ</sup> <sup>ラ</sup> 脚 <sup>イ</sup> 作)パ <sup>ン</sup>	H. 6 / 4 ~ H. 7 / 8	KB-SS28VN	R2		x				FR
2WD 1500 <sup>ガ</sup> ヲ <sup>ツ</sup> 3人乗り 5 <sup>ド</sup> DX	標準 <sup>ル</sup> - <sup>フ</sup> (平床 <sup>タ</sup> <sup>グ</sup> <sup>ラ</sup> 脚 <sup>イ</sup> 作)パ <sup>ン</sup>	H. 6 / 4 ~ H. 7 / 8	T-SS58VN	D5		x				FR
2WD 2200 <sup>デ</sup> イゼ <sup>ル</sup> 3人乗り 4 <sup>ド</sup> DX	標準 <sup>ル</sup> - <sup>フ</sup> (平床 <sup>タ</sup> <sup>グ</sup> <sup>ラ</sup> 脚 <sup>イ</sup> 作)パ <sup>ン</sup>	H. 6 / 4 ~ H. 7 / 8	KB-SS28VN	R2		x				FR
2WD 1500 <sup>ガ</sup> ヲ <sup>ツ</sup> 3/6人乗り 5 <sup>ド</sup> DX	標準 <sup>ル</sup> - <sup>フ</sup> (平床 <sup>タ</sup> <sup>グ</sup> <sup>ラ</sup> 脚 <sup>イ</sup> 作)パ <sup>ン</sup>	H. 6 / 4 ~ H. 7 / 8	T-SS58VN	D5		x				FR
2WD 2200 <sup>デ</sup> イゼ <sup>ル</sup> 3/6人乗り 4 <sup>ド</sup> DX	標準 <sup>ル</sup> - <sup>フ</sup> (平床 <sup>タ</sup> <sup>グ</sup> <sup>ラ</sup> 脚 <sup>イ</sup> 作)パ <sup>ン</sup>	H. 6 / 4 ~ H. 7 / 8	U-SS28VN	R2		x				FR
2WD 2200 <sup>デ</sup> イゼ <sup>ル</sup> 3/6人乗り 5 <sup>ド</sup> DX	標準 <sup>ル</sup> - <sup>フ</sup> (平床 <sup>タ</sup> <sup>グ</sup> <sup>ラ</sup> 脚 <sup>イ</sup> 作)パ <sup>ン</sup>	H. 6 / 4 ~ H. 7 / 8	U-SS28VN	R2		x				FR
2WD 2200 <sup>デ</sup> イゼ <sup>ル</sup> 3/6人乗り 5 <sup>ド</sup> DX	パ <sup>レ</sup> - <sup>ル</sup> - <sup>フ</sup> (平床 <sup>タ</sup> <sup>グ</sup> <sup>ラ</sup> 脚 <sup>イ</sup> 作)パ <sup>ン</sup>	H. 6 / 4 ~ H. 7 / 8	U-SS28VN	R2		x				FR
4WD 1800 <sup>ガ</sup> ヲ <sup>ツ</sup> 3人乗 GL, DX	トラック (ス <sup>パ</sup> - <sup>ル</sup> - <sup>ロ</sup> - <sup>タ</sup> <sup>グ</sup> 脚 <sup>イ</sup> 作)	H. 6 / 4 ~ H. 7 / 8	T-SE88MN	F8		x				パ <sup>ネ</sup> - <sup>オ</sup> 4WD
4WD 2200 <sup>デ</sup> イゼ <sup>ル</sup> 3人乗 GL, DX	トラック (ス <sup>パ</sup> - <sup>ル</sup> - <sup>ロ</sup> - <sup>タ</sup> <sup>グ</sup> 脚 <sup>イ</sup> 作)	H. 6 / 4 ~ H. 7 / 8	U-SE28MN	R2		x				パ <sup>ネ</sup> - <sup>オ</sup> 4WD
2WD 1800 <sup>ガ</sup> ヲ <sup>ツ</sup> 3人乗 GL, DX	トラック (ス <sup>パ</sup> - <sup>ル</sup> - <sup>ロ</sup> - <sup>タ</sup> <sup>グ</sup> 脚 <sup>イ</sup> 作)	H. 6 / 4 ~ H. 7 / 8	T-SE58TN	D5		x				FR
2WD 2200 <sup>デ</sup> イゼ <sup>ル</sup> 3人乗 GL, DX	トラック (ス <sup>パ</sup> - <sup>ル</sup> - <sup>ロ</sup> - <sup>タ</sup> <sup>グ</sup> 脚 <sup>イ</sup> 作)	H. 6 / 4 ~ H. 7 / 8	KB-SE28TN	R2		x				FR
2WD 1800 <sup>ガ</sup> ヲ <sup>ツ</sup> 3人乗 GL, DX	トラック (ス <sup>パ</sup> - <sup>ル</sup> - <sup>ロ</sup> - <sup>タ</sup> <sup>グ</sup> 脚 <sup>イ</sup> 作)	H. 6 / 4 ~ H. 7 / 8	T-SE58TN	D5		x				FR
2WD 2200 <sup>デ</sup> イゼ <sup>ル</sup> 3人乗 GL, DX	トラック (ス <sup>パ</sup> - <sup>ル</sup> - <sup>ロ</sup> - <sup>タ</sup> <sup>グ</sup> 脚 <sup>イ</sup> 作)	H. 6 / 4 ~ H. 7 / 8	KB-SE28TN	R2		x				FR

\* 《無断複製禁止》本資料をADDZEST以外の製品に使用した場合に生じる全ての不具合については、当社は一切の責任を負いません。