

車種名	年式	型式	管理No.
セドリックセダン/グロリアセダン	H. 3/ 6 ~ 現在	E-Y31	二・6

00/11 作成

日産

## ハイブリッドナビゲーション適合早見一覧

ADDZEST

車両型式	年式	エンジン型式	接続ユニット	難易度	備考
GF-Y31,CY31	H.11/ 8 ~ 現在	VG20E	エンジンコントロールユニット	難・・▶易	
GF-PY31,PAY31	H.11/ 8 ~ 現在	VG30E	エンジンコントロールユニット	難・・▶易	
KH-UY31	H.11/ 8 ~ 現在	RD28E	エンジンコントロールユニット	難・・▶易	
E-Y31,CY31	H. 3/ 6 ~ H.11/ 8	VG20E	エンジンコントロールユニット	難・・▶易	
E-PY31,PAY31	H. 3/ 6 ~ H.11/ 8	VG30E	エンジンコントロールユニット	難・・▶易	
KD-CUY31,UY31	H. 7/ 8 ~ H.11/ 8	RD28	エンジンコントロールユニット	難・・▶易	
Y-UY31,CUY31	H. 5/ 6 ~ H. 7/ 8	RD28	エンジンコントロールユニット	難・・▶易	
Q-UY31	H. 3/ 6 ~ H. 5/ 6	RD28	エンジンコントロールユニット	難・・▶易	
	H. 3/ 6 ~ 現在		ATコントロールユニット	難・・▶易	

詳しくは、本資料の最終ページの車両グレード別ハイブリッドナビゲーション適合一覧をご参照ください。

H.11/ 8のマイナーチェンジで、セドリックセダンに統合。

## 車速信号取出しユニット位置

ADDZEST

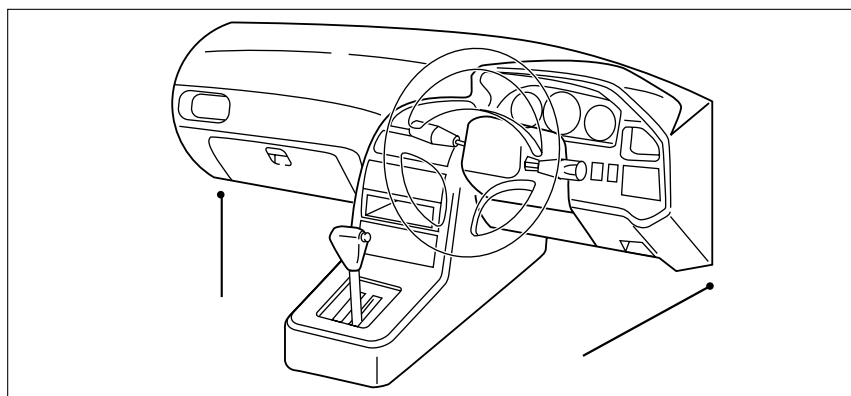

エンジンコントロールユニット

ATコントロールユニット

エンジンコントロールユニット

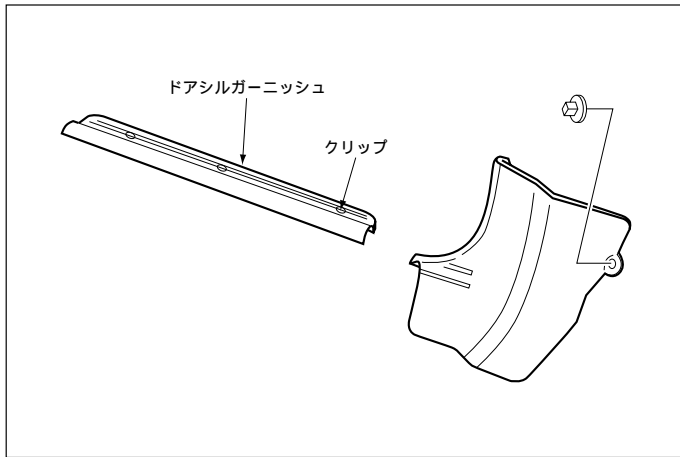

- (1) ドアシルガーニッシュ (LH) を取外します。
- (2) フロントサイドトリム (LH) を取外します。

車速信号用コネクタ接続位置と線材色

VG20E , VG30E

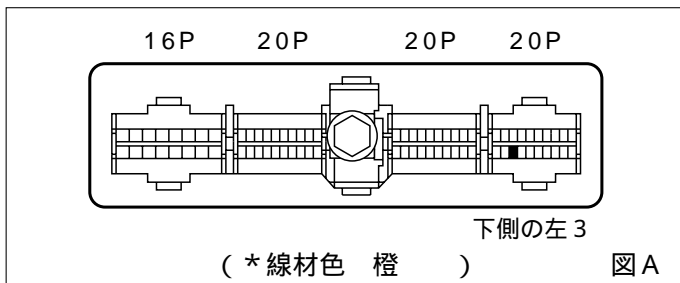

RD28 (H. 3/ 6 ~ H. 5/ 6)

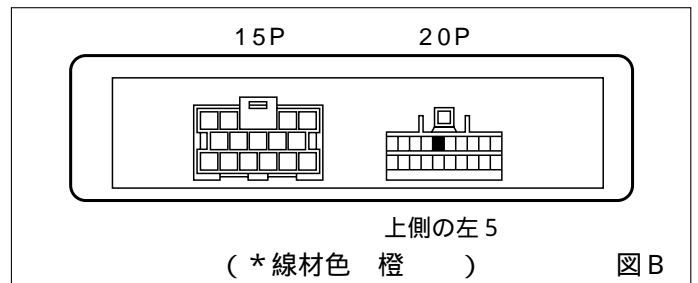

RD28 (H. 5/ 6 ~ H.11/ 8)

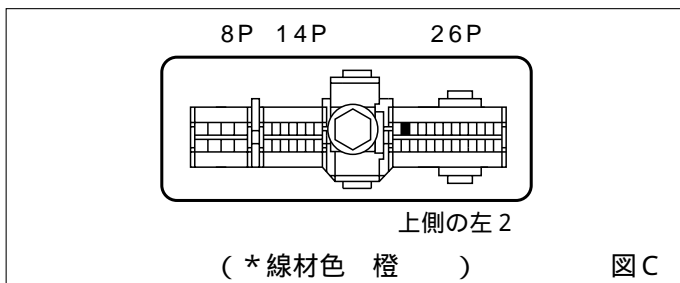

RD28E (H.11/ 8 ~ )

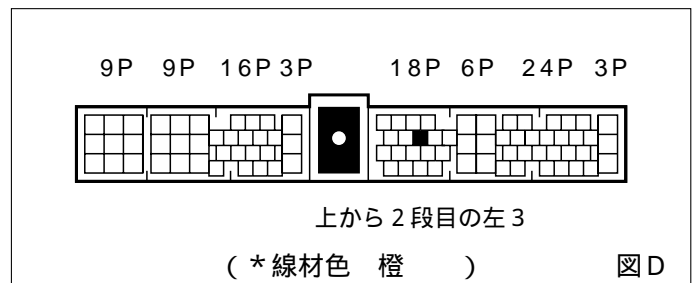

線材色はあくまで目安にして下さい。

A Tコントロールユニット

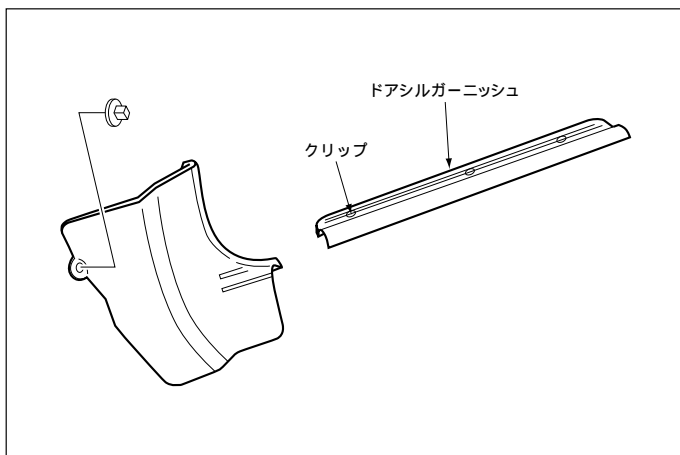

- (1) ドアシルガーニッシュ (RH) を取外します。
- (2) フロントサイドトリム (RH) を取外します。

車速信号用コネクタ接続位置と線材色

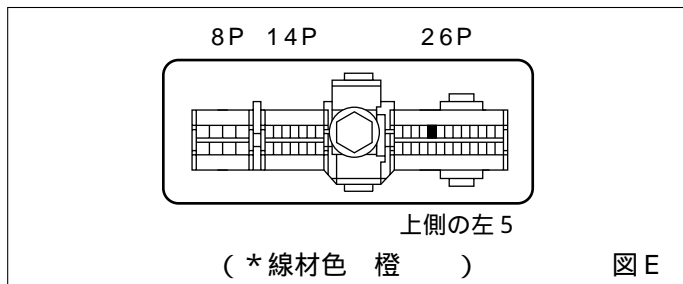

線材色はあくまで目安にしてください。

**オーディオの取外し要領** **ADDZEST**

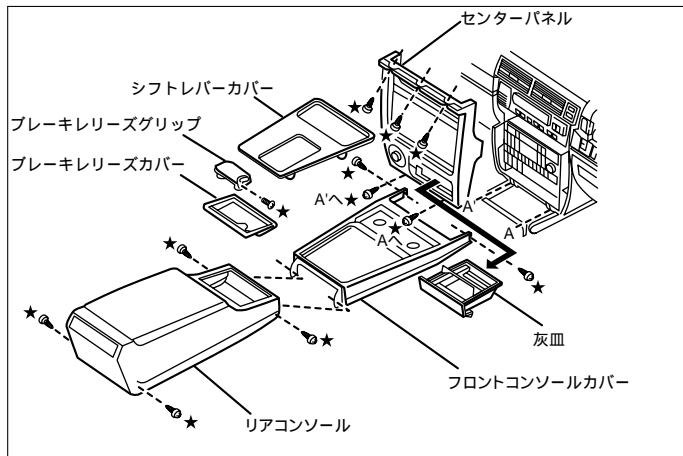

- (1) 灰皿、 印ネジを外し、センターパネルを取外します。(コネクタ類を外します)
- (2) オーディオA ssyを取外します。(コネクタ類を外します)

オーディオカプラ

(H. 3/ 6 ~ H. 7/ 8)

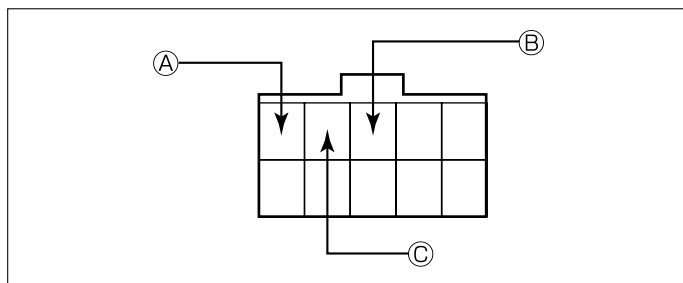

- Ⓐ : ACC電源⊕ ( \*線材色 若葉色 - 黒 )
- Ⓑ : バックアップ電源⊕ ( \*線材色 橙 - 青 )
- Ⓒ : イルミ電源⊕ ( \*線材色 茶 - 白 )

(H. 7/ 8 ~ )

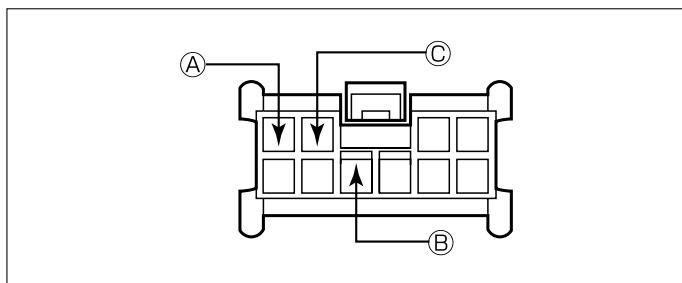

- Ⓐ : ACC電源⊕ ( \*線材色 若葉色 - 黒 )
- Ⓑ : バックアップ電源⊕ ( \*線材色 橙 - 青 )
- Ⓒ : イルミ電源⊕ ( \*線材色 茶 - 白 )

**バック信号接続要領** **ADDZEST**

リアコンビネーションランプ

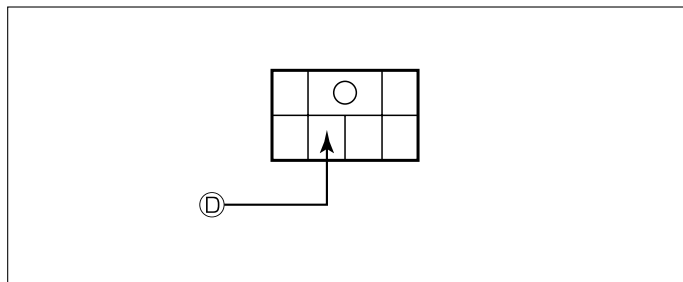

- Ⓓ : バックランプ電源⊕ ( \*線材色 緑 - 白 )

メーカー	車名	年式	車種型式	エンジン型式	車速信号1		車速信号2		車速信号3		駆動方式	備考
					エンジンコントロール		ATコントロール					
					位置	形状	位置	形状	位置	形状		
NISSAN	セドック(Y31)											
グレード	車種タイプ											
VG30E	ブームVIP	H.11/8-	GF-PAY31	VG30E	①	A	②	E			FR	
VG30E	ブームVIP Cタイプ	H.11/8-	GF-PY31	VG30E	①	A	②	E			FR	
VG30E	ブーム	H.11/8-	GF-PY31	VG30E	①	A	②	E			FR	
VG30E	クランックSV	H.11/8-	GF-PY31	VG30E	①	A	②	E			FR	
VG20E	ブーム(3ツパ-)	H.11/8-	GF-CY31	VG20E	①	A	②	E			FR	
VG20E	ブーム	H.11/8-	GF-Y31	VG20E	①	A	②	E			FR	
VG20E	クランックSV(3ツパ-)	H.11/8-	GF-CY31	VG20E	①	A	②	E			FR	
VG20E	クランックSV	H.11/8-	GF-Y31	VG20E	①	A	②	E			FR	
VG20E	クランック	H.11/8-	GF-Y31	VG20E	①	A	②	E			FR	
VG20E	スーパ-カスタム G	H.11/8-	GF-Y31	VG20E	①	A	②	E			FR	
VG20E	スーパ-カスタム	H.11/8-	GF-Y31	VG20E	①	A	②	E			FR	
RD28E	クランック	H.11/8-	KH-UY31	RD28	①	D	②	E			FR	
RD28	クランック	H.10/6-H.11/8	KD-UY31	RD28	①	C	②	E			FR	
RD28	クランックSV	H.10/6-H.11/8	KD-UY31	RD28	①	C	②	E			FR	
RD28	ブーム	H.10/6-H.11/8	KD-UY31	RD28	①	C	②	E			FR	
RD28	ブーム(3ツパ-)	H.10/6-H.11/8	KD-CUY31	RD28	①	C	②	E			FR	
V20E	スーパ-カスタム	H.10/6-H.11/8	E-Y31	VG20E	①	A	②	E			FR	
V20E	スーパ-カスタム G	H.10/6-H.11/8	E-Y31	VG20E	①	A	②	E			FR	
V20E	クランック	H.10/6-H.11/8	E-Y31	VG20E	①	A	②	E			FR	
V20E	クランックSV	H.10/6-H.11/8	E-Y31	VG20E	①	A	②	E			FR	
V20E	クランックSV(3ツパ-)	H.10/6-H.11/8	E-CY31	VG20E	①	A	②	E			FR	
V30E	クランックSV	H.10/6-H.11/8	E-PY31	VG30E	①	A	②	E			FR	
V20E	ブーム	H.10/6-H.11/8	E-CY31	VG20E	①	A	②	E			FR	
V20E	ブーム(3ツパ-)	H.10/6-H.11/8	E-Y31	VG20E	①	A	②	E			FR	
V30E	ブーム	H.10/6-H.11/8	E-PY31	VG30E	①	A	②	E			FR	
V30E	ブームVIP Cタイプ	H.10/6-H.11/8	E-PY31	VG30E	①	A	②	E			FR	
V30E	ブームVIP	H.10/6-H.11/8	E-PAY31	VG30E	①	A	②	E			FR	
RD28	クランック	H.7/8-H.10/6	KD-UY31	RD28	①	C	②	E			FR	
RD28	クランックSV	H.7/8-H.10/6	KD-UY31	RD28	①	C	②	E			FR	
RD28	ブーム	H.7/8-H.10/6	KD-UY31	RD28	①	C	②	E			FR	
RD28	ブーム(5ツパ-)	H.7/8-H.10/6	KD-CUY31	RD28	①	C	②	E			FR	
V20E	スーパ-カスタム	H.7/8-H.10/6	E-Y31	VG20E	①	A	②	E			FR	
V20E	スーパ-カスタム G	H.7/8-H.10/6	E-Y31	VG20E	①	A	②	E			FR	
V20E	クランック	H.7/8-H.10/6	E-Y31	VG20E	①	A	②	E			FR	
V20E	クランックSV	H.7/8-H.10/6	E-Y31	VG20E	①	A	②	E			FR	
V20E	クランックSV(3ツパ-)	H.7/8-H.10/6	E-CY31	VG20E	①	A	②	E			FR	
V30E	クランックSV	H.7/8-H.10/6	E-PY31	VG30E	①	A	②	E			FR	
V20E	ブーム	H.7/8-H.10/6	E-CY31	VG20E	①	A	②	E			FR	
V20E	ブーム(3ツパ-)	H.7/8-H.10/6	E-Y31	VG20E	①	A	②	E			FR	
V30E	ブーム	H.7/8-H.10/6	E-PY31	VG30E	①	A	②	E			FR	
V30E	ブームVIP Cタイプ	H.7/8-H.10/6	E-PY31	VG30E	①	A	②	E			FR	
V30E	ブームVIP	H.7/8-H.10/6	E-PAY31	VG30E	①	A	②	E			FR	
RD28	クランック	H.5/6-H.7/8	Y-UY31	RD28	①	C	②	E			FR	
RD28	クランックSV	H.5/6-H.7/8	Y-UY31	RD28	①	C	②	E			FR	
RD28	ブーム	H.5/6-H.7/8	Y-CUY31	RD28	①	C	②	E			FR	
V20E	スーパ-カスタム	H.5/6-H.7/8	E-Y31	VG20E	①	A	②	E			FR	
V20E	クランック	H.5/6-H.7/8	E-Y31	VG20E	①	A	②	E			FR	
V20E	クランックSV	H.5/6-H.7/8	E-Y31	VG20E	①	A	②	E			FR	
V30E	クランックSV	H.5/6-H.7/8	E-PY31	VG30E	①	A	②	E			FR	
V20E	ブーム	H.5/6-H.7/8	E-CY31	VG20E	①	A	②	E			FR	
V30E	ブーム	H.5/6-H.7/8	E-PY31	VG30E	①	A	②	E			FR	
V30E	ブームVIP Cタイプ	H.5/6-H.7/8	E-PY31	VG30E	①	A	②	E			FR	
V30E	ブームVIP	H.5/6-H.7/8	E-PAY31	VG30E	①	A	②	E			FR	
RD28	スーパ-カスタム	H.3/6-H.5/6	Q-UY31	RD28	①	B	②	E			FR	
RD28	クランック	H.3/6-H.5/6	Q-UY31	RD28	①	B	②	E			FR	
RD28	クランックSV	H.3/6-H.5/6	Q-UY31	RD28	①	B	②	E			FR	
RD28	ブーム	H.3/6-H.5/6	Q-CUY31	RD28	①	B	②	E			FR	
V20E	スーパ-カスタム	H.3/6-H.5/6	E-Y31	VG20E	①	A	②	E			FR	
V20E	クランック	H.3/6-H.5/6	E-Y31	VG20E	①	A	②	E			FR	
V20E	クランックSV	H.3/6-H.5/6	E-Y31	VG20E	①	A	②	E			FR	
V30E	クランックSV	H.3/6-H.5/6	E-PY31	VG30E	①	A	②	E			FR	
V20E	ブーム	H.3/6-H.5/6	E-CY31	VG20E	①	A	②	E			FR	
V30E	ブーム	H.3/6-H.5/6	E-PY31	VG30E	①	A	②	E			FR	
V30E	ブームVIP Cタイプ	H.4/6-H.5/6	E-PY31	VG30E	①	A	②	E			FR	
V30E	ブームVIP	H.3/6-H.5/6	E-PAY31	VG30E	①	A	②	E			FR	