

車種名	年式	型式	管理No.
クルー	H. 6/ 1 ~ H.14/ 9	E-HK30	ニ・57

03/07 作成

ハイブリッドナビゲーション適合早見一覧 **ADDZEST**

車両型式	年式	エンジン型式	接続ユニット	難易度	備考
GF-HK30	H.11/ 8 ~ H.14/ 9	RB20E	エンジンコントロールユニット	難・・▶易	
KH-SK30	H.11/ 8 ~ H.14/ 9	RD28E	エンジンコントロールユニット	難・・▶易	
E-HK30	H. 6/ 9 ~ H.11/ 8	RB20E	エンジンコントロールユニット	難・・▶易	
KD-SK30	H. 7/ 2 ~ H.11/ 8	RD28	ATコントロールユニット	難・・▶易	
Y-SK30	H. 6/ 5 ~ H. 7/ 2	RD28	ATコントロールユニット	難・・▶易	
	H. 6/ 1 ~ H.14/ 9		ATコントロールユニット	難・・▶易	

詳しくは、本資料の最終ページの車両グレード別ハイブリッドナビゲーション適合一覧をご参照ください。

車速信号取り出しユニット位置 **ADDZEST**

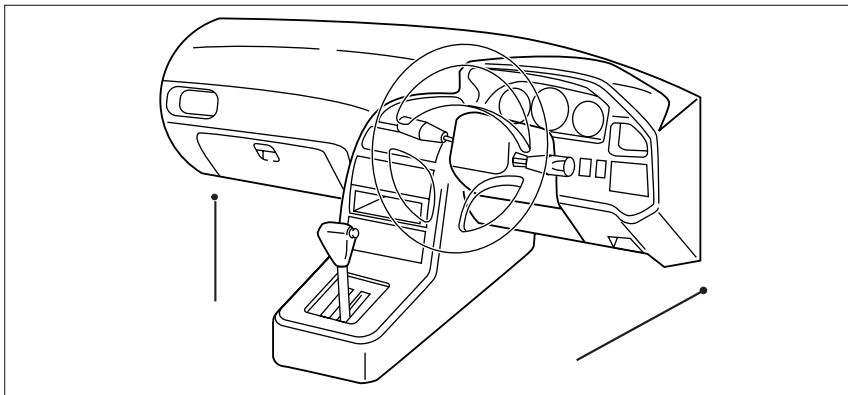

エンジンコントロールユニット

ATコントロールユニット

エンジンコントロールユニット

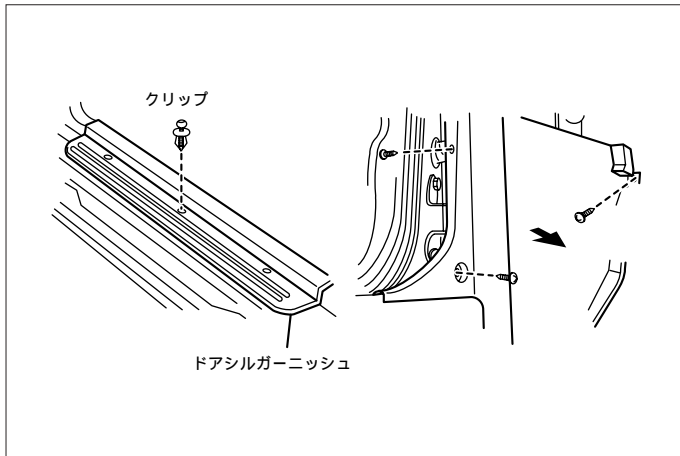

- (1) ドアシルガーニッシュ (LH) を取外します。
- (2) フロントサイドトリム (LH) を取外します。

車速信号用コネクター接続位置と線材色

RB20E

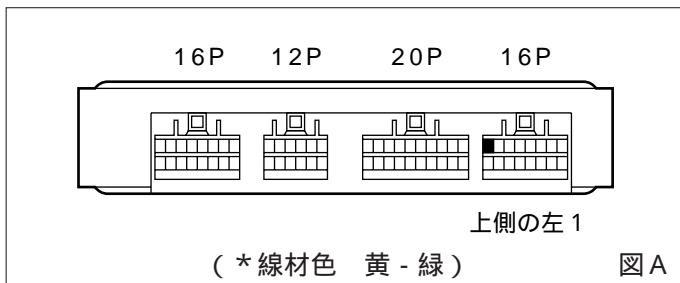

RD28 (H. 6/ 5 ~ H. 8/ 9)

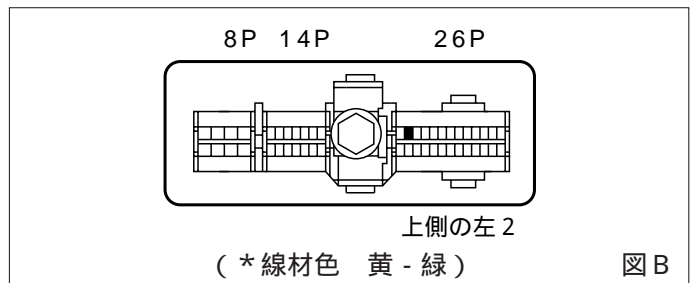

RD28 (H. 8/ 9 ~ H.11/ 8)

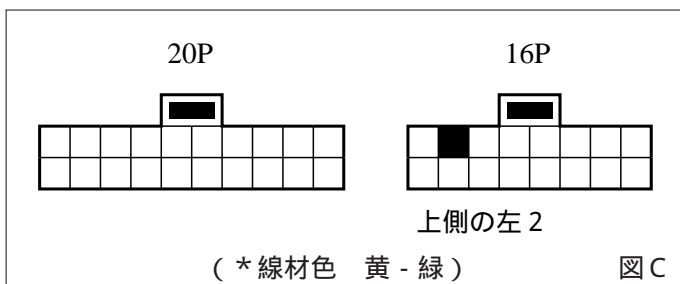

RD28E (H.11/ 8 ~ H.14/ 9)

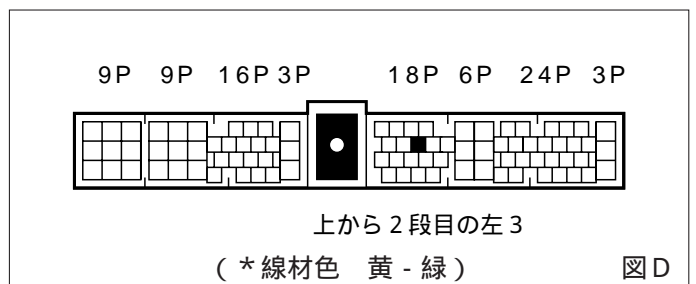

線材色はあくまで目安にして下さい。

ATコントロールユニット

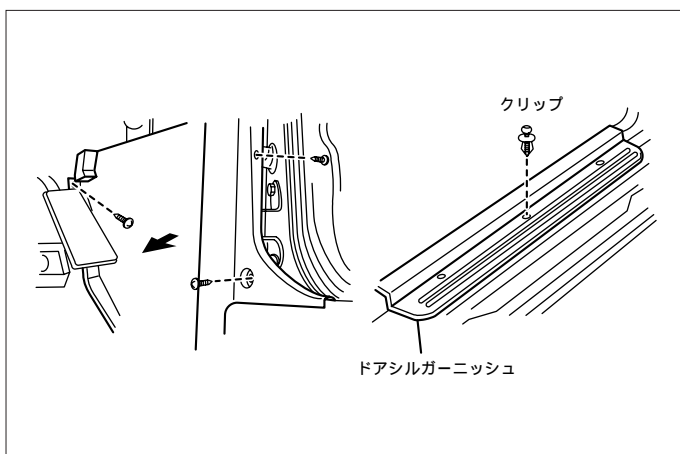

- (1) ドアシルガーニッシュ (RH) を取外します。
- (2) フロントサイドトリム (RH) を取外します。

車速信号用コネクタ接続位置と線材色

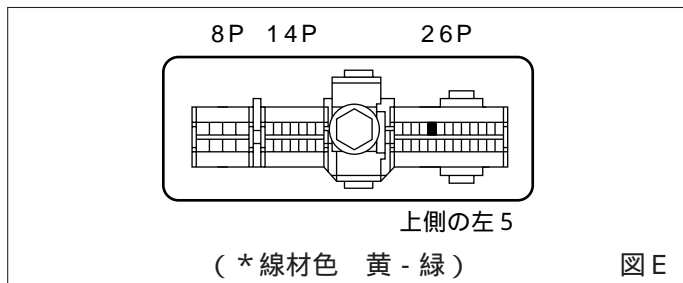

線材色はあくまで目安にしてください。

オーディオの取外し要領 **ADDZEST**

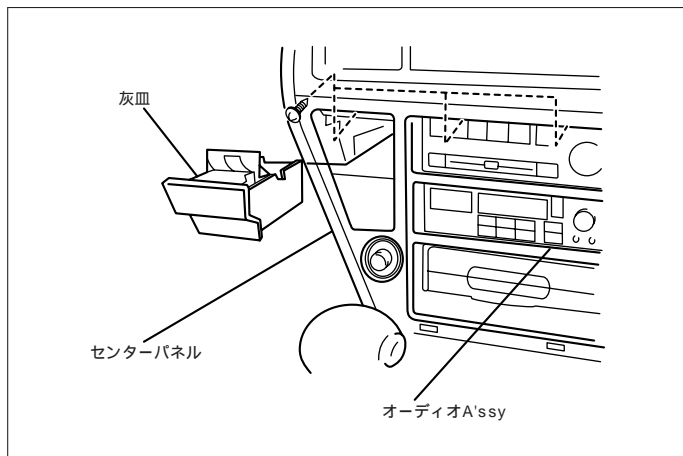

(1) 灰皿を取外し、取付ビス3本を外し、センターパネルを取外します。

(2) 取付ビス4本を外し、オーディオA'ssyを取外します。

オーディオカプラ

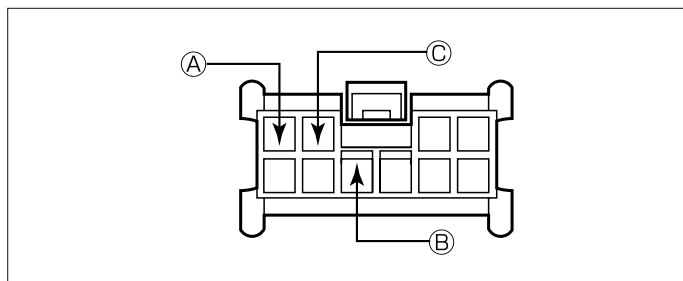

- Ⓐ : ACC電源⊕ (*線材色 青 - 赤)
- Ⓑ : バックアップ電源⊕ (*線材色 茶 - 黄)
- Ⓒ : イルミ電源⊕ (*線材色 赤 - 青)

バック信号接続要領 **ADDZEST**

リアコンビネーションランプ

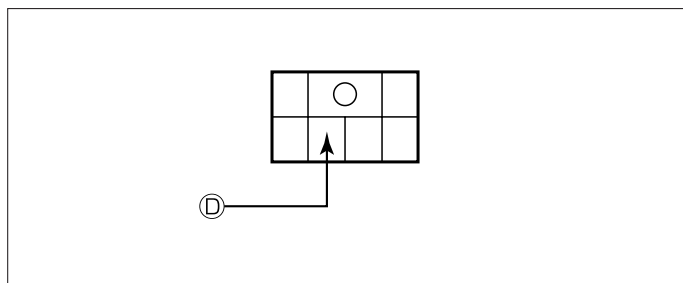

- Ⓓ : バックランプ電源⊕ (*線材色 白 - 黒)

メーカー	車名 N I S S A N グレード	年 式	車種型式	エンジン型式	車速信号 1		車速信号 2		車速信号 3		駆動方式	備 考
					エンジンコントロール		A T コントロールユニット					
					位置	形状	位置	形状	位置	形状		
	2000ガソリンLXサロ-ン Gタイプ	4ドアセダン	H. 14 / 6 - H. 14 / 9	GF-HK30	RB20E		A		E		FR	
	2000ガソリンLXサロ-ン	4ドアセダン	H. 14 / 6 - H. 14 / 9	GF-HK30	RB20E		A		E		FR	
	2800ディーゼルLXサロ-ン Gタイプ	4ドアセダン	H. 14 / 6 - H. 14 / 9	KH-SK30	RD28E		D		E		FR	
	2800ディーゼルLXサロ-ン	4ドアセダン	H. 14 / 6 - H. 14 / 9	KH-SK30	RD28E		D		E		FR	
	2000ガソリンLXサロ-ン Gタイプ	4ドアセダン	H. 11 / 8 - H. 14 / 6	GF-HK30	RB20E		A		E		FR	
	2000ガソリンLXサロ-ン	4ドアセダン	H. 11 / 8 - H. 14 / 6	GF-HK30	RB20E		A		E		FR	
	2800ディーゼルLXサロ-ン Gタイプ	4ドアセダン	H. 11 / 8 - H. 14 / 6	KH-SK30	RD28E		D		E		FR	
	2800ディーゼルLXサロ-ン	4ドアセダン	H. 11 / 8 - H. 14 / 6	KH-SK30	RD28E		D		E		FR	
	2000ガソリンLXサロ-ン Gタイプ	4ドアセダン	H. 10 / 6 - H. 11 / 8	E-HK30	RB20E		A		E		FR	
	2000ガソリンLXサロ-ン	4ドアセダン	H. 10 / 6 - H. 11 / 8	E-HK30	RB20E		A		E		FR	
	2000ガソリンLSサロ-ン	4ドアセダン	H. 10 / 6 - H. 11 / 8	E-HK30	RB20E		A		E		FR	
	2000ガソリンLSサロ-ン F	4ドアセダン	H. 10 / 6 - H. 11 / 8	E-HK30	RB20E		A		E		FR	
	2800ディーゼルLXサロ-ン Gタイプ	4ドアセダン	H. 10 / 6 - H. 11 / 8	KD-SK30	RD28		C		E		FR	
	2800ディーゼルLXサロ-ン	4ドアセダン	H. 10 / 6 - H. 11 / 8	KD-SK30	RD28		C		E		FR	
	2000ガソリンLXサロ-ン Gタイプ	4ドアセダン	H. 8 / 9 - H. 10 / 6	E-HK30	RB20E		A		E		FR	
	2000ガソリンLXサロ-ン	4ドアセダン	H. 8 / 9 - H. 10 / 6	E-HK30	RB20E		A		E		FR	
	2000ガソリンLSサロ-ン	4ドアセダン	H. 8 / 9 - H. 10 / 6	E-HK30	RB20E		A		E		FR	
	2000ガソリンLSサロ-ン F	4ドアセダン	H. 8 / 9 - H. 10 / 6	E-HK30	RB20E		A		E		FR	
	2800ディーゼルLXサロ-ン Gタイプ	4ドアセダン	H. 8 / 9 - H. 10 / 6	KD-SK30	RD28		C		E		FR	
	2800ディーゼルLXサロ-ン	4ドアセダン	H. 8 / 9 - H. 10 / 6	KD-SK30	RD28		C		E		FR	
	2000ガソリンLXサロ-ン Gタイプ	4ドアセダン	H. 7 / 2 - H. 8 / 9	E-HK30	RB20E		A		E		FR	
	2000ガソリンLXサロ-ン	4ドアセダン	H. 7 / 2 - H. 8 / 9	E-HK30	RB20E		A		E		FR	
	2000ガソリンLSサロ-ン F	4ドアセダン	H. 7 / 2 - H. 8 / 9	E-HK30	RB20E		A		E		FR	
	2800ディーゼルLXサロ-ン Gタイプ	4ドアセダン	H. 7 / 2 - H. 8 / 9	KD-SK30	RD28		B		E		FR	
	2800ディーゼルLXサロ-ン	4ドアセダン	H. 7 / 2 - H. 8 / 9	KD-SK30	RD28		B		E		FR	
	LXサロ-ン (RD28)	4ドアセダン	H. 6 / 5 - H. 7 / 2	Y-SK30	RD28		B		E		FR	
	LXサロ-ン Bタイプ	4ドアセダン	H. 6 / 5 - H. 7 / 2	E-HK30	RB20E		A		E		FR	
	LXサロ-ン	4ドアセダン	H. 6 / 5 - H. 7 / 2	E-HK30	RB20E		A		E		FR	
	LSサロ-ン	4ドアセダン	H. 6 / 5 - H. 7 / 2	E-HK30	RB20E		A		E		FR	
	LSサロ-ン F	4ドアセダン	H. 6 / 5 - H. 7 / 2	E-HK30	RB20E		A		E		FR	