

車種名	年式	型式	管理No.
ラルゴ	H. 5/ 5 ~ H.11/ 6	E-W30	ニ-53

00/11 作成

日
産

ハイブリッドナビゲーション適合早見一覧

ADDZEST

車両型式	年式	エンジン型式	接続ユニット	難易度	備考
E-W30,CW30	H. 5/ 5 ~ H.11/ 6	KA24DE	エンジンコントロールユニット	難・・▶易	
E-NW30,NCW30	H. 5/ 5 ~ H.11/ 6	KA24DE	エンジンコントロールユニット	難・・▶易	
KD-VW30,VNW30	H. 7/ 8 ~ H.11/ 6	CD20ETi	エンジンコントロールユニット	難・・▶易	
Y-VW30,VNW30	H. 5/ 5 ~ H. 7/ 8	CD20Ti	エンジンコントロールユニット	難・・▶易	
	H. 5/ 5 ~ H.11/ 6		ATコントロールユニット	難・・易	

詳しくは、本資料の最終ページの車両グレード別ハイブリッドナビゲーション適合一覧をご参照ください。

車速信号取出しユニット位置

ADDZEST

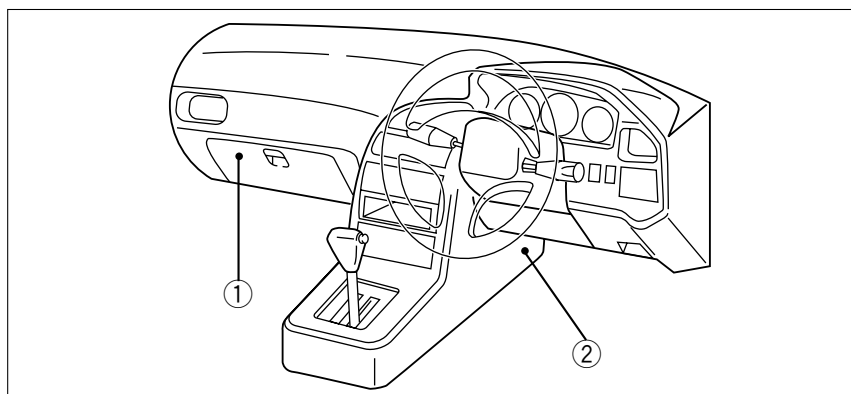

エンジンコントロールユニット

ATコントロールユニット

①エンジンコントロールユニット

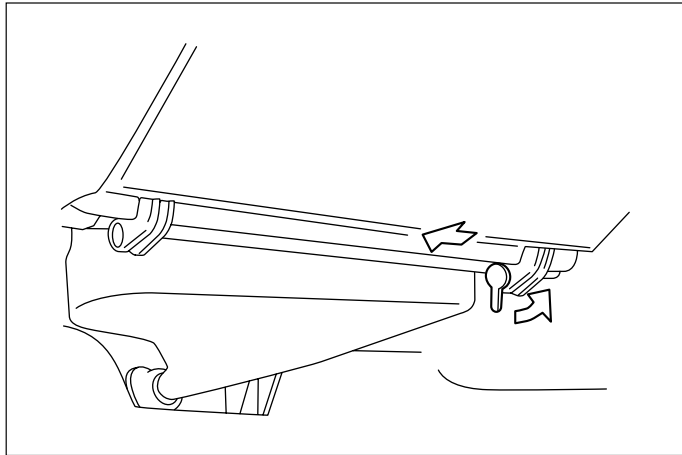

(1)グローブボックス下端のロックピンを回しながら引き抜いて、グローブボックスを取外します。

車速信号用コネクタ接続位置と線材色

KA24DE

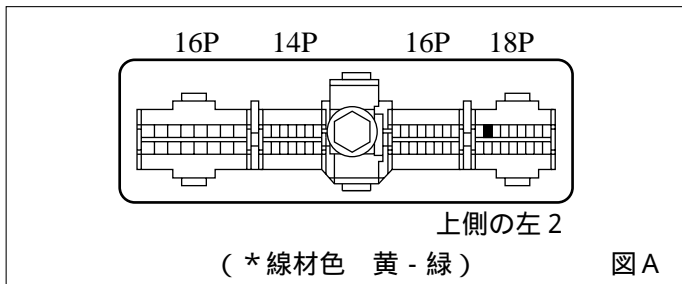

CD20Ti (H. 5/ 5~H. 7/ 8)

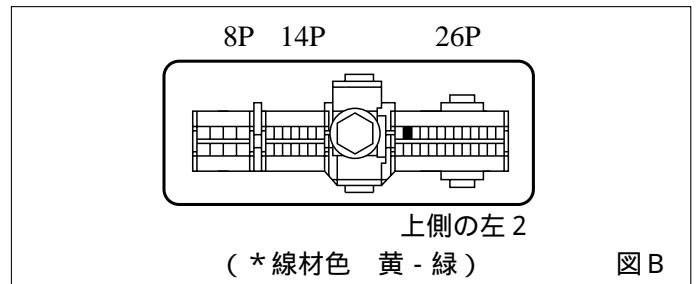

CD20ETi

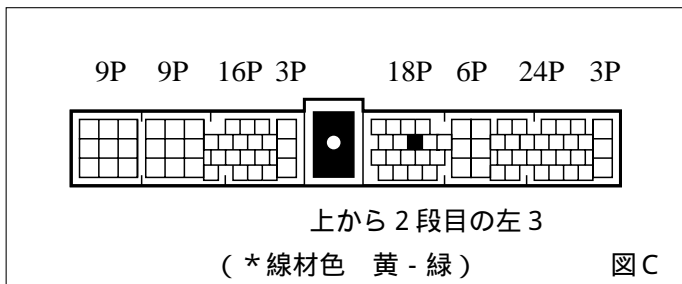

●線材色はあくまで目安にして下さい。

② A Tコントロールユニット

(1) コンソールカバーを取外します。

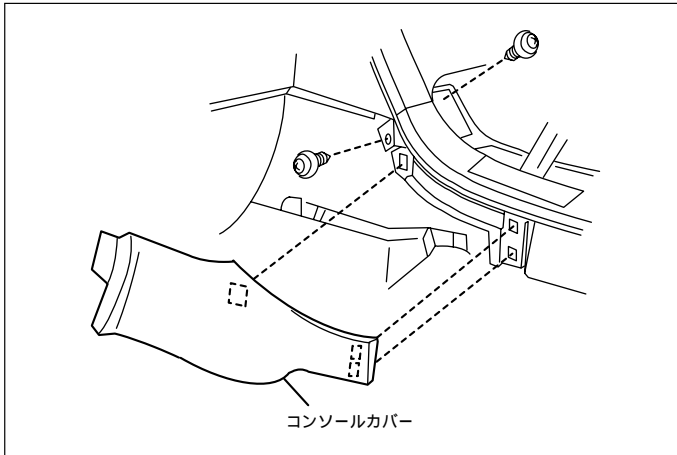

(2) ネジ3本を外し、コンソールボックスを取外します。

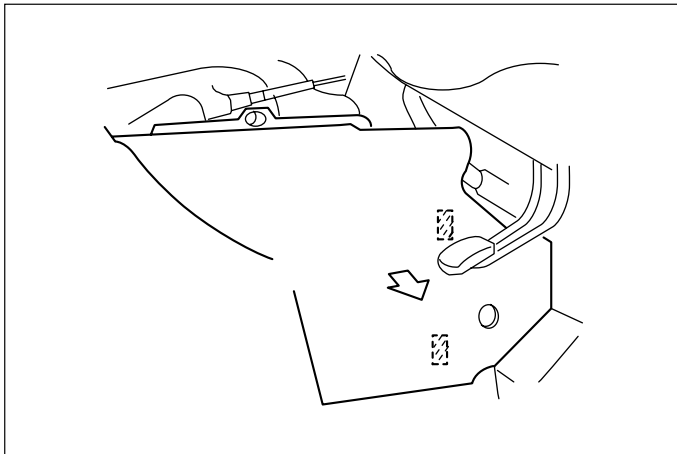
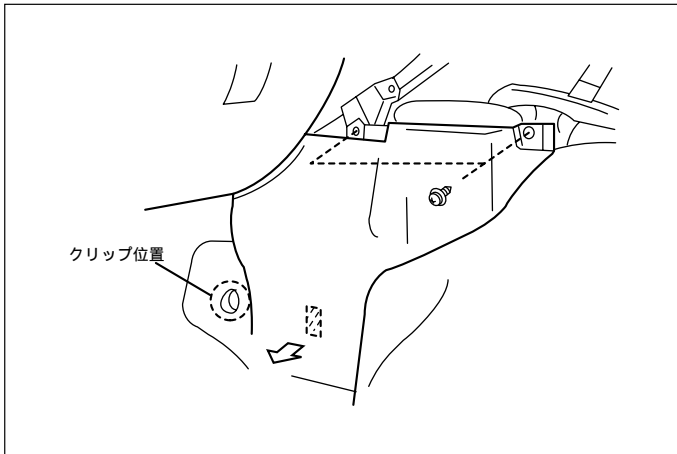

車速信号用コネクタ接続位置と線材色

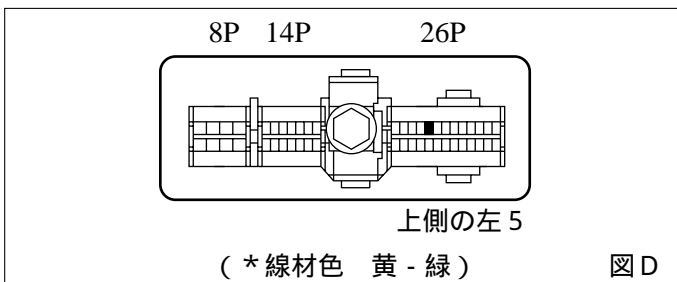

●線材色はあくまで目安にして下さい。

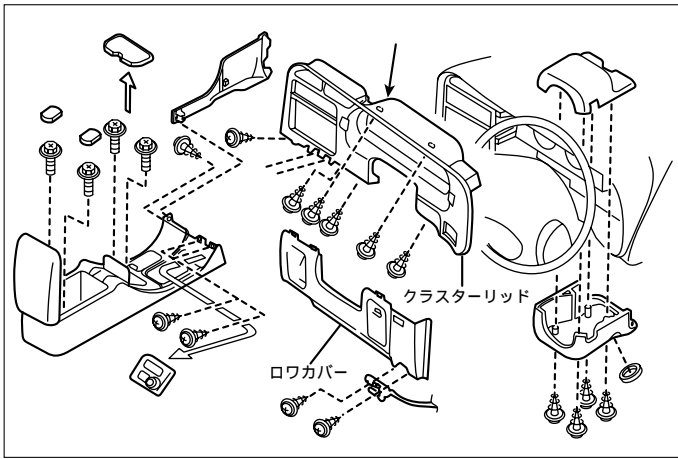

- (1)ネジを外し、ハンドルロアカバー、ステアリングコラムカバー(上)(下)を取外します。
- (2)サイドカバー、クッション、目かくしキャップ、時計ユニット、ネジを外し、リアコンソールを取外します。
(コネクター類を外します)
- (3)ネジを外し、クラスタリッドを取外します。
(裏側の空調センサーパイプ、コネクター類を外し、クラスタリッドはひねる様にして①部をメーター上のダッシュボードとハンドルの間を抜き、取外します)

オーディオカプラ

(H. 5/ 5~H. 7/ 8)

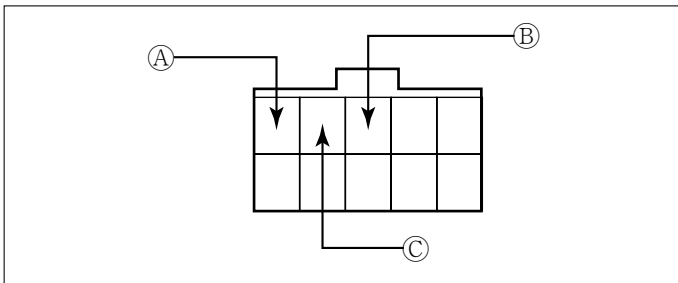

- Ⓐ : ACC電源⊕ (*線材色 青)
- Ⓑ : バックアップ電源⊕ (*線材色 黄)
- Ⓒ : イルミ電源⊕ (*線材色 赤 - 青)

(H. 7/ 8~H.11/ 6)

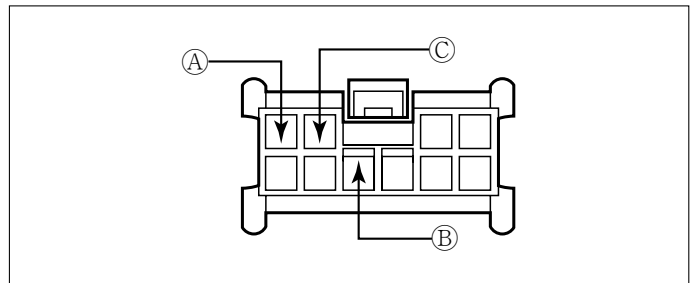

- Ⓐ : ACC電源⊕ (*線材色 青)
- Ⓑ : バックアップ電源⊕ (*線材色 黄)
- Ⓒ : イルミ電源⊕ (*線材色 赤 - 青)

バック信号接続要領

リアコンビネーションランプ

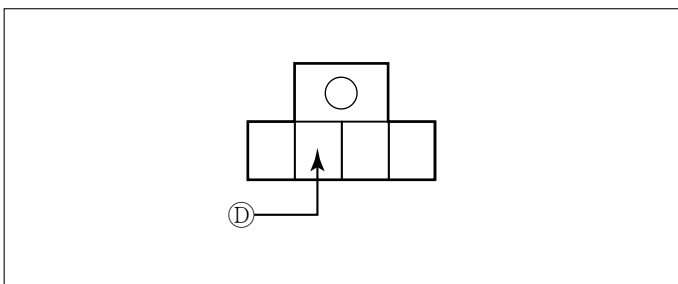

- Ⓓ : バックランプ電源⊕ (*線材色 緑 - 白)

メーカー	車名 別名 (W30)	年式	車種型式	エンジン型式	車速信号 1		車速信号 2		車速信号 3		駆動方式	備考
					エンジンコントロール		ATコントロール					
					位置	形状	位置	形状	位置	形状		
NISSAN	グレード	車種タイプ										
	2WD ガリオン2400 ハイブリッド	コチ	H. 10/ 1 ~ H. 11/ 6	E-W30	KA24DE		A		D			FR
	2WD ガリオン2400 ハイブリッド	コチ	H. 10/ 1 ~ H. 11/ 6	E-W30	KA24DE		A		D			FR
	2WD ガリオン2400 ハイブリッド	コチ	H. 10/ 1 ~ H. 11/ 6	E-W30	KA24DE		A		D			FR
	2WD ガリオン2400 SX-G リミテッド	コチ	H. 10/ 1 ~ H. 11/ 6	E-W30	KA24DE		A		D			FR
	2WD ガリオン2400 SX-G GTI	コチ	H. 10/ 1 ~ H. 11/ 6	E-CW30	KA24DE		A		D			FR
	2WD ガリオン2400 SX-G	コチ	H. 10/ 1 ~ H. 11/ 6	E-W30	KA24DE		A		D			FR
	2WD ガリオン2400 G	コチ	H. 10/ 1 ~ H. 11/ 6	E-W30	KA24DE		A		D			FR
	2WD ガリオン2400 グランド	コチ	H. 10/ 1 ~ H. 11/ 6	E-W30	KA24DE		A		D			FR
	2WD ディーゼ 2000 ハイブリッド	コチ	H. 10/ 1 ~ H. 11/ 6	KD-VW30	CD20ETi		C		D			FR
	2WD ディーゼ 2000 ハイブリッド	コチ	H. 10/ 1 ~ H. 11/ 6	KD-VW30	CD20ETi		C		D			FR
	2WD ディーゼ 2000 SX-G リミテッド	コチ	H. 10/ 1 ~ H. 11/ 6	KD-VW30	CD20ETi		C		D			FR
	2WD ディーゼ 2000 SX-G	コチ	H. 10/ 1 ~ H. 11/ 6	KD-VW30	CD20ETi		C		D			FR
	2WD ディーゼ 2000 G	コチ	H. 10/ 1 ~ H. 11/ 6	KD-VW30	CD20ETi		C		D			FR
	2WD ディーゼ 2000 グランド	コチ	H. 10/ 1 ~ H. 11/ 6	KD-VW30	CD20ETi		C		D			FR
	4WD ガリオン2400 ハイブリッド	コチ	H. 10/ 1 ~ H. 11/ 6	E-NW30	KA24DE		A		D			フルタイム4WD
	4WD ガリオン2400 ハイブリッド	コチ	H. 10/ 1 ~ H. 11/ 6	E-NW30	KA24DE		A		D			フルタイム4WD
	4WD ガリオン2400 ハイブリッド	コチ	H. 10/ 1 ~ H. 11/ 6	E-NW30	KA24DE		A		D			フルタイム4WD
	4WD ガリオン2400 SX-G リミテッド	コチ	H. 10/ 1 ~ H. 11/ 6	E-NW30	KA24DE		A		D			フルタイム4WD
	4WD ガリオン2400 SX-G GTI	コチ	H. 10/ 1 ~ H. 11/ 6	E-NCW30	KA24DE		A		D			フルタイム4WD
	4WD ガリオン2400 SX-G	コチ	H. 10/ 1 ~ H. 11/ 6	E-NW30	KA24DE		A		D			フルタイム4WD
	4WD ガリオン2400 G	コチ	H. 10/ 1 ~ H. 11/ 6	E-NW30	KA24DE		A		D			フルタイム4WD
	4WD ガリオン2400 グランド	コチ	H. 10/ 1 ~ H. 11/ 6	E-NW30	KA24DE		A		D			フルタイム4WD
	4WD ディーゼ 2000 ハイブリッド	コチ	H. 10/ 1 ~ H. 11/ 6	KD-NVW30	CD20ETi		C		D			フルタイム4WD
	4WD ディーゼ 2000 ハイブリッド	コチ	H. 10/ 1 ~ H. 11/ 6	KD-NVW30	CD20ETi		C		D			フルタイム4WD
	4WD ディーゼ 2000 SX-G リミテッド	コチ	H. 10/ 1 ~ H. 11/ 6	KD-NVW30	CD20ETi		C		D			フルタイム4WD
	4WD ディーゼ 2000 SX-G	コチ	H. 10/ 1 ~ H. 11/ 6	KD-NVW30	CD20ETi		C		D			フルタイム4WD
	4WD ディーゼ 2000 G	コチ	H. 10/ 1 ~ H. 11/ 6	KD-NVW30	CD20ETi		C		D			フルタイム4WD
	4WD ディーゼ 2000 グランド	コチ	H. 10/ 1 ~ H. 11/ 6	KD-NVW30	CD20ETi		C		D			フルタイム4WD
	2WD ガリオン2400 グランド	コチ (7人乗)	H. 8/ 10 ~ H. 9/ 10	E-CW30	KA24DE		A		D			FR
	2WD ガリオン2400 グランド	コチ (7人乗)	H. 8/ 10 ~ H. 9/ 10	E-W30	KA24DE		A		D			FR
	2WD ガリオン2400 SX-G リミテッド	コチ (7人乗)	H. 9/ 10 ~ H. 10/ 1	E-W30	KA24DE		A		D			FR
	2WD ガリオン2400 SX-G GTI	コチ (7人乗)	H. 8/ 10 ~ H. 9/ 10	E-CW30	KA24DE		A		D			FR
	2WD ガリオン2400 SX-G	コチ (7人乗)	H. 8/ 10 ~ H. 9/ 10	E-W30	KA24DE		A		D			FR
	2WD ガリオン2400 G	コチ (7人乗)	H. 9/ 10 ~ H. 10/ 1	E-W30	KA24DE		A		D			FR
	2WD ディーゼ 2000 グランド	コチ (7人乗)	H. 8/ 10 ~ H. 9/ 10	KD-VW30	CD20ETi		C		D			FR
	2WD ディーゼ 2000 SX-G リミテッド	コチ	H. 9/ 10 ~ H. 10/ 1	KD-VW30	CD20ETi		C		D			FR
	2WD ディーゼ 2000 SX-G	コチ (7人乗)	H. 8/ 10 ~ H. 9/ 10	KD-VW30	CD20ETi		C		D			FR
	2WD ディーゼ 2000 G	コチ	H. 9/ 10 ~ H. 10/ 1	KD-VW30	CD20ETi		C		D			FR
	2WD ガリオン2400 SX-G プラス	コチ (8人乗)	H. 8/ 10 ~ H. 9/ 10	E-W30	KA24DE		A		D			FR
	2WD ガリオン2400 SX-G プラス	コチ (8人乗)	H. 8/ 10 ~ H. 9/ 10	E-CW30	KA24DE		A		D			FR
	2WD ガリオン2400 SX-G プラス	コチ (8人乗)	H. 8/ 10 ~ H. 9/ 10	E-CW30	KA24DE		A		D			FR
	2WD ガリオン2400 G プラス	コチ (8人乗)	H. 8/ 10 ~ H. 9/ 10	E-W30	KA24DE		A		D			FR
	2WD ディーゼ 2000 SX-G プラス	コチ (8人乗)	H. 8/ 10 ~ H. 9/ 10	KD-VW30	CD20ETi		C		D			FR
	2WD ディーゼ 2000 SX-G プラス	コチ (8人乗)	H. 8/ 10 ~ H. 9/ 10	KD-VW30	CD20ETi		C		D			FR
	2WD ディーゼ 2000 G プラス	コチ (8人乗)	H. 8/ 10 ~ H. 9/ 10	KD-VW30	CD20ETi		C		D			FR
	4WD ガリオン2400 SX-G プラス	コチ (8人乗)	H. 8/ 10 ~ H. 9/ 10	E-NCW30	KA24DE		A		D			フルタイム4WD
4WD ガリオン2400 SX-G プラス	コチ (8人乗)	H. 8/ 10 ~ H. 9/ 10	E-NCW30	KA24DE		A		D			フルタイム4WD	
4WD ガリオン2400 G プラス	コチ (8人乗)	H. 8/ 10 ~ H. 9/ 10	E-NW30	KA24DE		A		D			フルタイム4WD	
4WD ディーゼ 2000 SX-G プラス	コチ (8人乗)	H. 8/ 10 ~ H. 9/ 10	KD-VNW30	CD20ETi		C		D			フルタイム4WD	
4WD ディーゼ 2000 SX-G プラス	コチ (8人乗)	H. 8/ 10 ~ H. 9/ 10	KD-VNW30	CD20ETi		C		D			フルタイム4WD	
4WD ディーゼ 2000 G プラス	コチ (8人乗)	H. 8/ 10 ~ H. 9/ 10	KD-VNW30	CD20ETi		C		D			フルタイム4WD	
4WD ガリオン2400 グランド	コチ (7人乗)	H. 8/ 10 ~ H. 9/ 10	E-NCW30	KA24DE		A		D			フルタイム4WD	
4WD ガリオン2400 グランド	コチ (7人乗)	H. 8/ 10 ~ H. 9/ 10	E-NW30	KA24DE		A		D			フルタイム4WD	
4WD ガリオン2400 SX-G リミテッド	コチ	H. 9/ 10 ~ H. 10/ 1	E-NW30	KA24DE		A		D			フルタイム4WD	
4WD ガリオン2400 SX-G GTI	コチ (7人乗)	H. 8/ 10 ~ H. 10/ 1	E-NCW30	KA24DE		A		D			フルタイム4WD	
4WD ガリオン2400 SX-G	コチ (7人乗)	H. 8/ 10 ~ H. 10/ 1	E-NW30	KA24DE		A		D			フルタイム4WD	
4WD ガリオン2400 G	コチ	H. 9/ 10 ~ H. 10/ 1	E-NW30	KA24DE		A		D			フルタイム4WD	
4WD ディーゼ 2000 グランド	コチ (7人乗)	H. 8/ 10 ~ H. 9/ 10	KD-VNW30	CD20ETi		C		D			フルタイム4WD	
4WD ディーゼ 2000 SX-G	コチ (7人乗)	H. 8/ 10 ~ H. 10/ 1	KD-VNW30	CD20ETi		C		D			フルタイム4WD	
4WD ディーゼ 2000 SX-G リミテッド	コチ (7人乗)	H. 9/ 10 ~ H. 10/ 1	KD-VNW30	CD20ETi		C		D			フルタイム4WD	
4WD ディーゼ 2000 G	コチ (7人乗)	H. 9/ 10 ~ H. 10/ 1	KD-VNW30	CD20ETi		C		D			フルタイム4WD	
2WD ガリオン2400 ハイブリッド	コチ (8人乗)	H. 9/ 10 ~ H. 10/ 1	E-W30	KA24DE		A		D			FR	
4WD ガリオン2400 ハイブリッド	コチ (8人乗)	H. 9/ 10 ~ H. 10/ 1	E-NW30	KA24DE		A		D			フルタイム4WD	
2WD ガリオン2400 ハイブリッド	コチ (7人乗)	H. 8/ 10 ~ H. 10/ 1	E-W30	KA24DE		A		D			FR	
2WD ディーゼ 2000 ハイブリッド	コチ (7人乗)	H. 8/ 10 ~ H. 10/ 1	KD-VW30	CD20ETi		C		D			FR	
4WD ガリオン2400 ハイブリッド	コチ (7人乗)	H. 8/ 10 ~ H. 10/ 1	E-NW30	KA24DE		A		D			フルタイム4WD	
4WD ディーゼ 2000 ハイブリッド	コチ (7人乗)	H. 8/ 10 ~ H. 10/ 1	KD-VNW30	CD20ETi		C		D			フルタイム4WD	

*《無断複製禁止》本資料をADDZEST以外の製品に使用した場合に生じる全ての不具合については、当社は一切の責任を負いません。

メーカー	車名	年式	車輪型式	エンジン型式	車速信号1		車速信号2		車速信号3		駆動方式	備考
					エンジンコントロール		ATコントロール					
					位置	形状	位置	形状	位置	形状		
NISSAN	ワゴン (W30)											
グレード	車輪タイプ											
2WD ガリツ2400 グランドスター	3子 (8人乗)	H. 9 / 10 ~ H. 10 / 1	E-W30	KA24DE		A		D			FR	
2WD デイゼ 2000 グランドスター	3子 (8人乗)	H. 9 / 10 ~ H. 10 / 1	KD-VW30	CD20ETi		C		D			FR	
2WD ガリツ2400 93系「ズ」グランドスター	3子 (7人乗)	H. 8 / 10 ~ H. 9 / 10	E-W30	KA24DE		A		D			FR	
2WD デイゼ 2000 93系「ズ」グランドスター	3子 (7人乗)	H. 8 / 10 ~ H. 9 / 10	KD-VW30	CD20ETi		C		D			FR	
4WD ガリツ2400 グランドスター	3子 (8人乗)	H. 9 / 10 ~ H. 10 / 1	E-NW30	KA24DE		A		D			7形状4WD	
4WD デイゼ 2000 グランドスター	3子 (8人乗)	H. 9 / 10 ~ H. 10 / 1	KD-VNW30	CD20ETi		C		D			7形状4WD	
4WD ガリツ2400 93系「ズ」グランドスター	3子 (7人乗)	H. 8 / 10 ~ H. 9 / 10	E-NW30	KA24DE		A		D			7形状4WD	
4WD デイゼ 2000 93系「ズ」グランドスター	3子 (7人乗)	H. 8 / 10 ~ H. 9 / 10	KD-VNW30	CD20ETi		C		D			7形状4WD	
2WD ガリツ2400 グランドスター GTi ック	3子 (7人乗)	H. 7 / 8 ~ H. 8 / 10	E-CW30	KA24DE		A		D			FR	
2WD ガリツ2400 グランドスター	3子 (7人乗)	H. 7 / 8 ~ H. 8 / 10	E-W30	KA24DE		A		D			FR	
2WD ガリツ2400 SX-G GTi ック	3子 (7人乗)	H. 7 / 8 ~ H. 8 / 10	E-CW30	KA24DE		A		D			FR	
2WD ガリツ2400 SX-G	3子 (7人乗)	H. 7 / 8 ~ H. 8 / 10	E-W30	KA24DE		A		D			FR	
2WD ガリツ2400 RX-G	3子 (7人乗)	H. 7 / 8 ~ H. 8 / 10	E-W30	KA24DE		A		D			FR	
2WD デイゼ 2000 グランドスター	3子 (7人乗)	H. 7 / 8 ~ H. 8 / 10	KD-VW30	CD20ETi		C		D			FR	
2WD デイゼ 2000 SX-G	3子 (7人乗)	H. 7 / 8 ~ H. 8 / 10	KD-VW30	CD20ETi		C		D			FR	
2WD デイゼ 2000 RX-G	3子 (7人乗)	H. 7 / 8 ~ H. 8 / 10	KD-VW30	CD20ETi		C		D			FR	
2WD ガリツ2400 SX-G プラス GTi ック	3子 (8人乗)	H. 7 / 8 ~ H. 8 / 10	E-CW30	KA24DE		A		D			FR	
2WD ガリツ2400 SX-G プラス	3子 (8人乗)	H. 7 / 8 ~ H. 8 / 10	E-CW30	KA24DE		A		D			FR	
2WD ガリツ2400 RX-G プラス	3子 (8人乗)	H. 7 / 8 ~ H. 8 / 10	E-W30	KA24DE		A		D			FR	
2WD デイゼ 2000 SX-G プラス	3子 (8人乗)	H. 7 / 8 ~ H. 8 / 10	KD-VW30	CD20ETi		C		D			FR	
2WD デイゼ 2000 RX-G プラス	3子 (8人乗)	H. 7 / 8 ~ H. 8 / 10	KD-VW30	CD20ETi		C		D			FR	
7形状+7形状4WD ガリツ2400 SX-G プラス	3子 (8人乗)	H. 7 / 8 ~ H. 8 / 10	E-NCW30	KA24DE		A		D			7形状4WD	
4WD ガリツ2400 SX-G プラス GTi ック	3子 (8人乗)	H. 7 / 8 ~ H. 8 / 10	E-NCW30	KA24DE		A		D			7形状4WD	
4WD ガリツ2400 RX-G プラス	3子 (8人乗)	H. 7 / 8 ~ H. 8 / 10	E-NW30	KA24DE		A		D			7形状4WD	
4WD ガリツ2400 93系「ズ」	3子 (8人乗)	H. 7 / 8 ~ H. 8 / 10	E-NCW30	KA24DE		A		D			7形状4WD	
4WD デイゼ 2000 SX-G プラス	3子 (8人乗)	H. 7 / 8 ~ H. 8 / 10	KD-VNW30	CD20ETi		C		D			7形状4WD	
4WD デイゼ 2000 RX-G プラス	3子 (8人乗)	H. 7 / 8 ~ H. 8 / 10	KD-VNW30	CD20ETi		C		D			7形状4WD	
4WD デイゼ 2000 93系「ズ」	3子 (8人乗)	H. 7 / 8 ~ H. 8 / 10	KD-VNW30	CD20ETi		C		D			7形状4WD	
4WD ガリツ2400 グランドスター GTi ック	3子 (7人乗)	H. 7 / 8 ~ H. 8 / 10	E-NCW30	KA24DE		A		D			7形状4WD	
4WD ガリツ2400 グランドスター	3子 (7人乗)	H. 7 / 8 ~ H. 8 / 10	E-NW30	KA24DE		A		D			7形状4WD	
4WD ガリツ2400 SX-G GTi ック	3子 (7人乗)	H. 7 / 8 ~ H. 8 / 10	E-NCW30	KA24DE		A		D			7形状4WD	
4WD ガリツ2400 SX-G	3子 (7人乗)	H. 7 / 8 ~ H. 8 / 10	E-NW30	KA24DE		A		D			7形状4WD	
4WD ガリツ2400 RX-G	3子 (7人乗)	H. 7 / 8 ~ H. 8 / 10	E-NW30	KA24DE		A		D			7形状4WD	
4WD デイゼ 2000 グランドスター	3子 (7人乗)	H. 7 / 8 ~ H. 8 / 10	KD-VNW30	CD20ETi		C		D			7形状4WD	
4WD デイゼ 2000 SX-G	3子 (7人乗)	H. 7 / 8 ~ H. 8 / 10	KD-VNW30	CD20ETi		C		D			7形状4WD	
4WD デイゼ 2000 RX-G	3子 (7人乗)	H. 7 / 8 ~ H. 8 / 10	KD-VNW30	CD20ETi		C		D			7形状4WD	
2WD ガリツ2400 110系「ズ」	3子 (7人乗)	H. 7 / 8 ~ H. 8 / 10	E-W30	KA24DE		A		D			FR	
2WD デイゼ 2000 110系「ズ」	3子 (7人乗)	H. 7 / 8 ~ H. 8 / 10	KD-VW30	CD20ETi		C		D			FR	
4WD ガリツ2400 110系「ズ」	3子 (7人乗)	H. 7 / 8 ~ H. 8 / 10	E-NW30	KA24DE		A		D			7形状4WD	
4WD デイゼ 2000 110系「ズ」	3子 (7人乗)	H. 7 / 8 ~ H. 8 / 10	KD-VNW30	CD20ETi		C		D			7形状4WD	
2WD ガリツ2400 グランドスター GTi ック	3子 (7人乗)	H. 5 / 5 ~ H. 7 / 8	E-CW30	KA24DE		A		D			FR	
2WD ガリツ2400 グランドスター	3子 (7人乗)	H. 5 / 5 ~ H. 7 / 8	E-W30	KA24DE		A		D			FR	
2WD ガリツ2400 SX-G GTi ック	3子 (7人乗)	H. 5 / 5 ~ H. 7 / 8	E-CW30	KA24DE		A		D			FR	
2WD ガリツ2400 SX-G	3子 (7人乗)	H. 5 / 5 ~ H. 7 / 8	E-W30	KA24DE		A		D			FR	
2WD ガリツ2400 RX-G	3子 (7人乗)	H. 5 / 5 ~ H. 7 / 8	E-W30	KA24DE		A		D			FR	
2WD デイゼ 2000 グランドスター	3子 (7人乗)	H. 5 / 5 ~ H. 7 / 8	Y-VW30	CD20Ti		B		D			FR	
2WD デイゼ 2000 SX-G	3子 (7人乗)	H. 5 / 5 ~ H. 7 / 8	Y-VW30	CD20Ti		B		D			FR	
2WD デイゼ 2000 RX-G	3子 (7人乗)	H. 5 / 5 ~ H. 7 / 8	Y-VW30	CD20Ti		B		D			FR	
2WD ガリツ2400 SX-G プラス GTi ック	3子 (8人乗)	H. 6 / 4 ~ H. 7 / 8	E-CW30	KA24DE		A		D			FR	
2WD ガリツ2400 SX-G プラス	3子 (8人乗)	H. 6 / 4 ~ H. 7 / 8	E-CW30	KA24DE		A		D			FR	
2WD ガリツ2400 RX-G プラス	3子 (8人乗)	H. 6 / 4 ~ H. 7 / 8	E-W30	KA24DE		A		D			FR	
2WD デイゼ 2000 SX-G プラス	3子 (8人乗)	H. 6 / 4 ~ H. 7 / 8	Y-VW30	CD20Ti		B		D			FR	
2WD デイゼ 2000 RX-G プラス	3子 (8人乗)	H. 6 / 4 ~ H. 7 / 8	Y-VW30	CD20Ti		B		D			FR	
7形状+7形状4WD ガリツ2400 SX-G プラス	3子 (8人乗)	H. 6 / 4 ~ H. 7 / 8	E-NCW30	KA24DE		A		D			7形状4WD	
4WD ガリツ2400 SX-G プラス GTi ック	3子 (8人乗)	H. 6 / 4 ~ H. 7 / 8	E-NCW30	KA24DE		A		D			7形状4WD	
4WD ガリツ2400 RX-G プラス	3子 (8人乗)	H. 6 / 4 ~ H. 7 / 8	E-NW30	KA24DE		A		D			7形状4WD	
4WD ガリツ2400 93系「ズ」	3子 (8人乗)	H. 6 / 4 ~ H. 7 / 8	E-NCW30	KA24DE		A		D			7形状4WD	
4WD デイゼ 2000 SX-G プラス	3子 (8人乗)	H. 6 / 4 ~ H. 7 / 8	Y-YNW30	CD20Ti		B		D			7形状4WD	
4WD デイゼ 2000 RX-G プラス	3子 (8人乗)	H. 6 / 4 ~ H. 7 / 8	Y-YNW30	CD20Ti		B		D			7形状4WD	
4WD デイゼ 2000 93系「ズ」	3子 (8人乗)	H. 6 / 4 ~ H. 7 / 8	Y-YNW30	CD20Ti		B		D			7形状4WD	
4WD ガリツ2400 グランドスター GTi ック	3子 (7人乗)	H. 5 / 5 ~ H. 7 / 8	E-NW30	KA24DE		A		D			7形状4WD	
4WD ガリツ2400 グランドスター	3子 (7人乗)	H. 5 / 5 ~ H. 7 / 8	E-NW30	KA24DE		A		D			7形状4WD	
4WD ガリツ2400 SX-G GTi ック	3子 (7人乗)	H. 5 / 5 ~ H. 7 / 8	E-NCW30	KA24DE		A		D			7形状4WD	
4WD ガリツ2400 SX-G	3子 (7人乗)	H. 5 / 5 ~ H. 7 / 8	E-NW30	KA24DE		A		D			7形状4WD	
4WD ガリツ2400 RX-G	3子 (7人乗)	H. 5 / 5 ~ H. 7 / 8	E-NW30	KA24DE		A		D			7形状4WD	
4WD デイゼ 2000 グランドスター	3子 (7人乗)	H. 5 / 5 ~ H. 7 / 8	Y-YNW30	CD20Ti		B		D			7形状4WD	
4WD デイゼ 2000 SX-G	3子 (7人乗)	H. 5 / 5 ~ H. 7 / 8	Y-YNW30	CD20Ti		B		D			7形状4WD	
4WD デイゼ 2000 RX-G	3子 (7人乗)	H. 5 / 5 ~ H. 7 / 8	Y-YNW30	CD20Ti		B		D			7形状4WD	