

車種名	年式	型式	管理No.
パネットセレナ	H. 3/ 7 ~ H.11/ 6	C23	ニ-43

00/11 作成

日
産

ハイブリッドナビゲーション適合早見一覧

ADDZEST

車両型式	年式	エンジン型式	接続ユニット	難易度	備考
KD-KVC23,KVNC23	H. 9/ 1 ~ H.11/ 6	CD20ET	エンジンコントロールユニット	難・・易	
E-KBC23,KBCC23	H. 9/ 1 ~ H.11/ 6	SR20DE	エンジンコントロールユニット	難・・易	
E-KBNC23	H. 9/ 1 ~ H.11/ 6	SR20DE	エンジンコントロールユニット	難・・易	
E-KAJC23	H. 9/ 1 ~ H.11/ 6	GA16DE	エンジンコントロールユニット	難・・易	
KD-KVC23,KVNC23	H. 7/ 8 ~ H. 9/ 1	CD20T	エンジンコントロールユニット	難・・易	
Q-KVC23,KVNC23	H. 3/ 7 ~ H. 5/ 8	CD20T	エンジンコントロールユニット	難・・易	
Q-KVJC23	H. 3/ 7 ~ H. 5/ 8	CD20	エンジンコントロールユニット	難・・易	
Y-KVC23,KVNC23	H. 5/ 8 ~ H. 7/ 8	CD20T	エンジンコントロールユニット	難・・易	
	H. 3/ 7 ~ H.11/ 6	SR20DE,CD20T	ATコントロールユニット	難・・易	
	H. 3/ 7 ~ H. 7/ 8		メーター裏側	難◀・・易	

詳しくは、本資料の最終ページの車両グレード別ハイブリッドナビゲーション適合一覧をご参照ください。

車速信号取出しユニット位置

ADDZEST

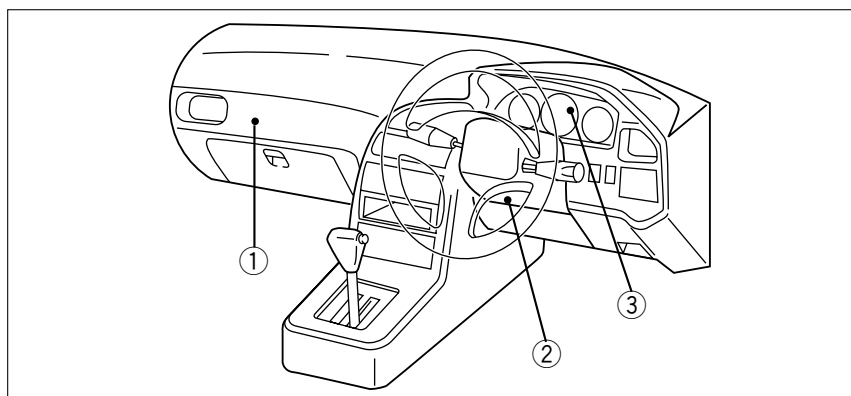

エンジンコントロールユニット

ATコントロールユニット

メーター裏側

①エンジンコントロールユニット

(1)グローブボックスA Assyを取外します。

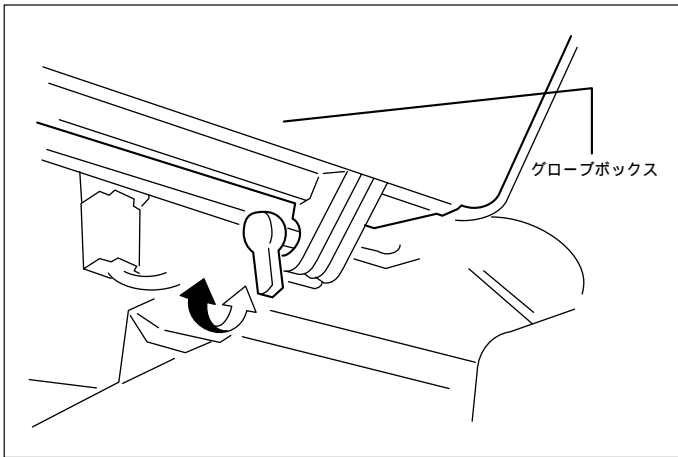

車速信号用コネクタ接続位置と線材色

SR20DE & GA16DE (H. 3/ 7 ~ H. 6/ 5)

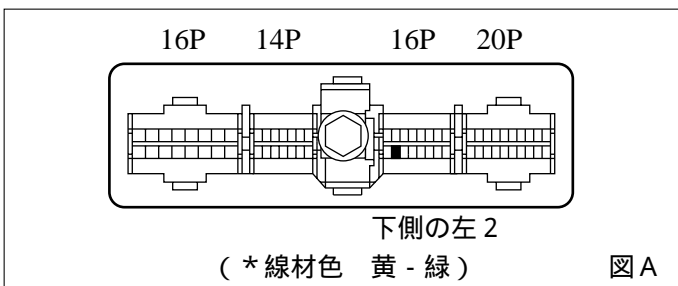

SR20DE & GA16DE (H. 6/ 5 ~ H.11/ 6)

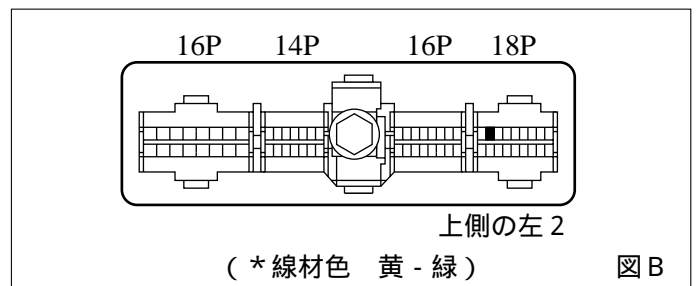

CD20(ワゴン), CD20T

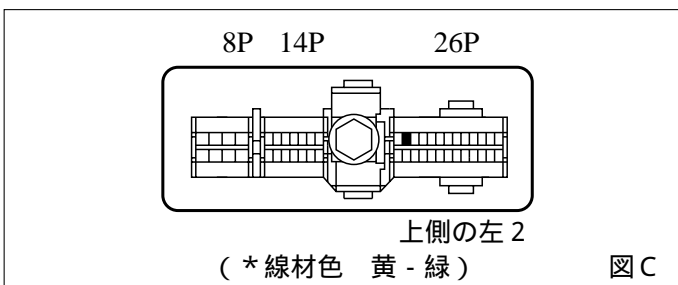

CD20ET

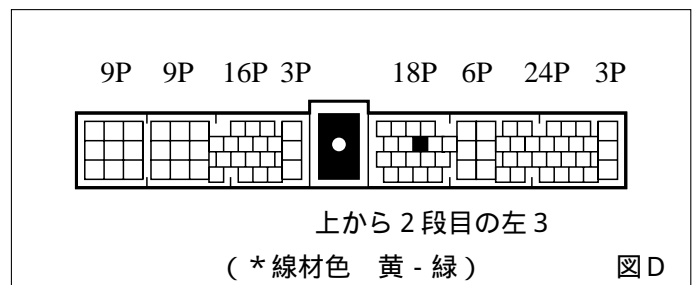

●線材色はあくまで目安にしてください。

② A Tコントロールユニット

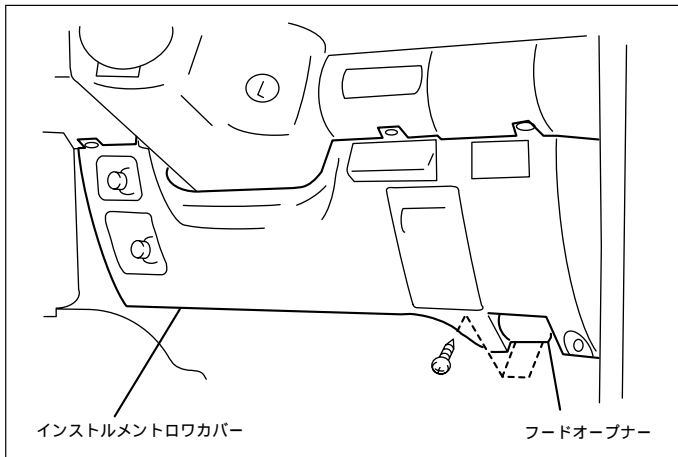

- (1)ネジ2本を外し、フードオープナーを取外します。
- (2)インストルメントロワカバー(R H)を取外します。

車速信号用コネクタ-接続位置と線材色

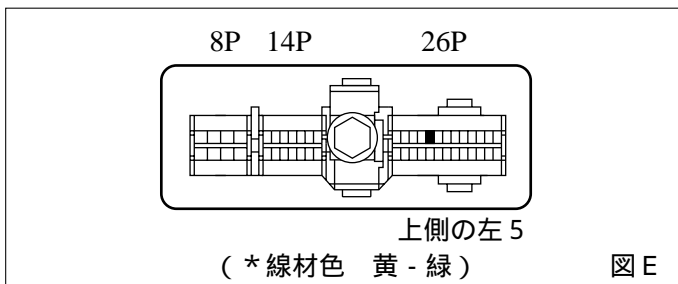

●線材色はあくまで目安にして下さい。

③メーター裏側 (H. 3/ 7 ~ H. 7/ 8)

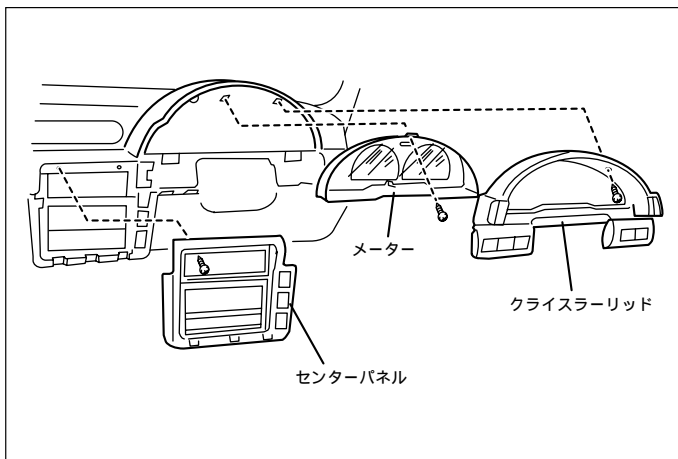

- (1)スピードメーターケーブルのクランプ部2ヶ所、クリップ部1ヶ所を外します。
- (2)センターパネルを取外します。
- (3)クラスタ-リードを取外します。
- (4)ネジ3本を外し、メーターA ssyを取外します。

車速信号用コネクタ-接続位置と線材色

3針式メーター

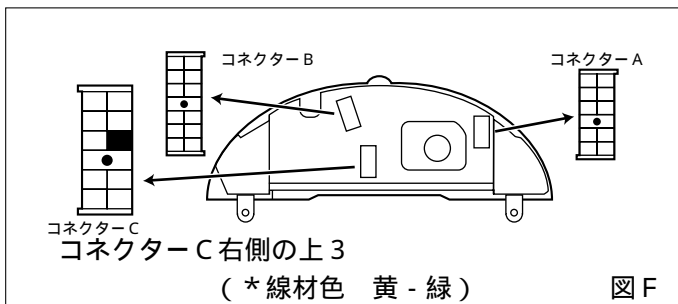

4針式メーター

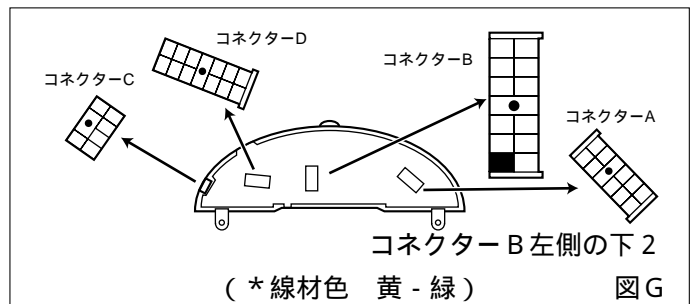

●線材色はあくまで目安にして下さい。

(H. 3/ 7~H. 6/ 5)

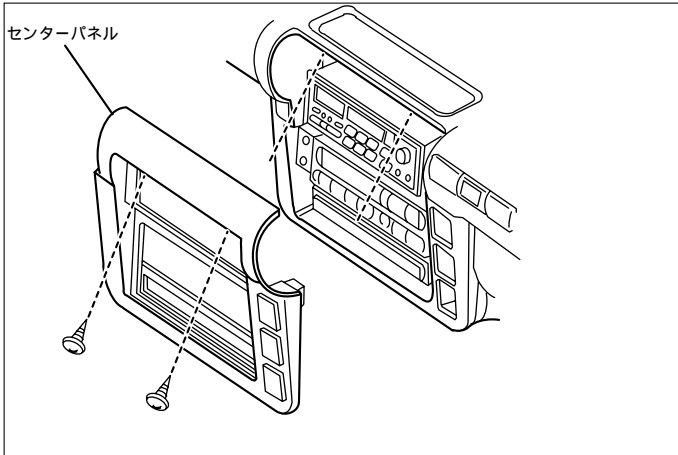

- (1) 印ネジを外し、センターパネルを取外します。
(コネクター類を外します)
- (2)オーディオA Assyを取外します。

オーディオカプラ

(H. 3/ 7~H. 6/ 5)

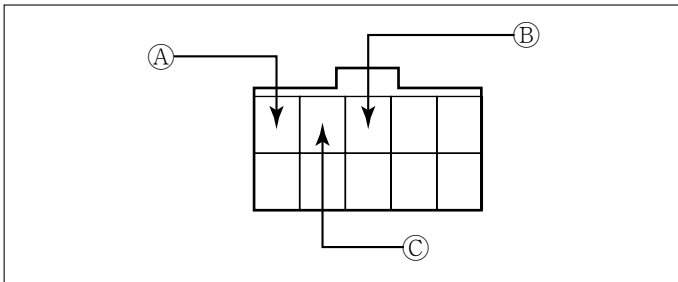

- Ⓐ : ACC電源⊕ (*線材色 空色)
- Ⓑ : バックアップ電源⊕ (*線材色 黄)
- Ⓒ : イルミ電源⊕ (*線材色 赤 - 青)

(H. 6/ 5~H.11/ 6)

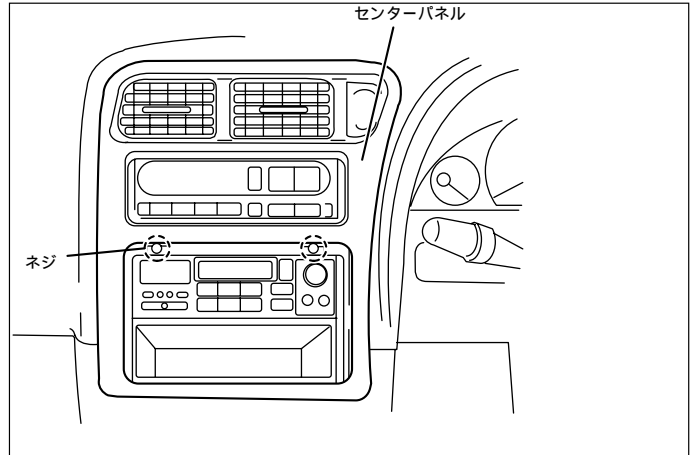

- (1) 印ネジを外し、センターパネルを取外します。
(コネクター類を外します)
- (2)オーディオA Assyを取外します。

(H. 6/ 5~H.11/ 6)

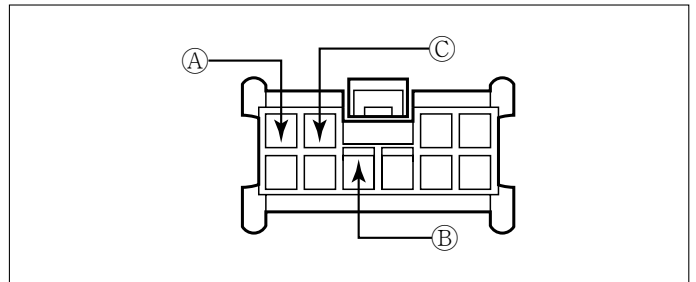

- Ⓐ : ACC電源⊕ (*線材色 青)
- Ⓑ : バックアップ電源⊕ (*線材色 黄)
- Ⓒ : イルミ電源⊕ (*線材色 赤 - 青)

リアコンビネーションランプ

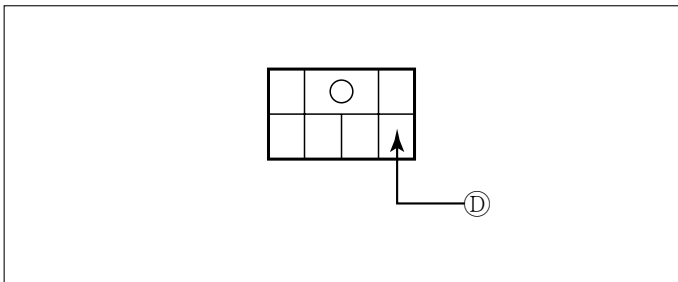

- Ⓓ : バックランプ電源⊕ (*線材色 緑 - 白)

メーカー	車名 別名(C23)	年式	車輪型式	エンジン型式	車速信号1		車速信号2		車速信号3		駆動方式	備考
					エンジンコントロール		ATコントロール		メーター裏側			
					位置	形状	位置	形状	位置	形状		
NISSAN	別名(C23)											
グレード	車輪タイプ											
ガソリン2000 GXツリツグバツカ	4ドアワゴン	H. 10/ 1 ~ H. 11/ 6	E-KBCC23	SR20DE		B		E			FR	
ガソリン2000 GX	4ドアワゴン	H. 10/ 1 ~ H. 11/ 6	E-KBCC23	SR20DE		B		E			FR	
ガソリン2000 FXリミテッド	4ドアワゴン	H. 10/ 1 ~ H. 11/ 6	E-KBC23	SR20DE		B		E			FR	
ガソリン2000 FX	4ドアワゴン	H. 10/ 1 ~ H. 11/ 6	E-KBC23	SR20DE		B		E			FR	
ガソリン2000 FXオレ	4ドアワゴン	H. 10/ 8 ~ H. 11/ 6	E-KBC23	SR20DE		B		E			FR	
ガソリン2000 FX-S	4ドアワゴン	H. 10/ 1 ~ H. 10/ 8	E-KBC23	SR20DE		B		E			FR	
ガソリン2000 Fino	4ドアワゴン	H. 10/ 1 ~ H. 11/ 6	E-KBC23	SR20DE		B		E			FR	
ガソリン2000 ハイウェイスター	4ドアワゴン	H. 10/ 1 ~ H. 11/ 6	E-KBC23	SR20DE		B		E			FR	
ディーゼル 2000 GX	4ドアワゴン	H. 10/ 1 ~ H. 11/ 6	KD-KVC23	CD20ET		D		E			FR	
ディーゼル 2000 FXリミテッド	4ドアワゴン	H. 10/ 1 ~ H. 11/ 6	KD-KVC23	CD20ET		D		E			FR	
ディーゼル 2000 FX	4ドアワゴン	H. 10/ 1 ~ H. 11/ 6	KD-KVC23	CD20ET		D		E			FR	
ディーゼル 2000 FX-S	4ドアワゴン	H. 10/ 1 ~ H. 11/ 6	KD-KVC23	CD20ET		D		E			FR	
ディーゼル 2000 Fino	4ドアワゴン	H. 10/ 1 ~ H. 11/ 6	KD-KVC23	CD20ET		D		E			FR	
ディーゼル 2000 ハイウェイスター	4ドアワゴン	H. 10/ 1 ~ H. 11/ 6	KD-KVC23	CD20ET		D		E			FR	
4WD ガソリン2000 GX	4ドアワゴン	H. 10/ 1 ~ H. 11/ 6	E-KBNC23	SR20DE		B		E			フルタイム4WD	
4WD ガソリン2000 FXリミテッド	4ドアワゴン	H. 10/ 1 ~ H. 11/ 6	E-KBNC23	SR20DE		B		E			フルタイム4WD	
4WD ガソリン2000 FX	4ドアワゴン	H. 10/ 1 ~ H. 11/ 6	E-KBNC23	SR20DE		B		E			フルタイム4WD	
4WD ガソリン2000 FXオレ	4ドアワゴン	H. 10/ 8 ~ H. 11/ 6	E-KBNC23	SR20DE		B		E			フルタイム4WD	
4WD ガソリン2000 FX-S	4ドアワゴン	H. 10/ 1 ~ H. 10/ 8	E-KBNC23	SR20DE		B		E			フルタイム4WD	
4WD ガソリン2000 Fino	4ドアワゴン	H. 10/ 1 ~ H. 11/ 6	E-KBNC23	SR20DE		B		E			フルタイム4WD	
4WD ガソリン2000 ハイウェイスター	4ドアワゴン	H. 10/ 1 ~ H. 11/ 6	E-KBNC23	SR20DE		B		E			フルタイム4WD	
4WD ディーゼル 2000 GX	4ドアワゴン	H. 10/ 1 ~ H. 11/ 6	KD-KVNC23	CD20ET		D		E			フルタイム4WD	
4WD ディーゼル 2000 FXリミテッド	4ドアワゴン	H. 10/ 1 ~ H. 11/ 6	KD-KVNC23	CD20ET		D		E			フルタイム4WD	
4WD ディーゼル 2000 FX	4ドアワゴン	H. 10/ 1 ~ H. 11/ 6	KD-KVNC23	CD20ET		D		E			フルタイム4WD	
4WD ディーゼル 2000 FX-S	4ドアワゴン	H. 10/ 1 ~ H. 11/ 6	KD-KVNC23	CD20ET		D		E			フルタイム4WD	
4WD ディーゼル 2000 Fino	4ドアワゴン	H. 10/ 1 ~ H. 11/ 6	KD-KVNC23	CD20ET		D		E			フルタイム4WD	
4WD ディーゼル 2000 ハイウェイスター	4ドアワゴン	H. 10/ 1 ~ H. 11/ 6	KD-KVNC23	CD20ET		D		E			フルタイム4WD	
ガソリン2000 GXツリツグバツカ	4ドアワゴン	H. 9/ 1 ~ H. 10/ 1	E-KBCC23	SR20DE		B		E			FR	
ガソリン2000 GX	4ドアワゴン	H. 9/ 1 ~ H. 10/ 1	E-KBCC23	SR20DE		B		E			FR	
ガソリン2000 月	4ドアワゴン	H. 9/ 1 ~ H. 10/ 1	E-KBC23	SR20DE		B		E			FR	
ガソリン2000 FXリミテッド	4ドアワゴン	H. 9/ 1 ~ H. 10/ 1	E-KBC23	SR20DE		B		E			FR	
ガソリン2000 FX	4ドアワゴン	H. 9/ 1 ~ H. 10/ 1	E-KBC23	SR20DE		B		E			FR	
ガソリン2000 FX-S	4ドアワゴン	H. 9/ 1 ~ H. 10/ 1	E-KBC23	SR20DE		B		E			FR	
ガソリン2000 ハイウェイスター	4ドアワゴン	H. 9/ 1 ~ H. 10/ 1	E-KBC23	SR20DE		B		E			FR	
ディーゼル 2000 GX	4ドアワゴン	H. 9/ 1 ~ H. 10/ 1	KD-KVC23	CD20ET		D		E			FR	
ディーゼル 2000 月	4ドアワゴン	H. 9/ 1 ~ H. 10/ 1	KD-KVC23	CD20ET		D		E			FR	
ディーゼル 2000 FXリミテッド	4ドアワゴン	H. 9/ 1 ~ H. 10/ 1	KD-KVC23	CD20ET		D		E			FR	
ディーゼル 2000 FX	4ドアワゴン	H. 9/ 1 ~ H. 10/ 1	KD-KVC23	CD20ET		D		E			FR	
ディーゼル 2000 FX-S	4ドアワゴン	H. 9/ 1 ~ H. 10/ 1	KD-KVC23	CD20ET		D		E			FR	
ディーゼル 2000 ハイウェイスター	4ドアワゴン	H. 9/ 1 ~ H. 10/ 1	KD-KVC23	CD20ET		D		E			FR	
4WD ガソリン2000 GX	4ドアワゴン	H. 9/ 1 ~ H. 10/ 1	E-KBNC23	SR20DE		B		E			フルタイム4WD	
4WD ガソリン2000 月	4ドアワゴン	H. 9/ 1 ~ H. 10/ 1	E-KBNC23	SR20DE		B		E			フルタイム4WD	
4WD ガソリン2000 FXリミテッド	4ドアワゴン	H. 9/ 1 ~ H. 10/ 1	E-KBNC23	SR20DE		B		E			フルタイム4WD	
4WD ガソリン2000 FX	4ドアワゴン	H. 9/ 1 ~ H. 10/ 1	E-KBNC23	SR20DE		B		E			フルタイム4WD	
4WD ガソリン2000 FX-S	4ドアワゴン	H. 9/ 1 ~ H. 10/ 1	E-KBNC23	SR20DE		B		E			フルタイム4WD	
4WD ガソリン2000 ハイウェイスター	4ドアワゴン	H. 9/ 1 ~ H. 10/ 1	E-KBNC23	SR20DE		B		E			フルタイム4WD	
4WD ディーゼル 2000 GX	4ドアワゴン	H. 9/ 1 ~ H. 10/ 1	KD-KVNC23	CD20ET		D		E			フルタイム4WD	
4WD ディーゼル 2000 月	4ドアワゴン	H. 9/ 1 ~ H. 10/ 1	KD-KVNC23	CD20ET		D		E			フルタイム4WD	
4WD ディーゼル 2000 FXリミテッド	4ドアワゴン	H. 9/ 1 ~ H. 10/ 1	KD-KVNC23	CD20ET		D		E			フルタイム4WD	
4WD ディーゼル 2000 FX	4ドアワゴン	H. 9/ 1 ~ H. 10/ 1	KD-KVNC23	CD20ET		D		E			フルタイム4WD	
4WD ディーゼル 2000 FX-S	4ドアワゴン	H. 9/ 1 ~ H. 10/ 1	KD-KVNC23	CD20ET		D		E			フルタイム4WD	
4WD ディーゼル 2000 ハイウェイスター	4ドアワゴン	H. 9/ 1 ~ H. 10/ 1	KD-KVNC23	CD20ET		D		E			フルタイム4WD	
ガソリン2000 PXツリツグバツカ	4ドアワゴン	H. 7/ 8 ~ H. 9/ 1	E-KBCC23	SR20DE		B		E			FR	
ガソリン2000 PX	4ドアワゴン	H. 7/ 8 ~ H. 9/ 1	E-KBC23	SR20DE		B		E			FR	
ガソリン2000 SX	4ドアワゴン	H. 7/ 8 ~ H. 9/ 1	E-KBC23	SR20DE		B		E			FR	
ガソリン2000 FX 月	4ドアワゴン	H. 7/ 8 ~ H. 9/ 1	E-KBC23	SR20DE		B		E			FR	
ガソリン2000 FX	4ドアワゴン	H. 7/ 8 ~ H. 9/ 1	E-KBC23	SR20DE		B		E			FR	
ガソリン1600 FG	4ドアワゴン	H. 7/ 8 ~ H. 9/ 1	E-KAJC23	GA16DE		B					FR	
ディーゼル 2000 PX	4ドアワゴン	H. 7/ 8 ~ H. 9/ 1	KD-KVC23	CD20T		C		E			FR	
ディーゼル 2000 SX	4ドアワゴン	H. 7/ 8 ~ H. 9/ 1	KD-KVC23	CD20T		C		E			FR	
ディーゼル 2000 FX 月	4ドアワゴン	H. 7/ 8 ~ H. 9/ 1	KD-KVC23	CD20T		C		E			FR	
ディーゼル 2000 FX	4ドアワゴン	H. 7/ 8 ~ H. 9/ 1	KD-KVC23	CD20T		C		E			FR	
4WD ガソリン2000 RV別枠	4ドアワゴン	H. 7/ 8 ~ H. 9/ 1	E-KBNC23	SR20DE		B		E			フルタイム4WD	
4WD ガソリン2000 PX	4ドアワゴン	H. 7/ 8 ~ H. 9/ 1	E-KBNC23	SR20DE		B		E			フルタイム4WD	
4WD ガソリン2000 SX	4ドアワゴン	H. 7/ 8 ~ H. 9/ 1	E-KBNC23	SR20DE		B		E			フルタイム4WD	
4WD ガソリン2000 FX 月	4ドアワゴン	H. 7/ 8 ~ H. 9/ 1	E-KBNC23	SR20DE		B		E			フルタイム4WD	
4WD ガソリン2000 FX	4ドアワゴン	H. 7/ 8 ~ H. 9/ 1	E-KBNC23	SR20DE		B		E			フルタイム4WD	
4WD ディーゼル 2000 RV別枠	4ドアワゴン	H. 7/ 8 ~ H. 9/ 1	KD-KVNC23	CD20T		C		E			フルタイム4WD	
4WD ディーゼル 2000 PX	4ドアワゴン	H. 7/ 8 ~ H. 9/ 1	KD-KVNC23	CD20T		C		E			フルタイム4WD	
4WD ディーゼル 2000 SX	4ドアワゴン	H. 7/ 8 ~ H. 9/ 1	KD-KVNC23	CD20T		C		E			フルタイム4WD	
4WD ディーゼル 2000 FX 月	4ドアワゴン	H. 7/ 8 ~ H. 9/ 1	KD-KVNC23	CD20T		C		E			フルタイム4WD	
4WD ディーゼル 2000 FX	4ドアワゴン	H. 7/ 8 ~ H. 9/ 1	KD-KVNC23	CD20T		C		E			フルタイム4WD	
4WD ディーゼル 2000 FE	4ドアワゴン	H. 7/ 8 ~ H. 9/ 1	KD-KVNC23	CD20T		C		E			フルタイム4WD	

*《無断複製禁止》本資料をADDZEST以外の製品に使用した場合に生じる全ての不具合については、当社は一切の責任を負いません。

メーカー	車名 N I S S A N グレード	年式	車輦型式	エンジン型式	車速信号1		車速信号2		車速信号3		駆動方式	備考
					エンジンコントロール		ATコントロール		メーター裏側			
					位置	形状	位置	形状	位置	形状		
ガソリン2000 PX9-リツガバツ	4ドアワゴン	H. 6 / 5 - H. 7 / 8	E-KBCC23	SR20DE		B		E		F & G	FR	
ガソリン2000 PX	4ドアワゴン	H. 6 / 5 - H. 7 / 8	E-KBC23	SR20DE		B		E		F & G	FR	
ガソリン2000 SX	4ドアワゴン	H. 6 / 5 - H. 7 / 8	E-KBC23	SR20DE		B		E		F & G	FR	
ガソリン2000 FX 両	4ドアワゴン	H. 6 / 5 - H. 7 / 8	E-KBC23	SR20DE		B		E		F & G	FR	
ガソリン2000 FX	4ドアワゴン	H. 6 / 5 - H. 7 / 8	E-KBC23	SR20DE		B		E		F & G	FR	
ガソリン1600 FG	4ドアワゴン	H. 6 / 5 - H. 7 / 8	E-KAJC23	GA16DE		B				F & G	FR	
ディーゼル 2000 PX	4ドアワゴン	H. 6 / 5 - H. 7 / 8	Y-KVC23	CD20T		C		E		F & G	FR	
ディーゼル 2000 SX	4ドアワゴン	H. 6 / 5 - H. 7 / 8	Y-KVC23	CD20T		C		E		F & G	FR	
ディーゼル 2000 FX 両	4ドアワゴン	H. 6 / 5 - H. 7 / 8	Y-KVC23	CD20T		C		E		F & G	FR	
ディーゼル 2000 FX	4ドアワゴン	H. 6 / 5 - H. 7 / 8	Y-KVC23	CD20T		C		E		F & G	FR	
4WD ガソリン2000 RV他外	4ドアワゴン	H. 6 / 5 - H. 7 / 8	E-KBNC23	SR20DE		B		E		F & G	7リットル4WD	セレ
4WD ガソリン2000 PX	4ドアワゴン	H. 6 / 5 - H. 7 / 8	E-KBNC23	SR20DE		B		E		F & G	7リットル4WD	
4WD ガソリン2000 SX	4ドアワゴン	H. 6 / 5 - H. 7 / 8	E-KBNC23	SR20DE		B		E		F & G	7リットル4WD	
4WD ガソリン2000 FX 両	4ドアワゴン	H. 6 / 5 - H. 7 / 8	E-KBNC23	SR20DE		B		E		F & G	7リットル4WD	
4WD ガソリン2000 FX	4ドアワゴン	H. 6 / 5 - H. 7 / 8	E-KBNC23	SR20DE		B		E		F & G	7リットル4WD	
4WD ディーゼル 2000 RV他外	4ドアワゴン	H. 6 / 5 - H. 7 / 8	Y-KVNC23	CD20T		C		E		F & G	7リットル4WD	
4WD ディーゼル 2000 PX	4ドアワゴン	H. 6 / 5 - H. 7 / 8	Y-KVNC23	CD20T		C		E		F & G	7リットル4WD	
4WD ディーゼル 2000 SX	4ドアワゴン	H. 6 / 5 - H. 7 / 8	Y-KVNC23	CD20T		C		E		F & G	7リットル4WD	
4WD ディーゼル 2000 FX 両	4ドアワゴン	H. 6 / 5 - H. 7 / 8	Y-KVNC23	CD20T		C		E		F & G	7リットル4WD	
4WD ディーゼル 2000 FX	4ドアワゴン	H. 6 / 5 - H. 7 / 8	Y-KVNC23	CD20T		C		E		F & G	7リットル4WD	
4WD ディーゼル 2000 FE	4ドアワゴン	H. 6 / 5 - H. 7 / 8	Y-KVNC23	CD20T		C		E		F & G	7リットル4WD	
ガソリン2000 PX9-リツガバツ	4ドアワゴン	H. 5 / 8 - H. 6 / 5	E-KBCC23	SR20DE		A		E		F & G	FR	
ガソリン2000 PX	4ドアワゴン	H. 5 / 8 - H. 6 / 5	E-KBC23	SR20DE		A		E		F & G	FR	
ガソリン2000 SX	4ドアワゴン	H. 5 / 8 - H. 6 / 5	E-KBC23	SR20DE		A		E		F & G	FR	
ガソリン2000 FX 両	4ドアワゴン	H. 5 / 8 - H. 6 / 5	E-KBC23	SR20DE		A		E		F & G	FR	
ガソリン2000 FX	4ドアワゴン	H. 5 / 8 - H. 6 / 5	E-KBC23	SR20DE		A		E		F & G	FR	
ガソリン1600 FG	4ドアワゴン	H. 5 / 8 - H. 6 / 5	E-KAJC23	GA16DE		A				F & G	FR	
ガソリン1600 FE	4ドアワゴン	H. 5 / 8 - H. 6 / 5	E-KAJC23	GA16DE		A				F & G	FR	
ディーゼル 2000 PX	4ドアワゴン	H. 5 / 8 - H. 6 / 5	Y-KVC23	CD20T		C		E		F & G	FR	
ディーゼル 2000 SX	4ドアワゴン	H. 5 / 8 - H. 6 / 5	Y-KVC23	CD20T		C		E		F & G	FR	
ディーゼル 2000 FX 両	4ドアワゴン	H. 5 / 8 - H. 6 / 5	Y-KVC23	CD20T		C		E		F & G	FR	
ディーゼル 2000 FX	4ドアワゴン	H. 5 / 8 - H. 6 / 5	Y-KVC23	CD20T		C		E		F & G	FR	
4WD ガソリン2000 RV他外	4ドアワゴン	H. 5 / 8 - H. 6 / 5	E-KBNC23	SR20DE		A		E		F & G	7リットル4WD	
4WD ガソリン2000 PX	4ドアワゴン	H. 5 / 8 - H. 6 / 5	E-KBNC23	SR20DE		A		E		F & G	7リットル4WD	
4WD ガソリン2000 SX	4ドアワゴン	H. 5 / 8 - H. 6 / 5	E-KBNC23	SR20DE		A		E		F & G	7リットル4WD	
4WD ガソリン2000 FX 両	4ドアワゴン	H. 5 / 8 - H. 6 / 5	E-KBNC23	SR20DE		A		E		F & G	7リットル4WD	
4WD ガソリン2000 FX	4ドアワゴン	H. 5 / 8 - H. 6 / 5	E-KBNC23	SR20DE		A		E		F & G	7リットル4WD	
4WD ディーゼル 2000 RV他外	4ドアワゴン	H. 5 / 8 - H. 6 / 5	Y-KVNC23	CD20T		C		E		F & G	7リットル4WD	
4WD ディーゼル 2000 PX	4ドアワゴン	H. 5 / 8 - H. 6 / 5	Y-KVNC23	CD20T		C		E		F & G	7リットル4WD	
4WD ディーゼル 2000 SX	4ドアワゴン	H. 5 / 8 - H. 6 / 5	Y-KVNC23	CD20T		C		E		F & G	7リットル4WD	
4WD ディーゼル 2000 FX 両	4ドアワゴン	H. 5 / 8 - H. 6 / 5	Y-KVNC23	CD20T		C		E		F & G	7リットル4WD	
4WD ディーゼル 2000 FX	4ドアワゴン	H. 5 / 8 - H. 6 / 5	Y-KVNC23	CD20T		C		E		F & G	7リットル4WD	
4WD ディーゼル 2000 FE	4ドアワゴン	H. 5 / 8 - H. 6 / 5	Y-KVNC23	CD20T		C		E		F & G	7リットル4WD	
ガソリン2000 PX9-リツガバツ	4ドアワゴン	H. 3 / 7 - H. 5 / 8	E-KBCC23	SR20DE		A		E		F & G	FR	
ガソリン2000 PX	4ドアワゴン	H. 3 / 7 - H. 5 / 8	E-KBC23	SR20DE		A		E		F & G	FR	
ガソリン2000 SX	4ドアワゴン	H. 3 / 7 - H. 5 / 8	E-KBC23	SR20DE		A		E		F & G	FR	
ガソリン2000 FX 両	4ドアワゴン	H. 3 / 7 - H. 5 / 8	E-KBC23	SR20DE		A		E		F & G	FR	
ガソリン2000 FX	4ドアワゴン	H. 4 / 6 - H. 5 / 8	E-KBC23	SR20DE		A		E		F & G	FR	
ガソリン1600 FG	4ドアワゴン	H. 3 / 7 - H. 5 / 8	E-KAJC23	GA16DE		A				F & G	FR	
ガソリン1600 FE	4ドアワゴン	H. 3 / 7 - H. 5 / 8	E-KAJC23	GA16DE		A				F & G	FR	
ディーゼル 2000 PX	4ドアワゴン	H. 3 / 7 - H. 5 / 8	Q-KVC23	CD20T		C		E		F & G	FR	
ディーゼル 2000 SX	4ドアワゴン	H. 3 / 7 - H. 5 / 8	Q-KVC23	CD20T		C		E		F & G	FR	
ディーゼル 2000 FX	4ドアワゴン	H. 3 / 7 - H. 5 / 8	Q-KVC23	CD20T		C		E		F & G	FR	
ディーゼル 2000 FX 両	4ドアワゴン	H. 4 / 6 - H. 5 / 8	Q-KVC23	CD20T		C		E		F & G	FR	
ディーゼル 1600 FG	4ドアワゴン	H. 3 / 7 - H. 5 / 8	Q-KVJC23	CD20		C				F & G	FR	
ディーゼル 1600 FE	4ドアワゴン	H. 3 / 7 - H. 5 / 8	Q-KVJC23	CD20		C				F & G	FR	
4WD ガソリン2000 RV他外	4ドアワゴン	H. 3 / 7 - H. 5 / 8	E-KBNC23	SR20DE		A		E		F & G	7リットル4WD	
4WD ガソリン2000 PX	4ドアワゴン	H. 3 / 7 - H. 5 / 8	E-KBNC23	SR20DE		A		E		F & G	7リットル4WD	
4WD ガソリン2000 SX	4ドアワゴン	H. 3 / 7 - H. 5 / 8	E-KBNC23	SR20DE		A		E		F & G	7リットル4WD	
4WD ガソリン2000 FX	4ドアワゴン	H. 3 / 7 - H. 5 / 8	E-KBNC23	SR20DE		A		E		F & G	7リットル4WD	
4WD ガソリン2000 FX 両	4ドアワゴン	H. 4 / 6 - H. 5 / 8	E-KBNC23	SR20DE		A		E		F & G	7リットル4WD	
4WD ディーゼル 2000 RV他外	4ドアワゴン	H. 3 / 7 - H. 5 / 8	Q-KVNC23	CD20T		C		E		F & G	7リットル4WD	
4WD ディーゼル 2000 PX	4ドアワゴン	H. 3 / 7 - H. 5 / 8	Q-KVNC23	CD20T		C		E		F & G	7リットル4WD	
4WD ディーゼル 2000 SX	4ドアワゴン	H. 3 / 7 - H. 5 / 8	Q-KVNC23	CD20T		C		E		F & G	7リットル4WD	
4WD ディーゼル 2000 FX	4ドアワゴン	H. 3 / 7 - H. 5 / 8	Q-KVNC23	CD20T		C		E		F & G	7リットル4WD	
4WD ディーゼル 2000 FX 両	4ドアワゴン	H. 4 / 6 - H. 5 / 8	Q-KVNC23	CD20T		C		E		F & G	7リットル4WD	
4WD ディーゼル 2000 FE	4ドアワゴン	H. 3 / 7 - H. 5 / 8	Q-KVNC23	CD20T		C		E		F & G	7リットル4WD	
1600 VX	4ドアカゴ	H. 6 / 5 - H. 11 / 6	GA-VAJC23	GA16DE		B				F & G	FR	
1600 LX	4ドアカゴ	H. 6 / 5 - H. 11 / 6	GA-VAJC23	GA16DE		B				F & G	FR	
1600 LX	5ドアカゴ	H. 6 / 5 - H. 11 / 6	GA-VAJC23	GA16DE		B				F & G	FR	
2000ディーゼル 1600 VX	4ドアカゴ	H. 6 / 5 - H. 11 / 6	KB-VVJC23	CD20						F & G	FR	
2000ディーゼル 1600 LX	4ドアカゴ	H. 6 / 5 - H. 11 / 6	KB-VVJC23	CD20						F & G	FR	
2000ディーゼル 1600 LX	5ドアカゴ	H. 6 / 5 - H. 11 / 6	KB-VVJC23	CD20						F & G	FR	

メーカー	車名 別名(C23)	年式	車種型式	エンジン型式	車速信号 1		車速信号 2		車速信号 3		駆動方式	備考
					エンジンコントロール		ATコントロール		メーター裏側			
					位置	形状	位置	形状	位置	形状		
1600 VX	4ドアカーゴ	H. 5/ 8 ~ H. 6/ 5	T-VAJC23	GA16DS						F & G	FR	
1600 LX	4ドアカーゴ	H. 5/ 8 ~ H. 6/ 5	T-VAJC23	GA16DS						F & G	FR	
1600 LX	5ドアカーゴ	H. 5/ 8 ~ H. 6/ 5	T-VAJC23	GA16DS						F & G	FR	
1600 L	5ドアカーゴ	H. 5/ 8 ~ H. 6/ 5	T-VAJC23	GA16DS						F & G	FR	
1600 L	4ドアカーゴ	H. 5/ 8 ~ H. 6/ 5	T-VAJC23	GA16DS						F & G	FR	
2000デューゼル VX	4ドアカーゴ	H. 5/ 11 ~ H. 6/ 5	KB-VVJC23	CD20						F & G	FR	
2000デューゼル LX	4ドアカーゴ	H. 5/ 11 ~ H. 6/ 5	KB-VVJC23	CD20						F & G	FR	
2000デューゼル LX	5ドアカーゴ	H. 5/ 11 ~ H. 6/ 5	KB-VVJC23	CD20						F & G	FR	
2000デューゼル L	5ドアカーゴ	H. 5/ 11 ~ H. 6/ 5	KB-VVJC23	CD20						F & G	FR	
2000デューゼル L	4ドアカーゴ	H. 5/ 11 ~ H. 6/ 5	KB-VVJC23	CD20						F & G	FR	
2000デューゼル VX	4ドアカーゴ	H. 5/ 8 ~ H. 6/ 5	S-VVJC23	CD20						F & G	FR	
2000デューゼル LX	4ドアカーゴ	H. 5/ 8 ~ H. 6/ 5	S-VVJC23	CD20						F & G	FR	
2000デューゼル LX	5ドアカーゴ	H. 5/ 8 ~ H. 6/ 5	S-VVJC23	CD20						F & G	FR	
2000デューゼル L	5ドアカーゴ	H. 5/ 8 ~ H. 6/ 5	S-VVJC23	CD20						F & G	FR	
2000デューゼル L	4ドアカーゴ	H. 5/ 8 ~ H. 6/ 5	S-VVJC23	CD20						F & G	FR	
1600 VX	4ドアカーゴ	H. 3/ 7 ~ H. 5/ 8	T-VAJC23	GA16DS						F & G	FR	
1600 LX	4ドアカーゴ	H. 3/ 7 ~ H. 5/ 8	T-VAJC23	GA16DS						F & G	FR	
1600 LX	5ドアカーゴ	H. 3/ 7 ~ H. 5/ 8	T-VAJC23	GA16DS						F & G	FR	
1600 L	5ドアカーゴ	H. 3/ 7 ~ H. 5/ 8	T-VAJC23	GA16DS						F & G	FR	
1600 L	4ドアカーゴ	H. 3/ 7 ~ H. 5/ 8	T-VAJC23	GA16DS						F & G	FR	
2000デューゼル VX	4ドアカーゴ	H. 3/ 7 ~ H. 5/ 8	S-VVJC23	CD20						F & G	FR	
2000デューゼル LX	4ドアカーゴ	H. 3/ 7 ~ H. 5/ 8	S-VVJC23	CD20						F & G	FR	
2000デューゼル LX	5ドアカーゴ	H. 3/ 7 ~ H. 5/ 8	S-VVJC23	CD20						F & G	FR	
2000デューゼル L	5ドアカーゴ	H. 3/ 7 ~ H. 5/ 8	S-VVJC23	CD20						F & G	FR	
2000デューゼル L	4ドアカーゴ	H. 3/ 7 ~ H. 5/ 8	S-VVJC23	CD20						F & G	FR	