

車種名	年式	型式	管理No.
プレーリー	S.63/ 9 ~ H.10/11	E-M11	ニ - 39

00/11 作成

日産

ハイブリッドナビゲーション適合早見一覧

ADDZEST

車両型式	年式	エンジン型式	接続ユニット	難易度	備考
E-PM11,PNM11	H. 7/ 8 ~ H.10/11	SR20DE	エンジンコントロールユニット	難・・▶易	
E-HM11,HNM11	H. 2/ 2 ~ H. 7/ 8	KA24E	エンジンコントロールユニット	難・・▶易	
E-M11,NM11	S.63/ 9 ~ H. 7/ 8	CA20S	×		

詳しくは、本資料の最終ページの車両グレード別ハイブリッドナビゲーション適合一覧をご参照ください。

車速信号取出しユニット位置

ADDZEST

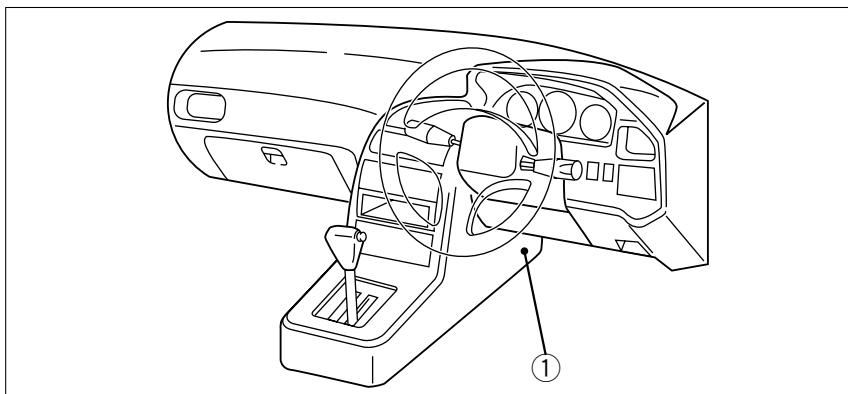

エンジンコントロールユニット

①エンジンコントロールユニット

(1)インストロアカバーを取外します。

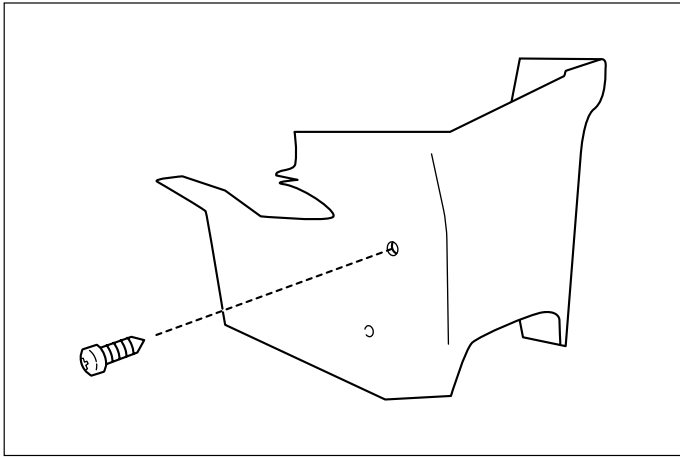

車速信号用コネクタ接続位置と線材色
KA24E, SR20DE

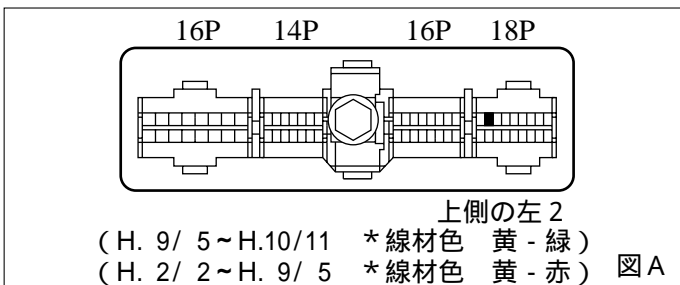

●線材色はあくまで目安にして下さい。

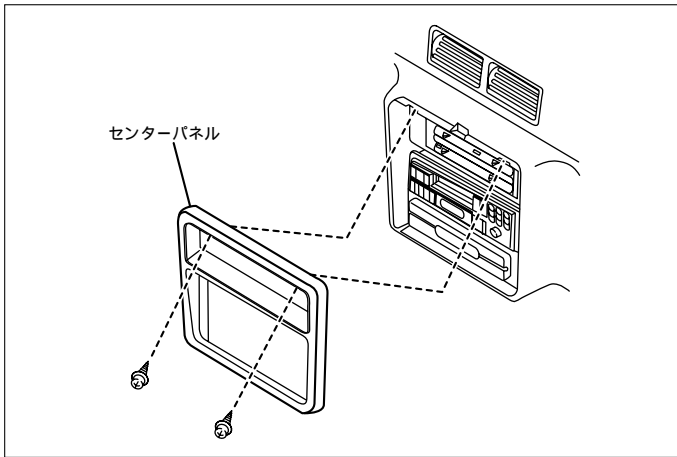

(1) 印ネジを外し、センターパネルを取外します。

(2)オーディオA ssyを取外します。
(コネクター類を取外します)

オーディオカプラ

(S.63/ 9~H. 7/ 8)

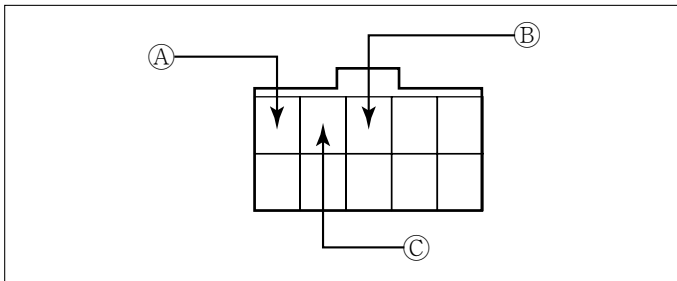

- Ⓐ: ACC電源⊕ (*線材色 紫 - 白)
- Ⓑ: バックアップ電源⊕ (*線材色 赤 - 黒)
- Ⓒ: イルミ電源⊕ (*線材色 赤 - 青)

(H. 7/ 8~H.10/11)

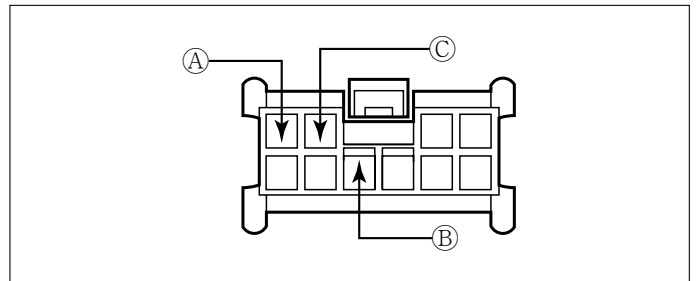

- Ⓐ: ACC電源⊕ (*線材色 紫 - 白)
- Ⓑ: バックアップ電源⊕ (*線材色 赤 - 黒)
- Ⓒ: イルミ電源⊕ (*線材色 赤 - 青)

バック信号接続要領

リアコンビネーションランプ

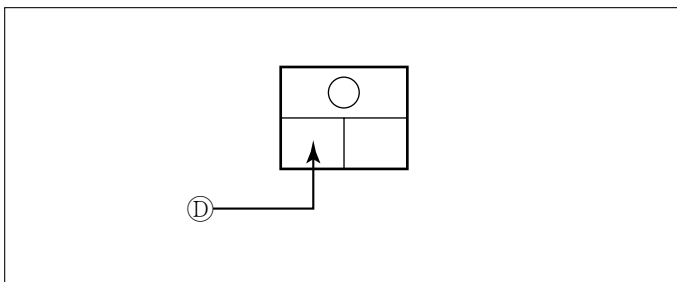

- Ⓓ: バックランプ電源⊕ (*線材色 緑 - 白)

メーカー	車名	年式	車種型式	エンジン型式	車速信号 1		車速信号 2		車速信号 3		駆動方式	備考		
					エンジンコントロール		位置	形状	位置	形状			位置	形状
					位置	形状								
NISSAN	グレード	車種タイプ												
	2WD 7人乗	5ドア	H. 9/ 5 ~ H. 10/ 11	E-PM11	SR20DE		A					FF		
	2WD 7人乗	5ドア	H. 9/ 5 ~ H. 10/ 11	E-PM11	SR20DE		A					FF		
	2WD 7人乗	5ドア	H. 9/ 5 ~ H. 10/ 11	E-PM11	SR20DE		A					FF		
	2WD 5人乗	5ドア	H. 9/ 5 ~ H. 10/ 11	E-PM11	SR20DE		A					FF		
	4WD 7人乗	5ドア	H. 9/ 5 ~ H. 10/ 11	E-PM11	SR20DE		A					フルタイム4WD		
	4WD 7人乗	5ドア	H. 9/ 5 ~ H. 10/ 11	E-PNM11	SR20DE		A					フルタイム4WD		
	4WD 7人乗	5ドア	H. 9/ 5 ~ H. 10/ 11	E-PNM11	SR20DE		A					フルタイム4WD		
	4WD 5人乗	5ドア	H. 9/ 5 ~ H. 10/ 11	E-PNM11	SR20DE		A					フルタイム4WD		
	2WD 7人乗	5ドア	H. 9/ 5 ~ H. 10/ 11	E-PM11	SR20DE		A					FF		
	4WD 7人乗	5ドア	H. 9/ 5 ~ H. 10/ 11	E-PNM11	SR20DE		A					フルタイム4WD		
	2WD 7人乗	5ドア	H. 7/ 8 ~ H. 9/ 5	E-PM11	SR20DE		A					FF		
	2WD 7人乗	5ドア	H. 8/ 10 ~ H. 9/ 5	E-PM11	SR20DE		A					FF		
	2WD 7人乗	5ドア	H. 7/ 8 ~ H. 9/ 5	E-PM11	SR20DE		A					FF		
	2WD 5人乗	5ドア	H. 7/ 8 ~ H. 9/ 5	E-PM11	SR20DE		A					FF		
	4WD 7人乗	5ドア	H. 7/ 8 ~ H. 9/ 5	E-PM11	SR20DE		A					フルタイム4WD		
	4WD 7人乗	5ドア	H. 8/ 10 ~ H. 9/ 5	E-PM11	SR20DE		A					フルタイム4WD		
	4WD 7人乗	5ドア	H. 7/ 8 ~ H. 9/ 5	E-PM11	SR20DE		A					フルタイム4WD		
	4WD 5人乗	5ドア	H. 7/ 8 ~ H. 9/ 5	E-PM11	SR20DE		A					フルタイム4WD		
	240 G5	4ドア	H. 4/ 2 ~ H. 7/ 8	E-HNM11	KA24E		A					フルタイム4WD		
	240 G7	4ドア	H. 4/ 2 ~ H. 7/ 8	E-HNM11	KA24E		A					フルタイム4WD		
	240 G7	4ドア	H. 4/ 2 ~ H. 7/ 8	E-HM11	KA24E		A					FF		
	240 G7	4ドア	H. 4/ 2 ~ H. 7/ 8	E-HNM11	KA24E		A					フルタイム4WD		
	2400 G7	4ドア	H. 6/ 9 ~ H. 7/ 8	E-HNM11	KA24E		A					フルタイム4WD		
	2400 G7	4ドア	H. 6/ 9 ~ H. 7/ 8	E-HM11	KA24E		A					FF		
	240 G5	4ドア	H. 4/ 2 ~ H. 7/ 8	E-HM11	KA24E		A					FF		
	J8	4ドア	H. 4/ 2 ~ H. 7/ 8	E-NM11	CA20S		x					フルタイム4WD		
	M5	4ドア	H. 4/ 2 ~ H. 7/ 8	E-NM11	CA20S		x					フルタイム4WD		
	M5-S	4ドア	H. 4/ 2 ~ H. 7/ 8	E-M11	CA20S		x					FF		
	J8	4ドア	H. 4/ 2 ~ H. 7/ 8	E-M11	CA20S		x					FF		
	M5	4ドア	H. 4/ 2 ~ H. 7/ 8	E-M11	CA20S		x					FF		
	J7	4ドア	H. 4/ 2 ~ H. 7/ 8	E-M11	CA20S		x					FF		
	J7	4ドア	H. 4/ 2 ~ H. 7/ 8	E-NM11	CA20S		x					フルタイム4WD		
	J7	4ドア	H. 6/ 1 ~ H. 7/ 8	E-NM11	CA20S		x					フルタイム4WD		
J7	4ドア	H. 6/ 1 ~ H. 7/ 8	E-M11	CA20S		x					FF			
2400 G7	4ドア	H. 2/ 2 ~ H. 4/ 2	E-HM11	KA24E		A					FF			
2400 G5	4ドア	H. 2/ 2 ~ H. 4/ 2	E-HM11	KA24E		A					FF			
2400 G5	4ドア	H. 2/ 2 ~ H. 4/ 2	E-HNM11	KA24E		A					フルタイム4WD			
2400 G7	4ドア	H. 2/ 2 ~ H. 4/ 2	E-HNM11	KA24E		A					フルタイム4WD			
2000 J7	4ドア	H. 2/ 2 ~ H. 4/ 2	E-NM11	CA20S		x					フルタイム4WD			
2000 M5-S	4ドア	H. 2/ 2 ~ H. 4/ 2	E-NM11	CA20S		x					FF			
2000 J7	4ドア	H. 2/ 2 ~ H. 4/ 2	E-NM11	CA20S		x					FF			
2000 M57	4ドア	H. 2/ 2 ~ H. 4/ 2	E-NM11	CA20S		x					フルタイム4WD			
2000 J87	4ドア	H. 2/ 2 ~ H. 4/ 2	E-NM11	CA20S		x					フルタイム4WD			
2000 M5	4ドア	H. 2/ 2 ~ H. 4/ 2	E-NM11	CA20S		x					FF			
2000 J8	4ドア	H. 2/ 2 ~ H. 4/ 2	E-NM11	CA20S		x					FF			
2000 M5	4ドア	S. 63/ 9 ~ H. 2/ 2	E-M11	CA20S		x					FF			
2000 J7	4ドア	S. 63/ 9 ~ H. 2/ 2	E-M11	CA20S		x					FF			
2000 J8	4ドア	S. 63/ 9 ~ H. 2/ 2	E-M11	CA20S		x					FF			
2000 J77	4ドア	S. 63/ 9 ~ H. 2/ 2	E-M11	CA20S		x					フルタイム4WD			
2000 M57	4ドア	S. 63/ 9 ~ H. 2/ 2	E-M11	CA20S		x					フルタイム4WD			
2000 J6	4ドア	S. 63/ 9 ~ H. 2/ 2	E-M11	CA20S		x					FF			
2000 M7	4ドア	S. 63/ 9 ~ H. 2/ 2	E-M11	CA20S		x					FF			
2000 M5-S	4ドア	S. 63/ 9 ~ H. 2/ 2	E-M11	CA20S		x					FF			
2000 M77	4ドア	S. 63/ 9 ~ H. 2/ 2	E-M11	CA20S		x					フルタイム4WD			
2000 J67	4ドア	S. 63/ 9 ~ H. 2/ 2	E-M11	CA20S		x					フルタイム4WD			