

車種名	年式	型式	管理No
スカイライン	89/5 ~ 93/8	E-R32	ニ-14

ハイブリッドナビゲーション適合早見一覧

車両型式	年式	エンジン型式	接続ユニット	難易度	備考
E-FR32	89/5 ~ 93/8	CA18i	エンジンコントロールユニット	難 ●▶ 易	
E-HR32	89/5 ~ 93/8	RB20E	エンジンコントロールユニット	難 ●▶ 易	
E-HR32, HCR32	89/5 ~ 93/8	RB20DE, DET	エンジンコントロールユニット	難 ●▶ 易	
E-HNR32	89/5 ~ 93/8	RB20DE, DET	エンジンコントロールユニット	難 ●▶ 易	
E-BNR32	89/5 ~ 95/1	RB26DETT	エンジンコントロールユニット	難 ●▶ 易	
E-ER32, ECR32	91/8 ~ 93/8	RB25DE	エンジンコントロールユニット	難 ●▶ 易	
	89/5 ~ 93/8		ATコントロールユニット	難 ●▶ 易	

※詳しくは、本資料の最終ページの車両グレード別ハイブリッドナビゲーション適合一覧をご参照ください。

車速信号取出しユニット位置

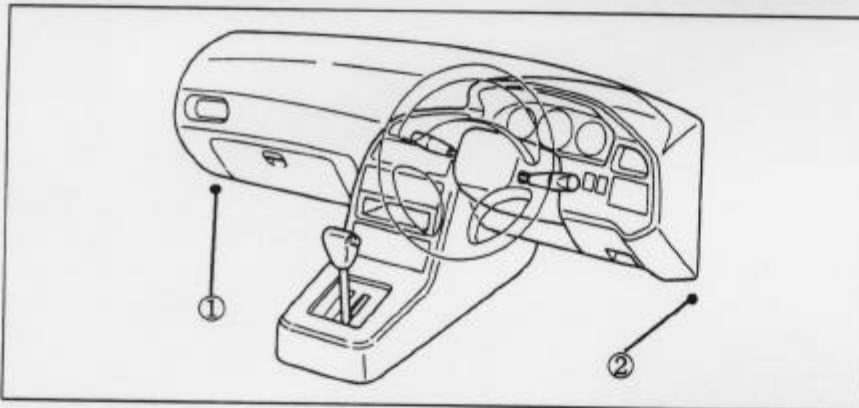

- ①エンジンコントロールユニット
- ②ATコントロールユニット

車速信号接続要領

①エンジンコントロールユニット

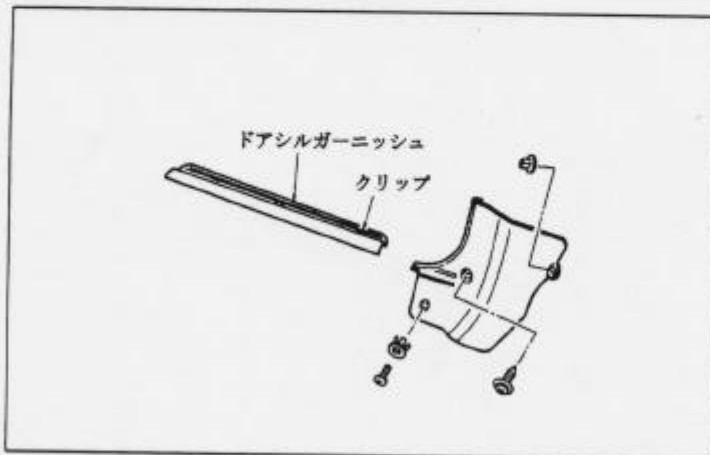

- (1) ドアシルガーニッシュ (LH) を取外します。
- (2) フロントサイドトリム (LH) を取外します。

*《無断複製禁止》本資料をADDZEST以外の製品に使用した場合に生じる全ての不具合については、当社は一切の責任を負いません。

◆車速信号用コネクタ接続位置と線材色

ADDZEST

◇CA18i, RB20E

◇RB20DE, RB20DET, RB25DE, RB26DETT

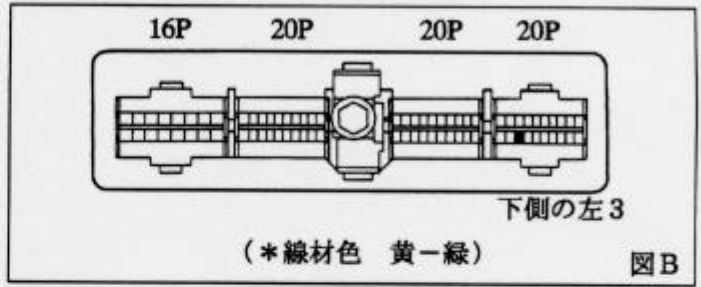
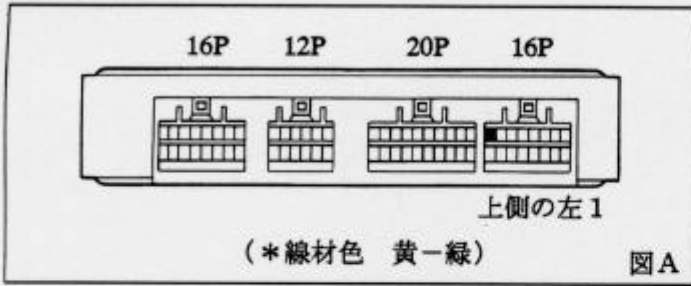

②ATコントロールユニット

ADDZEST

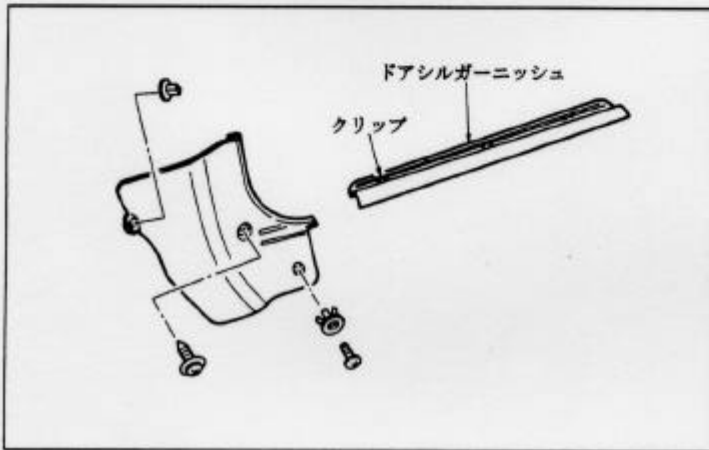

- (1) ドアシルガーニッシュ (RH) を取外します。
- (2) フロントサイドトリム (RH) を取外します。

◆車速信号用コネクタ接続位置と線材色

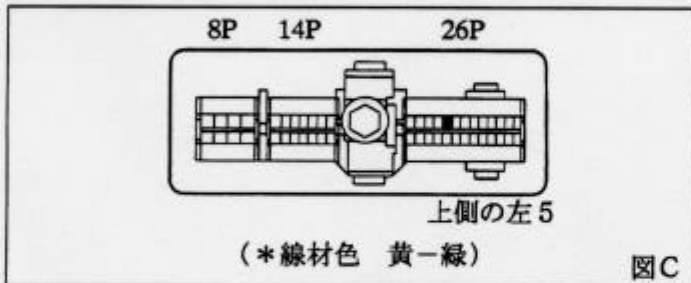

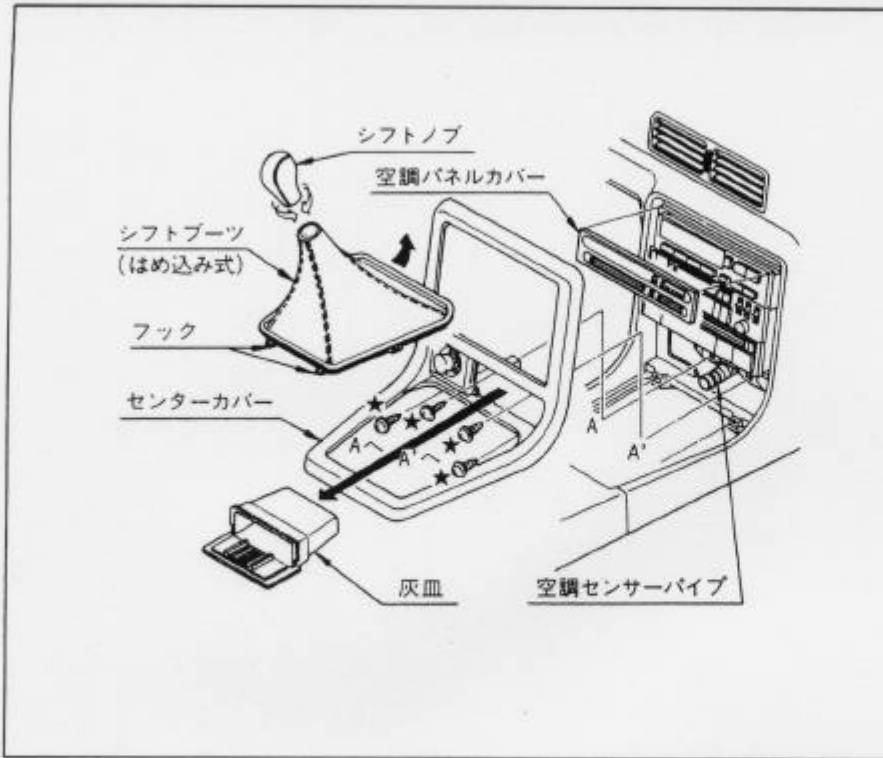

(1) シフトノブ、シフトブーツ、灰皿、★印ネジを外し、センターカバーを取外します。
(空調センサー用パイプ、コネクター類を外します。)

(2) 空調パネルカバーを取外します。

(注) シフトブーツは、フックが手前についている為、前側を先に外してから、取外して下さい。

◆オーディオカブラ

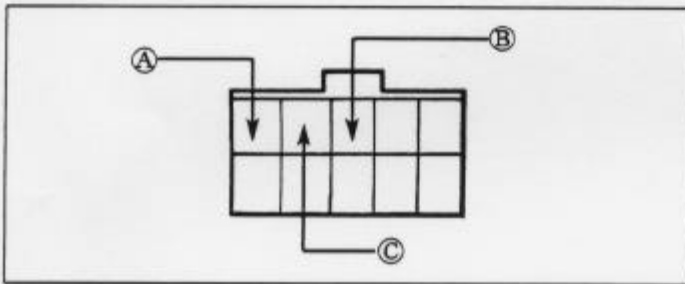

- ①: ACC電源⊕ (*線材色 青)
- ②: バックアップ電源⊕ (*線材色 黄)
- ③: イルミ電源⊕ (*線材色 赤-青)

バック信号接続要領

◆リアコンビネーションランプ

◇セダン

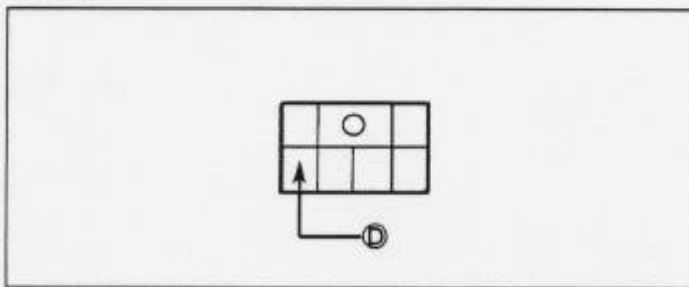

④: バックランプ電源⊕ (*線材色 緑-白)

◇クーペ

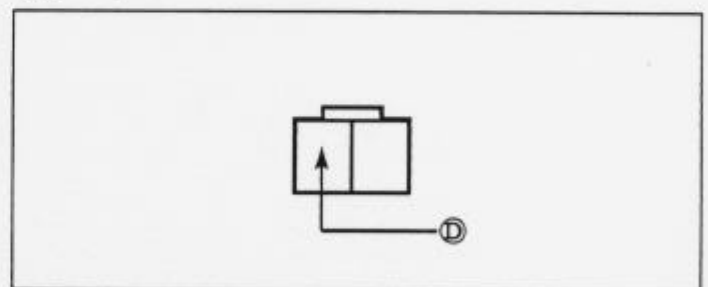

④: バックランプ電源⊕ (*線材色 緑-白)

メーカー	車名	年式	車種型式	エンジン型式	車速信号 1		車速信号 2		車速信号 3		車速信号 4		駆動方式	備考
					エンジン出力		AT出力							
					位置	形状	位置	形状	位置	形状	位置	形状		
NISSAN	カティア(E-R32)													
グレード	車輛タイプ													
GT-R	2ト7 7速-ツカハ	91' 8~95' 1	E-BNR32	RB26DET	① B	② C							21V164WD	
GT-R V28ツカハ	2ト7 7速-ツカハ	94' 2~95' 1	E-BNR32	RB26DET	① B	② C							21V164WD	
GT-R V-spec	2ト7 7速-ツカハ	93' 2~93' 8	E-BNR32	RB26DET	① B	② C							21V164WD	
GTS 25 Type S	2ト7 7速-ツカハ	91' 8~93' 8	E-ECR32	RB25DE	① B	② C							FR	
GTS-t Type M	2ト7 7速-ツカハ	91' 8~93' 8	E-HCR32	RB20DET	① B	② C							FR	
GTS-4	2ト7 7速-ツカハ	91' 8~93' 8	E-HNR32	RB20DET	① B	② C							21V164WD	
GTS Type J	2ト7 7速-ツカハ	91' 8~93' 8	E-HR32	RB20DE	① B	② C							FR	
GTS Type S	2ト7 7速-ツカハ	91' 8~93' 8	E-HCR32	RB20DE	① B	② C							FR	
GTS 25 Type X-G	4ト7 7速-ツカハ	91' 8~93' 8	E-ECR32	RB25DE	① B	② C							FR	
GTS 25 Type X	4ト7 7速-ツカハ	91' 8~93' 8	E-ER32	RB25DE	① B	② C							FR	
GTE Type X-V	4ト7 7速-ツカハ	92' 11~93' 8	E-HR32	RB20E	① A	② C							FR	
GTE Type X	4ト7 7速-ツカハ	91' 8~93' 8	E-HR32	RB20E	① A	② C							FR	
GTS-t Type M	4ト7 7速-ツカハ	91' 8~93' 8	E-HCR32	RB20DET	① B	② C							FR	
GTS-4	4ト7 7速-ツカハ	91' 8~93' 8	E-HNR32	RB20DET	① B	② C							21V164WD	
GTS Type S	4ト7 7速-ツカハ	91' 8~93' 8	E-HCR32	RB20DE	① B	② C							FR	
GTS Type X	4ト7 7速-ツカハ	91' 8~93' 8	E-HR32	RB20DE	① B	② C							FR	
GXi Type X	4ト7 7速-ツカハ	91' 8~93' 8	E-FR32	CA18i	① A	② C							FR	
GT-R	2ト7 7速-ツカハ	89' 8~91' 8	E-BNR32	RB26DET	① B	② C							21V164WD	
GTS-4	2ト7 7速-ツカハ	89' 8~91' 8	E-HNR32	RB20DET	① B	② C							21V164WD	
GTS-4	4ト7 7速-ツカハ	89' 8~91' 8	E-HNR32	RB20DET	① B	② C							21V164WD	
GTS-t	2ト7 7速-ツカハ	89' 5~91' 8	E-HCR32	RB20DET	① B	② C							FR	
GTS-t Type M	2ト7 7速-ツカハ	89' 5~91' 8	E-HCR32	RB20DET	① B	② C							FR	
GTS Type S	2ト7 7速-ツカハ	89' 5~91' 8	E-HCR32	RB20DE	① B	② C							FR	
GTS	2ト7 7速-ツカハ	89' 5~91' 8	E-HR32	RB20DE	① B	② C							FR	
GTE	4ト7 7速-ツカハ	89' 5~91' 8	E-HR32	RB20E	① A	② C							FR	
GTS-t	4ト7 7速-ツカハ	89' 5~91' 8	E-HCR32	RB20DET	① B	② C							FR	
GTS-t Type M	4ト7 7速-ツカハ	89' 5~91' 8	E-HCR32	RB20DET	① B	② C							FR	
GTS	4ト7 7速-ツカハ	89' 5~91' 8	E-HR32	RB20DE	① B	② C							FR	
GTS Type S	4ト7 7速-ツカハ	89' 5~91' 8	E-HCR32	RB20DE	① B	② C							FR	
GXi	4ト7 7速-ツカハ	89' 5~91' 8	E-FR32	CA18i	① A	② C							FR	