

車種名	年式	型式	管理No.
オッティ	H.17/ 6 ~ H.18/10	DBA-H91W	ニ-115

06/10 作成

日
産

ナビゲーション適合早見一覧

車両型式	年式	エンジン型式	接続ユニット	難易度	備考
CBA-H91W	H.17/ 6 ~ H.18/10	3G83 ECI-MULT ターボ	オーディオコネクター	難・●・易	
CBA-H91W	H.17/ 6 ~ H.18/10	3G83 ECI-MULTI	オーディオコネクター	難・●・易	
DBA-H91W	H.17/ 6 ~ H.18/10	3G83 ECI-MULTI	オーディオコネクター	難・●・易	

※詳しくは、本資料の最終ページの車両グレード別ハイブリッドナビゲーション適合一覧をご参照ください。

車速信号取出しユニット位置

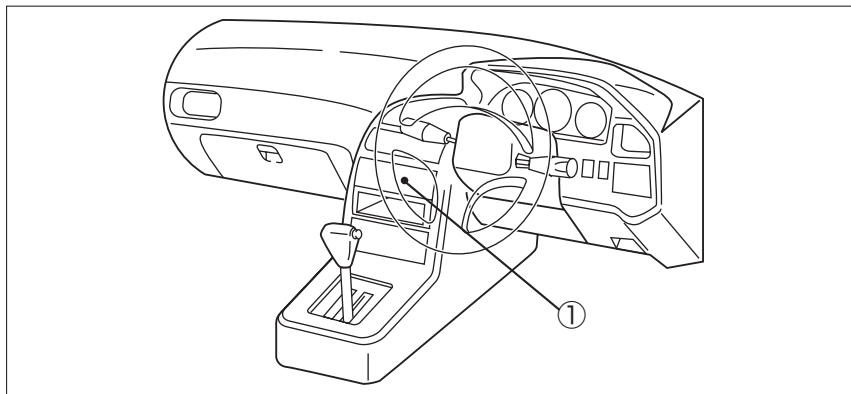

① オーディオコネクター

車速信号接続要領

① オーディオコネクター

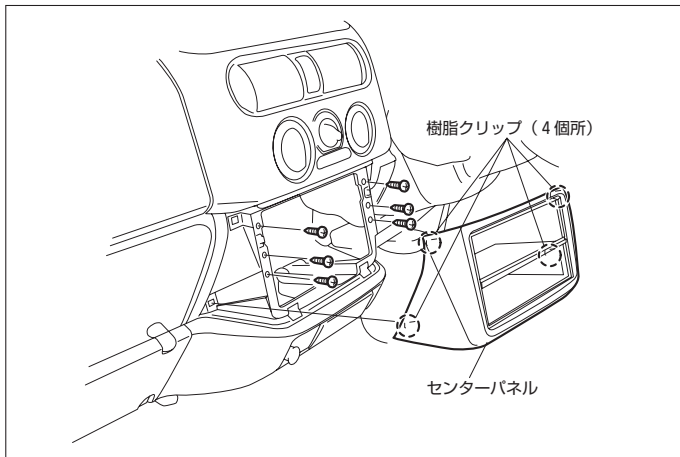

- (1) センターパネルを取外します。
- (2) オーディオA'ssyを取外します。

◆車速信号用コネクター接続位置と線材色

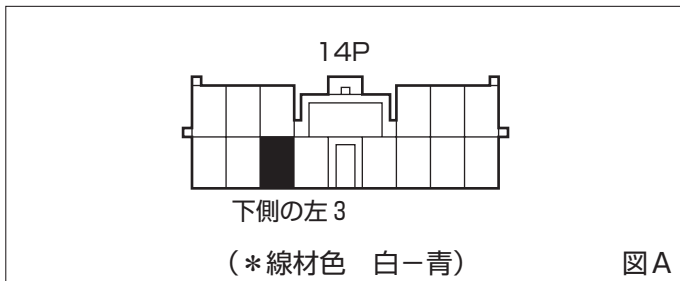

- 線材色はあくまで目安にして下さい。

オーディオの取外し要領

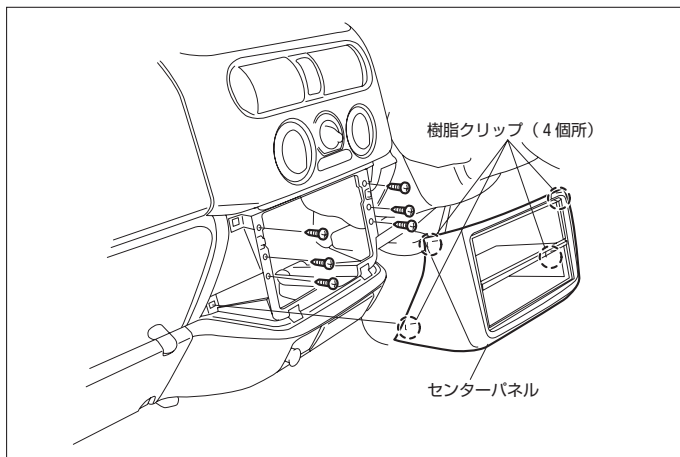

- (1) センターパネルを取外します。
- (2) オーディオA' ssyを取外します。

◆オーディオカプラ

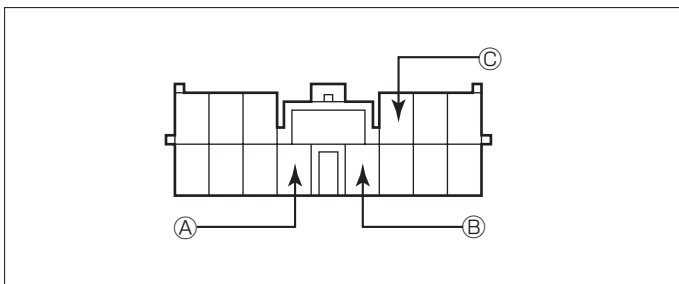

- Ⓐ：ACC電源⊕ （*線材色 青 ）
Ⓑ：バックアップ電源⊕ （*線材色 赤-黒）
Ⓒ：イルミ電源⊕ （*線材色 緑-白）

バック信号接続要領

◆中継コネクタ（運転席側）

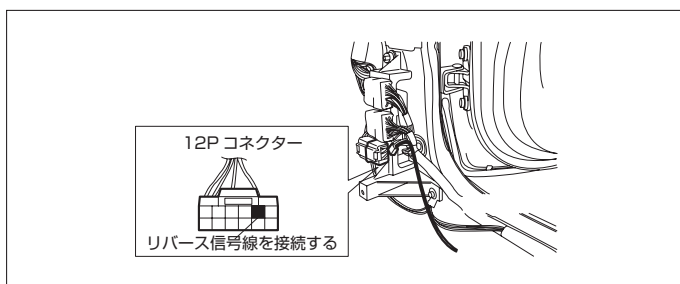

- Ⓓ：バックランプ電源⊕ （*線材色 赤-青）

車両グレード別ナビゲーション適合一覧

メーカー	車名 ワテイ(H91W) グレード	年式	車種型式	エンジン型式	車速信号1		車速信号2		車速信号3		駆動方式	備考
					オーディオコネクタ		位置	形状	位置	形状		
					位置	形状						
NISSAN	ワテイ(H91W)	H. 17 / 12 ~ H. 18 / 10	CBA-H91W	3G83 ECH-MULTI [※]	①	A					FF	
		H. 17 / 12 ~ H. 18 / 10	DBA-H91W	3G83 ECH-MULTI	①	A					FF	
		H. 17 / 12 ~ H. 18 / 10	DBA-H91W	3G83 ECH-MULTI	①	A					FF	
		H. 17 / 12 ~ H. 18 / 10	DBA-H91W	3G83 ECH-MULTI	①	A					FF	
		H. 17 / 12 ~ H. 18 / 10	CBA-H91W	3G83 ECH-MULTI [※]	①	A					7M [※] 1M4WD	
		H. 17 / 12 ~ H. 18 / 10	CBA-H91W	3G83 ECH-MULTI	①	A					7M [※] 1M4WD	
		H. 17 / 12 ~ H. 18 / 10	CBA-H91W	3G83 ECH-MULTI	①	A					7M [※] 1M4WD	
		H. 17 / 12 ~ H. 18 / 10	CBA-H91W	3G83 ECH-MULTI	①	A					7M [※] 1M4WD	
		H. 17 / 6 ~ H. 17 / 12	CBA-H91W	3G83 ECH-MULTI [※]	①	A					FF	
		H. 17 / 6 ~ H. 17 / 12	DBA-H91W	3G83 ECH-MULTI	①	A					FF	
		H. 17 / 6 ~ H. 17 / 12	DBA-H91W	3G83 ECH-MULTI	①	A					FF	
		H. 17 / 6 ~ H. 17 / 12	DBA-H91W	3G83 ECH-MULTI	①	A					FF	
		H. 17 / 6 ~ H. 17 / 12	CBA-H91W	3G83 ECH-MULTI [※]	①	A					7M [※] 1M4WD	
		H. 17 / 6 ~ H. 17 / 12	CBA-H91W	3G83 ECH-MULTI	①	A					7M [※] 1M4WD	
		H. 17 / 6 ~ H. 17 / 12	CBA-H91W	3G83 ECH-MULTI	①	A					7M [※] 1M4WD	
		H. 17 / 6 ~ H. 17 / 12	CBA-H91W	3G83 ECH-MULTI	①	A					7M [※] 1M4WD	