

車種名	年式	型式	管理No.
ラフェスタ	H.16/12～現在	CBA-B30	ニ-112

07/09 作成

ナビゲーション適合早見一覧

車両型式	年式	エンジン型式	接続ユニット	難易度	備考
DBA-B30,NB30	H.17/12～現在	MR20DE	オプションコネクター	難・・▶易	
CBA-B30,NB30	H.16/12～H.17/12	MR20DE	オプションコネクター	難・・▶易	

※詳しくは、本資料の最終ページの車両グレード別ハイブリッドナビゲーション適合一覧をご参照ください。

(ジャイロ感度調整について)

年式・ミッション		2DIN								B.B NAVI	
		HDD NAVI	適合	HDD NAVI	適合	HDD NAVI	適合	HDD NAVI	適合	B.B NAVI	適合
インダッシュ AT	上段	MAX9750DT MAX8750DT MAX9700DT MAX8700DT MAX7700 (ジャイロ3)	◎	MAX670 MAX570 (ジャイロ3)	◎	MAX960HD MAX860HD MAX760HD MAX560HD (ジャイロ3)	◎	MAX950HD MAX850HD MAX750HD MAX550HD (ジャイロ3)	◎	NAX060HD	
	下段										

車速信号取出しユニット位置

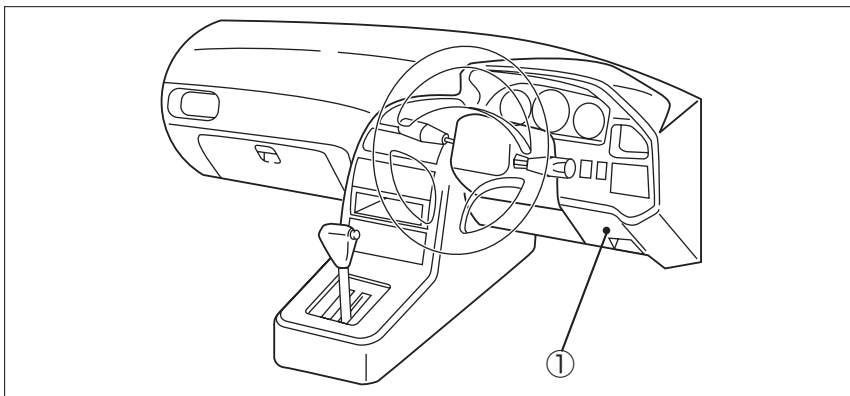

① オプションコネクター

車速信号接続要領

① オプションコネクター

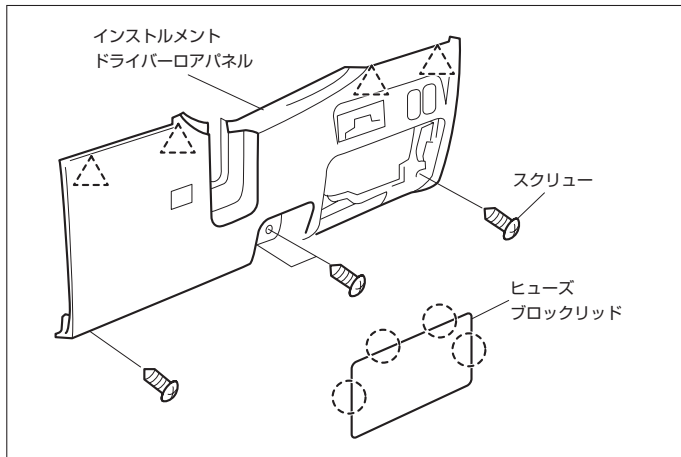

(1) 運転席側アンダーカバーを取外します。(トルクスT20、3ヶ所)

◆車速信号用コネクター接続位置と線材色

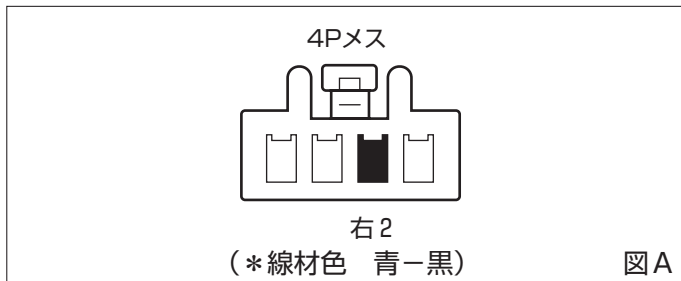

●線材色はあくまで目安にして下さい。

オーディオの取外し要領

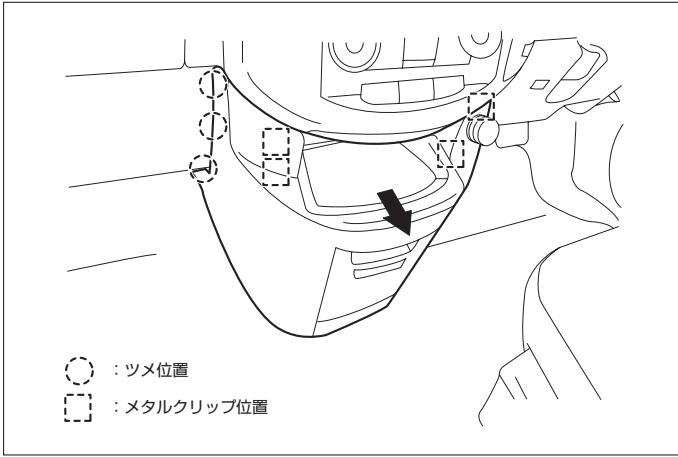

- (1) 運転席側アンダーカバーを取外します。
- (2) セレクトレバーノブを取外します。
- (3) 灰皿を取外します。
- (4) コンソールの両サイドクリップ(十字付)を取外します。
- (5) センター物入れの所を手前に外しながらセンターコンソールを取外します。(両サイドは、はめ込み式)
- (6) センタークラスターを取外します。

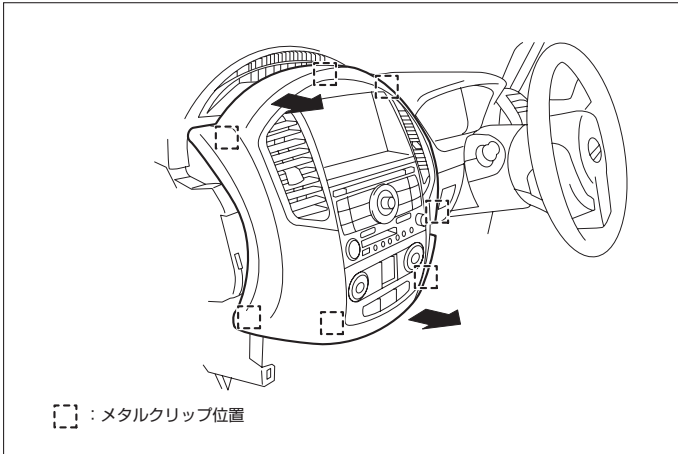

◆オーディオカプラ

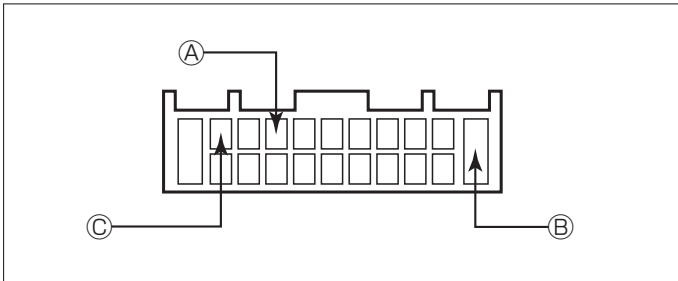

- Ⓐ : ACC電源⊕ (*線材色 赤)
- Ⓑ : バックアップ電源⊕ (*線材色 灰)
- Ⓒ : イルミ電源⊕ (*線材色 茶)

バック信号接続要領

◆中継コネクタ(助手席側)

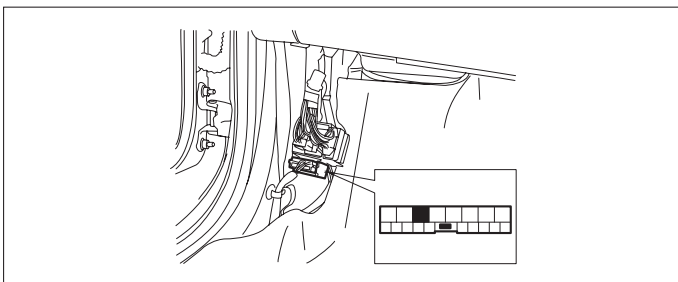

- Ⓓ : バックランプ電源⊕ (*線材色 黄-緑)

*《無断複製禁止》本資料をclarion以外の製品に使用した場合に生じる全ての不具合については、当社は一切の責任を負いません。

車両グレード別ナビゲーション適合一覧

メーカー	車名	年式	車種型式	エンジン型式	車速信号1		車速信号2		車速信号3		駆動方式	備考
					オプションコネクター		位置	形状	位置	形状		
					位置	形状						
NISSAN	グレード	車種タイプ										
	2WD 20S	ミハシ	H.19 / 5 ~	DBA-B30	MR20DE	①	A					FF
	2WD 20S HDDナビ付	ミハシ	H.19 / 5 ~	DBA-B30	MR20DE							FF
	2WD 20G	ミハシ	H.19 / 5 ~	DBA-B30	MR20DE	①	A					FF
	2WD 20G HDDナビ付	ミハシ	H.19 / 5 ~	DBA-B30	MR20DE							FF
	2WD ハイウェイスター	ミハシ	H.19 / 5 ~	DBA-B30	MR20DE	①	A					FF
	2WD ハイウェイスター HDDナビ付	ミハシ	H.19 / 5 ~	DBA-B30	MR20DE							FF
	4WD 20S	ミハシ	H.19 / 5 ~	DBA-NB30	MR20DE	①	A					4WD
	4WD 20S HDDナビ付	ミハシ	H.19 / 5 ~	DBA-NB30	MR20DE							4WD
	4WD 20G	ミハシ	H.19 / 5 ~	DBA-NB30	MR20DE	①	A					4WD
	4WD 20G HDDナビ付	ミハシ	H.19 / 5 ~	DBA-NB30	MR20DE							4WD
	4WD ハイウェイスター	ミハシ	H.19 / 5 ~	DBA-NB30	MR20DE	①	A					4WD
	4WD ハイウェイスター HDDナビ付	ミハシ	H.19 / 5 ~	DBA-NB30	MR20DE							4WD
	2WD 20S	ミハシ	H.17 / 12 ~ H.19 / 5	DBA-B30	MR20DE	①	A					FF
	2WD 20S Pレクシオン	ミハシ	H.17 / 12 ~ H.19 / 5	DBA-B30	MR20DE	①	A					FF
	2WD 20G	ミハシ	H.17 / 12 ~ H.19 / 5	DBA-B30	MR20DE	①	A					FF
	2WD PLAYFUL	ミハシ	H.17 / 12 ~ H.19 / 5	DBA-B30	MR20DE	①	A					FF
	2WD ハイウェイスター	ミハシ	H.17 / 12 ~ H.19 / 5	DBA-B30	MR20DE	①	A					FF
	4WD 20S	ミハシ	H.17 / 12 ~ H.19 / 5	DBA-NB30	MR20DE	①	A					4WD
	4WD 20S Pレクシオン	ミハシ	H.17 / 12 ~ H.19 / 5	DBA-NB30	MR20DE	①	A					4WD
	4WD 20G	ミハシ	H.17 / 12 ~ H.19 / 5	DBA-NB30	MR20DE	①	A					4WD
	4WD PLAYFUL	ミハシ	H.17 / 12 ~ H.19 / 5	DBA-NB30	MR20DE	①	A					4WD
	4WD ハイウェイスター	ミハシ	H.17 / 12 ~ H.19 / 5	DBA-NB30	MR20DE	①	A					4WD
	2WD ハイウェイスター	ミハシ	H.17 / 8 ~ H.17 / 12	CBA-B30	MR20DE	①	A					FF
	4WD ハイウェイスター	ミハシ	H.17 / 8 ~ H.17 / 12	CBA-NB30	MR20DE	①	A					4WD
	2WD 20S	ミハシ	H.16 / 12 ~ H.17 / 12	CBA-B30	MR20DE	①	A					FF
	2WD 20M	ミハシ	H.16 / 12 ~ H.17 / 12	CBA-B30	MR20DE	①	A					FF
	2WD PLAYFUL	ミハシ	H.16 / 12 ~ H.17 / 12	CBA-B30	MR20DE	①	A					FF
	4WD 20S	ミハシ	H.16 / 12 ~ H.17 / 12	CBA-NB30	MR20DE	①	A					4WD
	4WD 20M	ミハシ	H.16 / 12 ~ H.17 / 12	CBA-NB30	MR20DE	①	A					4WD
	4WD PLAYFUL	ミハシ	H.16 / 12 ~ H.17 / 12	CBA-NB30	MR20DE	①	A					4WD