

車種名	年式	型式	管理No.
ステージア	H.13/10 ~ H.19/ 6	GH-M35	ニ-102

07/08 作成

日産

ナビゲーション適合早見一覧

車両型式	年式	エンジン型式	接続ユニット	難易度	備考
CBA-PM35,PNM35	H.16/ 8 ~ H.19/ 6	VQ35DE	オプションコネクター	難・・▶易	
GH-M35,NM35	H.16/ 8 ~ H.19/ 6	VQ25DD	オプションコネクター	難・・▶易	
GH-M35,NM35	H.13/10 ~ H.16/ 8	VQ25DD,VQ25DET	オプションコネクター	難・・▶易	
GH-HM35	H.13/10 ~ H.16/ 8	VQ30DD	オプションコネクター	難・・▶易	

※詳しくは、本資料の最終ページの車両グレード別ハイブリッドナビゲーション適合一覧をご参照ください。

車速信号取出しユニット位置

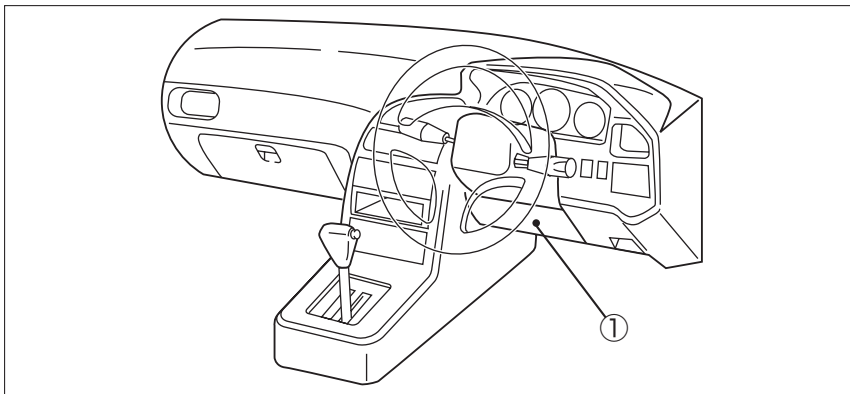

① オプションコネクター

車速信号接続要領

① オプションコネクター

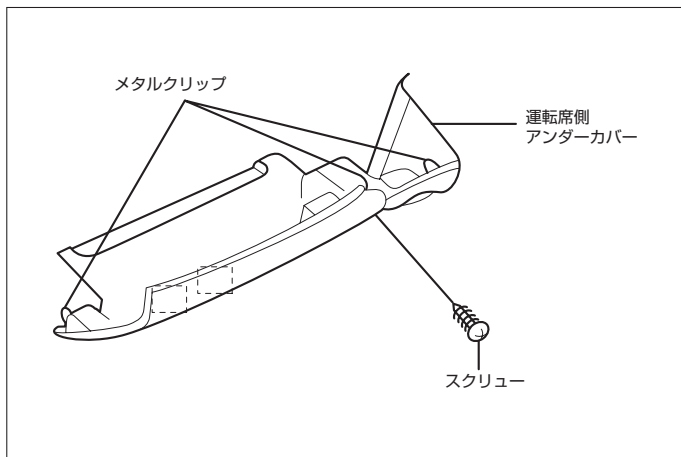

(1) 運転席側アンダーカバーを取外します。

◆車速信号用コネクター接続位置と線材色

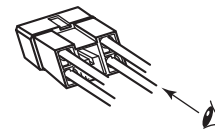
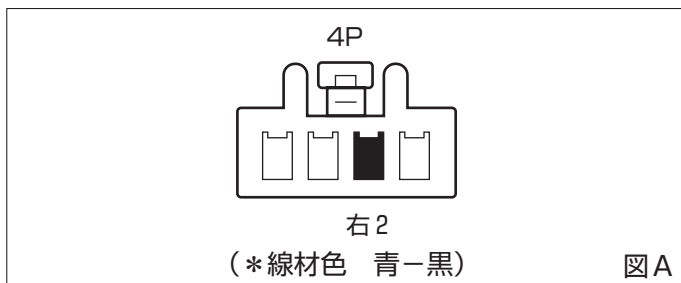

(注) 図Aのコネクターの見方

●線材色はあくまで目安にして下さい。

オーディオの取外し要領

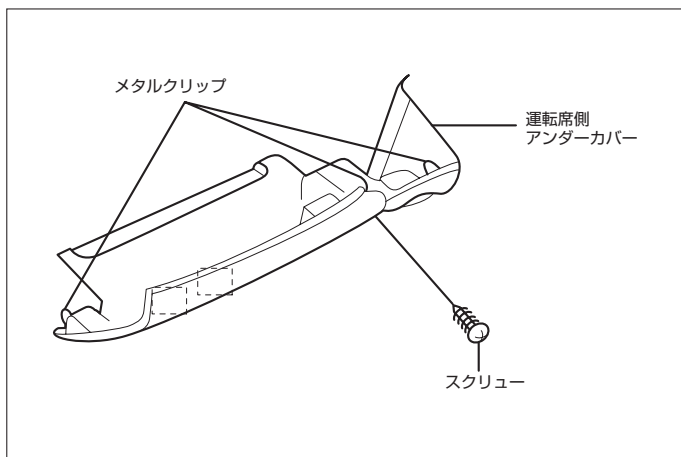

(1) 運転席側アンダーカバーを取外します。

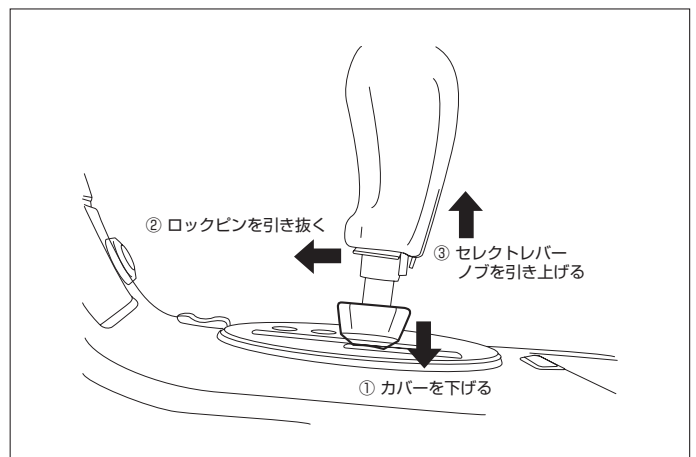

(2) セレクトノブを取外します。

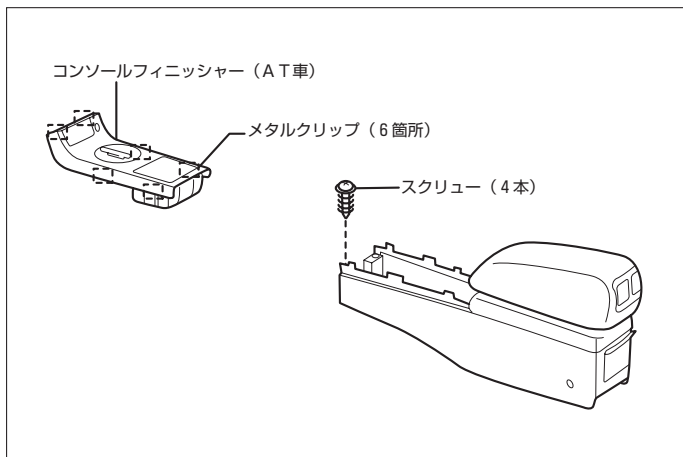

(3) コンソールフィニッシャーカバー(AT)を取外します。

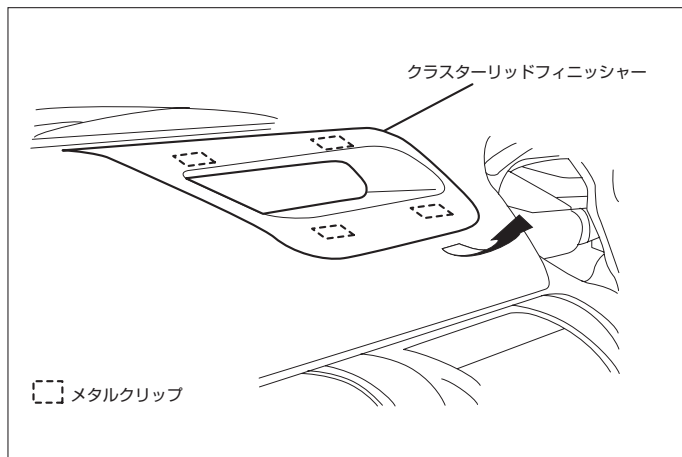

(4) クラスタリッドフィニッシャーを取外します。

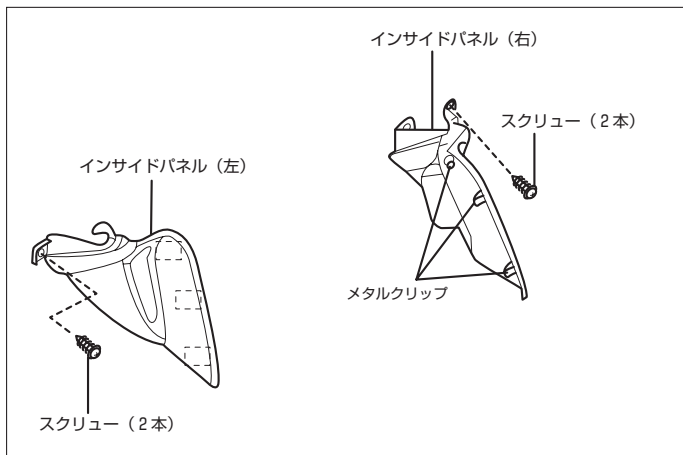

(5) インサイドパネル(左右)を取外します。

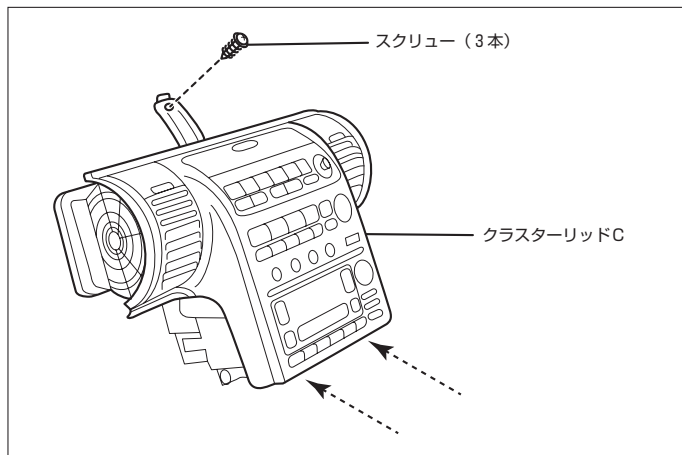

(6) クラスタリッドC A'ssyを取外します。

◆オーディオカブラ

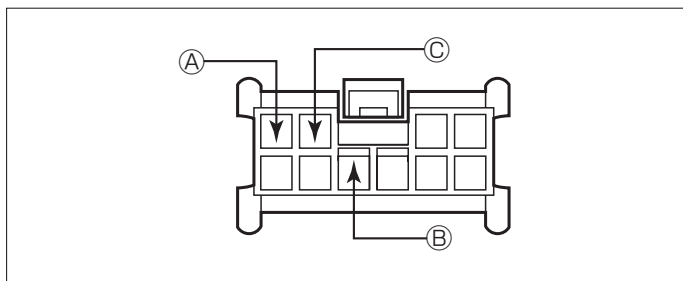

① : ACC電源⊕ (*線材色 白)

② : バックアップ電源⊕ (*線材色 緑)

③ : イルミ電源⊕ (*線材色 緑-白)

バック信号接続要領

◆リアコンビネーションランプ

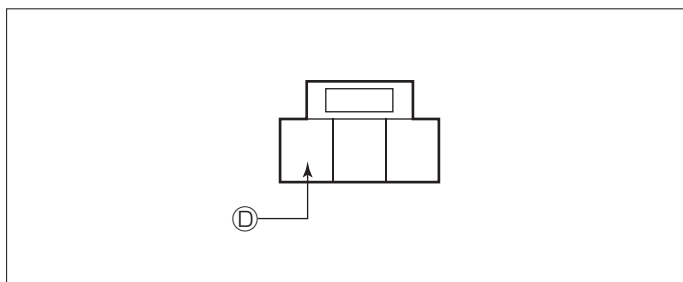

④ : バックランプ電源⊕ (*線材色 橙)

車両グレード別ナビゲーション適合一覧

メーカー	車名 ステップ(M35) グレード	年式	車種型式	エンジン型式	車速信号1		車速信号2		車速信号3		駆動方式	備考
					オプションコネクタ		位置	形状	位置	形状		
					位置	形状						
NISSAN	ステップ(M35)											
	グレード											
	2WD 250RX	H. 17 / 11 ~ H. 19 / 6	GH-M35	VQ25DD	①	A					FR	
	2WD 350RX	H. 17 / 11 ~ H. 19 / 6	CBA-PM35	VQ35DE	①	A					FR	
	4WD 250RX FOUR	H. 17 / 11 ~ H. 19 / 6	GH-NM35	VQ25DD	①	A					7M144WD	
	4WD 350RX FOUR	H. 17 / 11 ~ H. 19 / 6	CBA-PNM35	VQ35DE	①	A					7M144WD	
	4WD AR-X FOUR	H. 17 / 11 ~ H. 19 / 6	CBA-PNM35	VQ35DE	①	A					7M144WD	
	2WD 250RX	H. 16 / 8 ~ H. 17 / 11	GH-M35	VQ25DD	①	A					FR	
	2WD 350RX	H. 16 / 8 ~ H. 17 / 11	CBA-PM35	VQ35DE	①	A					FR	
	4WD 250RX FOUR	H. 16 / 8 ~ H. 17 / 11	GH-NM35	VQ25DD	①	A					7M144WD	
	4WD 350RX FOUR	H. 16 / 8 ~ H. 17 / 11	CBA-PNM35	VQ35DE	①	A					7M144WD	
	4WD AR-X FOUR	H. 16 / 8 ~ H. 17 / 11	CBA-PNM35	VQ35DE	①	A					7M144WD	
	2WD 300RX	H. 13 / 10 ~ H. 16 / 8	GH-HM35	VQ30DD	①	A					FR	
	2WD 250RX	H. 13 / 10 ~ H. 16 / 8	GH-M35	VQ25DD	①	A					FR	
	4WD 250t RX FOUR	H. 13 / 10 ~ H. 16 / 8	GH-HM35	VQ25DET	①	A					7M144WD	
	4WD 250RX FOUR	H. 13 / 10 ~ H. 16 / 8	GH-HM35	VQ25DD	①	A					7M144WD	
	2WD 250RS V	H. 13 / 10 ~ H. 16 / 8	GH-M35	VQ25DD	①	A					FR	
	2WD 250RS	H. 13 / 10 ~ H. 16 / 8	GH-M35	VQ25DD	①	A					FR	
	4WD 250t RS FOUR V	H. 13 / 10 ~ H. 16 / 8	GH-NM35	VQ25DET	①	A					7M144WD	
	4WD 250t RS FOUR V HICAS	H. 13 / 10 ~ H. 16 / 8	GH-NM35	VQ25DET	①	A					7M144WD	
	4WD 250RS FOUR	H. 13 / 10 ~ H. 16 / 8	GH-NM35	VQ25DD	①	A					7M144WD	
	4WD AR-X FOUR	H. 13 / 10 ~ H. 16 / 8	GH-NM35	VQ25DET	①	A					7M144WD	