

車種名	年式	型式	管理No.
スカイライン	H.13/ 6 ~ H.19/10	GH-V35	ニ-101

07/10 作成

日産

ナビゲーション適合早見一覧

車両型式	年式	エンジン型式	接続ユニット	難易度	備考
CBA-CPV35	H.16/11 ~ H.19/10	VQ35DE	オプションコネクター	難・・▶易	
CBA-PV35	H.16/11 ~ H.18/10	VQ35DE	オプションコネクター	難・・▶易	
UA-CPV35	H.15/ 1 ~ H.16/11	VQ35DE	オプションコネクター	難・・▶易	
UA-PV35	H.14/ 1 ~ H.16/11	VQ35DE	オプションコネクター	難・・▶易	
GH-NV35	H.13/ 9 ~ H.18/10	VQ25DD	オプションコネクター	難・・▶易	
GH-V35	H.13/ 6 ~ H.18/10	VQ25DD	オプションコネクター	難・・▶易	
GH-HV35	H.13/ 6 ~ H.18/10	VQ30DD	オプションコネクター	難・・▶易	

※詳しくは、本資料の最終ページの車両グレード別ハイブリッドナビゲーション適合一覧をご参照ください。

車速信号取出しユニット位置

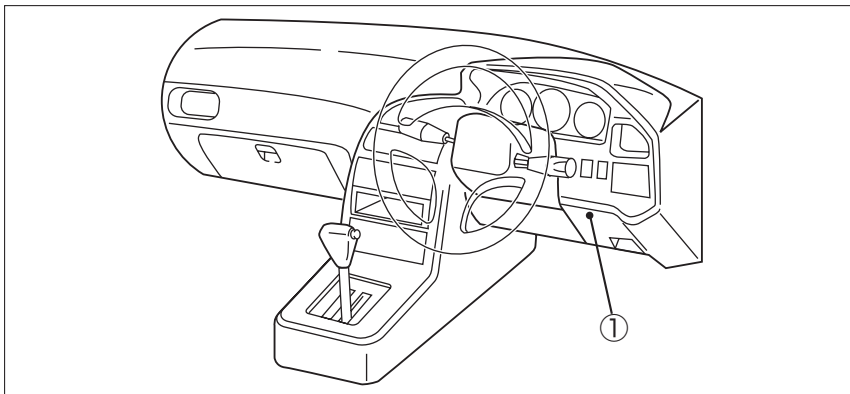

① オプションコネクター

車速信号接続要領

① オプションコネクター

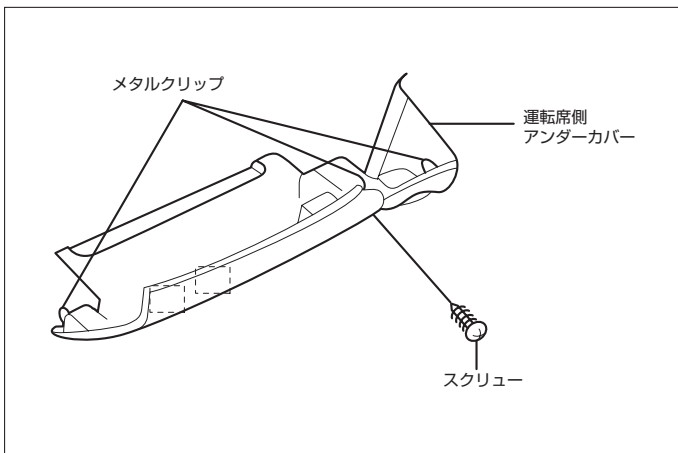

(1) 運転席側アンダーカバーを取外します。

◆車速信号用コネクター接続位置と線材色

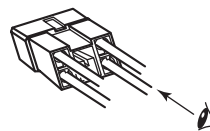
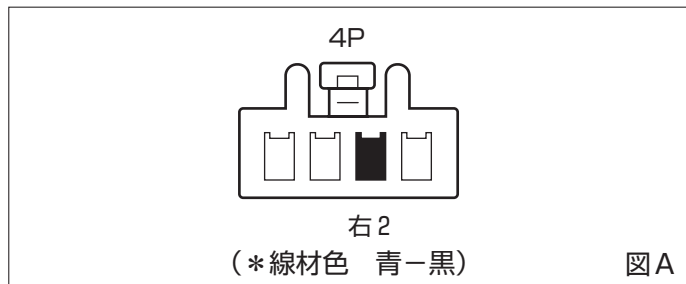

(注) 図Aのコネクターの見方

●線材色はあくまで目安にして下さい。

オーディオの取外し要領

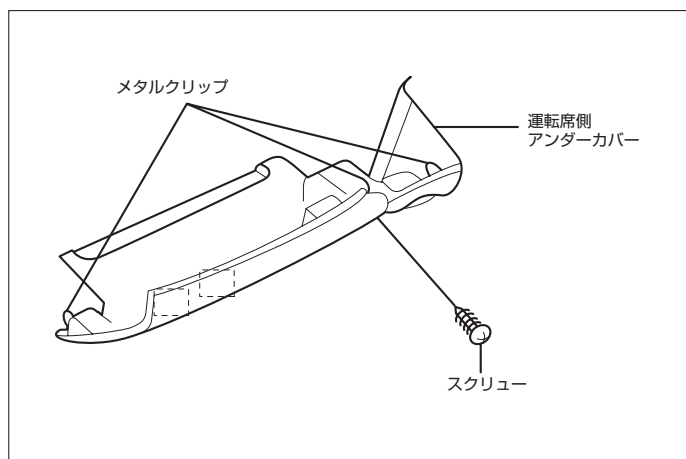

(1) 運転席側アンダーカバーを取外します。

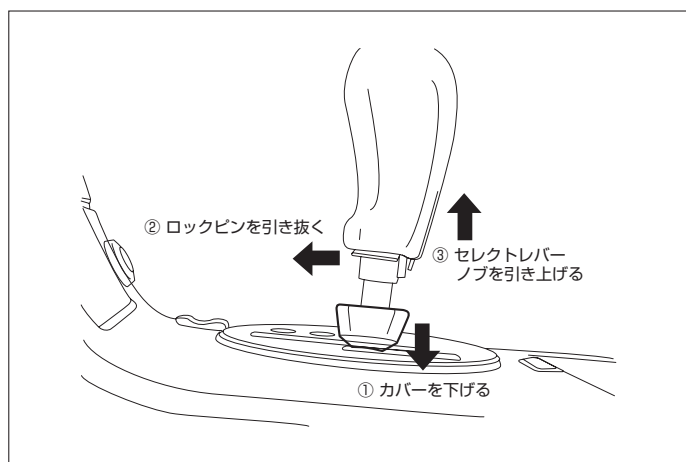

(2) セレクトノブを取外します。

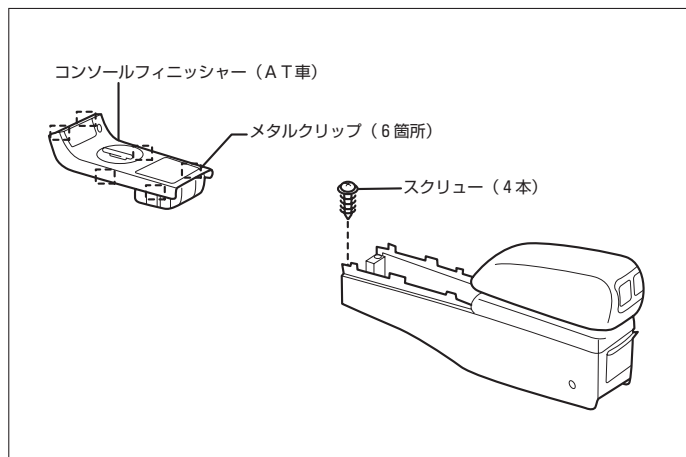

(3) コンソールフィニッシャーカバー(AT)を取外します。

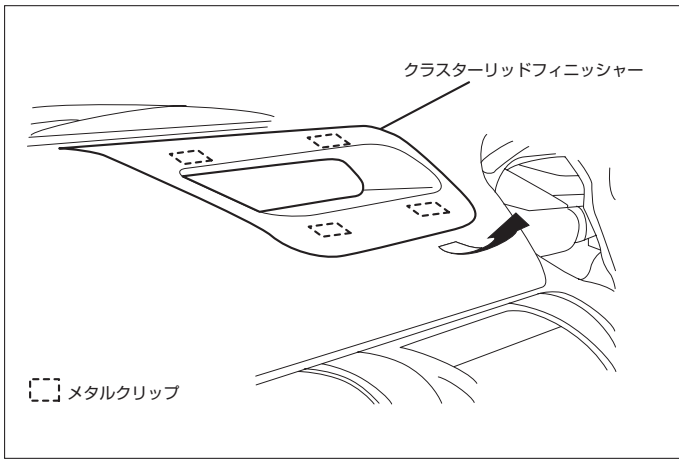

(4) クラスターリッドフィニッシャーを取外します。

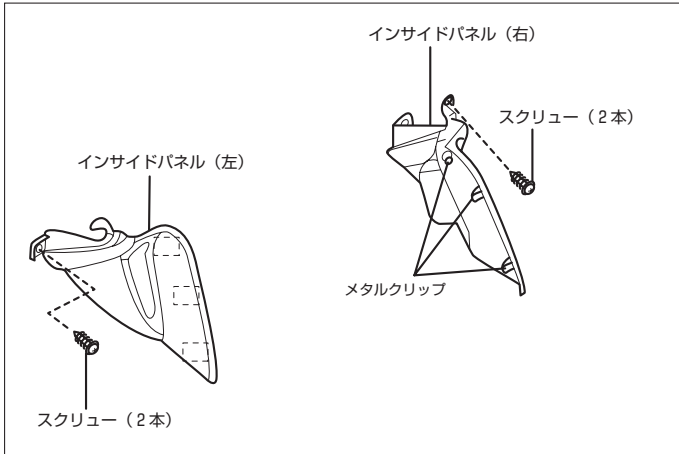

(5) インストサイドパネル(左右)を取外します。

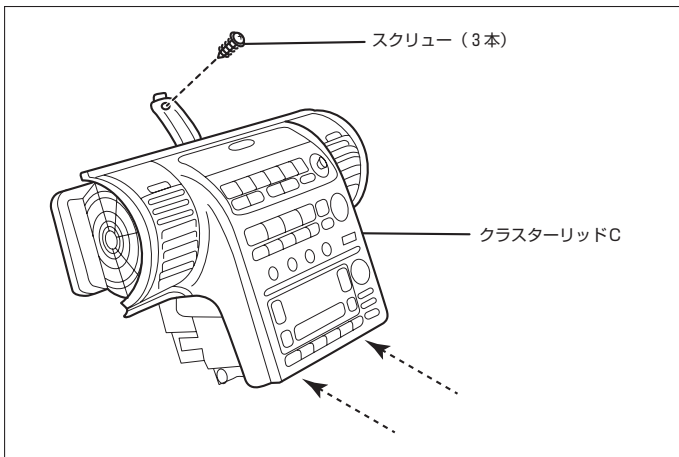

(6) クラスターリッドC A'ssyを取外します。

◆オーディオカブラ

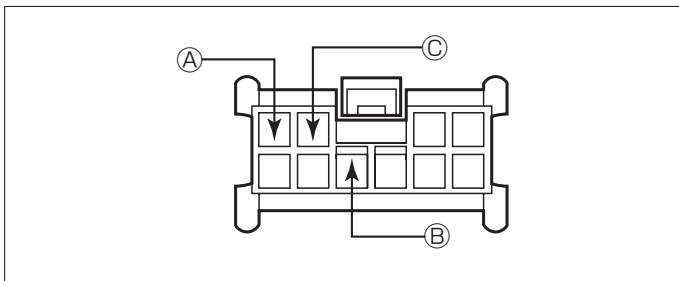

- ① A : ACC電源⊕ (*線材色 青)
- ② B : バックアップ電源⊕ (*線材色 赤-白)
- ③ C : イルミ電源⊕ (*線材色 黒-赤)

バック信号接続要領

◆リアコンビネーションランプ

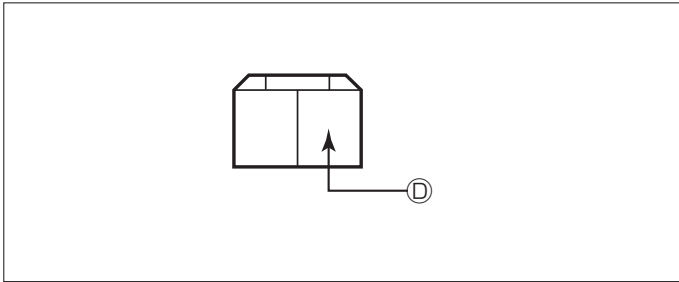

ⓓ : バックランプ電源 ⊕ (*線材色 黒)

車両グレード別ナビゲーション適合一覧

メーカー NISSAN	車名 効付付 (V35) グレード 車種タイプ	年式	車種型式	エンジン型式	車速信号 1		車速信号 2		車速信号 3		駆動方式	備考		
					オプションコネクタ		位置	形状	位置	形状			位置	形状
					位置	形状								
2WD 350GT-8	4ドアセダン	H. 17 / 11 ~ H. 18 / 10	CBA-PV35	VQ35DE	①	A					FR			
2WD 350GT プレミアム	4ドアセダン	H. 17 / 11 ~ H. 18 / 10	CBA-PV35	VQ35DE	①	A					FR			
2WD 250GT プレミアム	4ドアセダン	H. 17 / 11 ~ H. 18 / 10	GH-V35	VQ25DD	①	A					FR			
2WD 250GT	4ドアセダン	H. 17 / 11 ~ H. 18 / 10	GH-V35	VQ25DD	①	A					FR			
4WD 250GT FOUR プレミアム	4ドアセダン	H. 17 / 11 ~ H. 18 / 10	GH-NV35	VQ25DD	①	A					7M244WD			
4WD 250GT FOUR	4ドアセダン	H. 17 / 11 ~ H. 18 / 10	GH-NV35	VQ25DD	①	A					7M244WD			
2WD 350GT-8	4ドアセダン	H. 16 / 11 ~ H. 17 / 11	CBA-PV35	VQ35DE	①	A					FR			
2WD 350GT プレミアム	4ドアセダン	H. 16 / 11 ~ H. 17 / 11	CBA-PV35	VQ35DE	①	A					FR			
2WD 250GT プレミアム	4ドアセダン	H. 16 / 11 ~ H. 17 / 11	GH-V35	VQ25DD	①	A					FR			
2WD 250GT	4ドアセダン	H. 16 / 11 ~ H. 17 / 11	GH-V35	VQ25DD	①	A					FR			
4WD 250GT FOUR プレミアム	4ドアセダン	H. 16 / 11 ~ H. 17 / 11	GH-NV35	VQ25DD	①	A					7M244WD			
4WD 250GT FOUR	4ドアセダン	H. 16 / 11 ~ H. 17 / 11	GH-NV35	VQ25DD	①	A					7M244WD			
2WD 350GT-B	4ドアセダン	H. 15 / 1 ~ H. 16 / 11	UA-PV35	VQ35DE	①	A					FR			
2WD 350GT	4ドアセダン	H. 15 / 6 ~ H. 16 / 11	UA-PV35	VQ35DE	①	A					FR			
2WD 350GT プレミアム	4ドアセダン	H. 15 / 6 ~ H. 16 / 11	UA-PV35	VQ35DE	①	A					FR			
2WD 300GT	4ドアセダン	H. 15 / 1 ~ H. 16 / 11	GH-HV35	VQ30DD	①	A					FR			
2WD 300GT プレミアム	4ドアセダン	H. 15 / 1 ~ H. 16 / 11	GH-HV35	VQ30DD	①	A					FR			
2WD 250GT	4ドアセダン	H. 15 / 1 ~ H. 16 / 11	GH-V35	VQ25DD	①	A					FR			
2WD 250GT プレミアム	4ドアセダン	H. 15 / 1 ~ H. 16 / 11	GH-V35	VQ25DD	①	A					FR			
2WD 250GTm	4ドアセダン	H. 15 / 1 ~ H. 16 / 11	GH-V35	VQ25DD	①	A					FR			
4WD 250GT FOUR	4ドアセダン	H. 15 / 1 ~ H. 16 / 11	GH-NV35	VQ25DD	①	A					7M244WD			
4WD 250GT FOUR プレミアム	4ドアセダン	H. 15 / 1 ~ H. 16 / 11	GH-NV35	VQ25DD	①	A					7M244WD			
4WD 250GTm FOUR	4ドアセダン	H. 15 / 1 ~ H. 16 / 11	GH-NV35	VQ25DD	①	A					7M244WD			
2WD 350GT-B	4ドアセダン	H. 14 / 1 ~ H. 15 / 1	UA-PV35	VQ35DE	①	A					FR			
4WD 250GT Sコレクション	4ドアセダン	H. 13 / 9 ~ H. 15 / 1	GH-NV35	VQ25DD	①	A					7M244WD			
4WD 250GT Sコレクション	4ドアセダン	H. 13 / 9 ~ H. 15 / 1	GH-NV35	VQ25DD	①	A					7M244WD			
4WD 250GT Te	4ドアセダン	H. 13 / 9 ~ H. 15 / 1	GH-NV35	VQ25DD	①	A					7M244WD			
2WD 300GT	4ドアセダン	H. 13 / 6 ~ H. 15 / 1	GH-HV35	VQ30DD	①	A					FR			
2WD 300GT Sコレクション	4ドアセダン	H. 13 / 6 ~ H. 15 / 1	GH-HV35	VQ30DD	①	A					FR			
2WD 300GT Sコレクション	4ドアセダン	H. 13 / 6 ~ H. 15 / 1	GH-HV35	VQ30DD	①	A					FR			
2WD 250GT	4ドアセダン	H. 13 / 6 ~ H. 15 / 1	GH-V35	VQ25DD	①	A					FR			
2WD 250GT Sコレクション	4ドアセダン	H. 13 / 6 ~ H. 15 / 1	GH-V35	VQ25DD	①	A					FR			
2WD 250GT Sコレクション	4ドアセダン	H. 13 / 6 ~ H. 15 / 1	GH-V35	VQ25DD	①	A					FR			
2WD 250GT Te	4ドアセダン	H. 13 / 6 ~ H. 15 / 1	GH-V35	VQ25DD	①	A					FR			

メーカー NISSAN	車名 効付付 (CV35) グレード 車種タイプ	年式	車種型式	エンジン型式	車速信号 1		車速信号 2		車速信号 3		駆動方式	備考		
					オプションコネクタ		位置	形状	位置	形状			位置	形状
					位置	形状								
2WD 350GT プレミアム	2ドアクーペ	H. 17 / 11 ~ H. 19 / 10	CBA-CPV35	VQ35DE	①	A					FR			
2WD 350GT	2ドアクーペ	H. 16 / 11 ~ H. 17 / 11	CBA-CPV35	VQ35DE	①	A					FR			
2WD 350GT プレミアム	2ドアクーペ	H. 16 / 11 ~ H. 17 / 11	CBA-CPV35	VQ35DE	①	A					FR			
2WD 350GT	2ドアクーペ	H. 15 / 1 ~ H. 16 / 11	UA-CPV35	VQ35DE	①	A					FR			
2WD 350GT プレミアム	2ドアクーペ	H. 15 / 1 ~ H. 16 / 11	UA-CPV35	VQ35DE	①	A					FR			