

車種名	年式	型式	管理No.
キャラバン	H.13/ 5～現在	GE-VPE25	ニ-100

06/08 作成

日産

### ナビゲーション適合早見一覧

車両型式	年式	エンジン型式	接続ユニット	難易度	備考
	H.13/ 5～現在		メーターユニット	難 ◀ ・ ・ 易	

※詳しくは、本資料の最終ページの車両グレード別ハイブリッドナビゲーション適合一覧をご参照ください。

### 車速信号取出しユニット位置

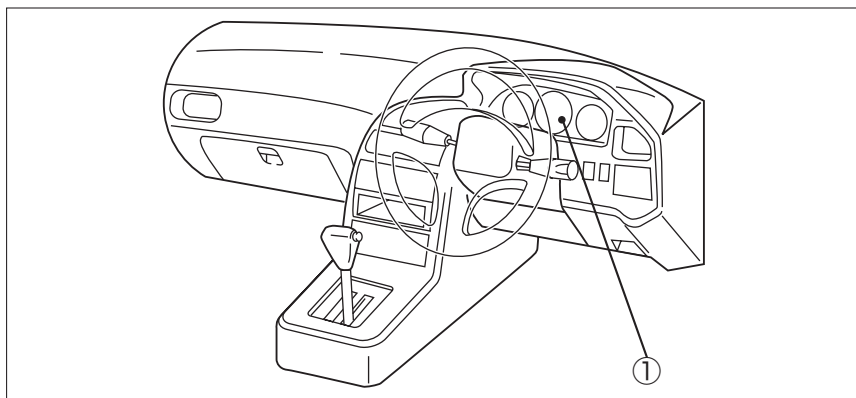

① メーターユニット

# 車速信号接続要領

## ① メーター裏側

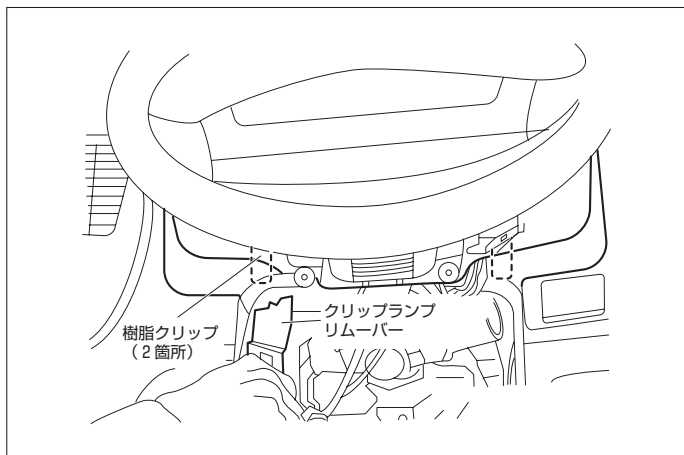

(1) ステアリングコラムカバーを取外します。

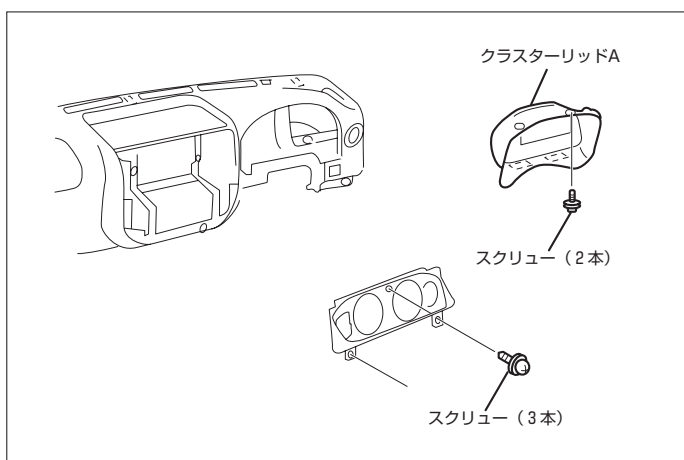

(2) クラスターリッドAを取外します。

(3) コンビネーションメーターを取外します。

### ◆車速信号用コネクタ接続位置と線材色

#### ◇ 3針式メーター

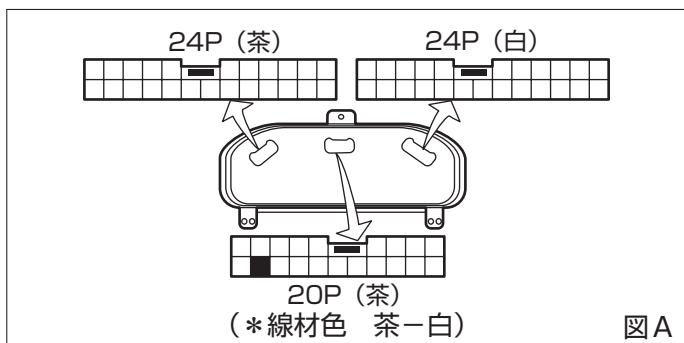

#### ◇ 4針式メーター (タコメーター付)

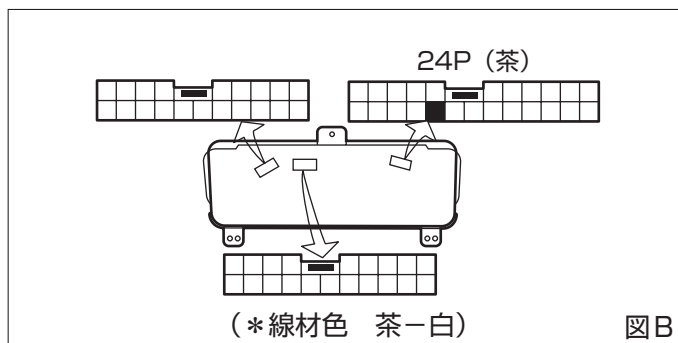

●線材色はあくまで目安にして下さい。

## オーディオの取外し要領

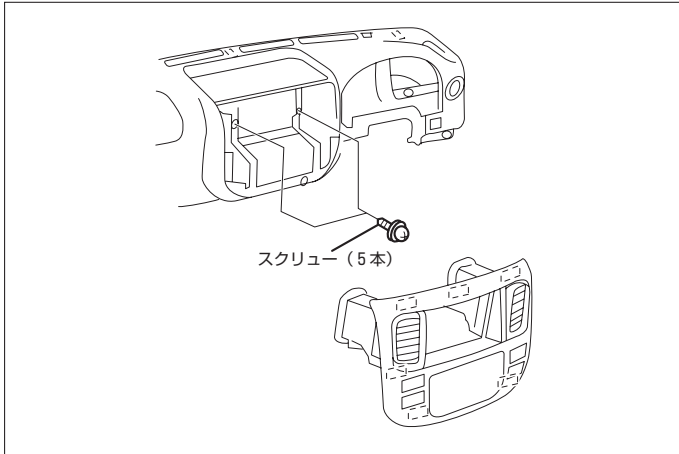

- (1) クラスタリッドC部のセンターベンチレーターグリル(左右)を下向きにする。
- (2) センターベンチレーターグリルとクラスタリッドCの隙間に手を掛け、まっすぐ手前に引いて取外します。

### ◆オーディオカプラ

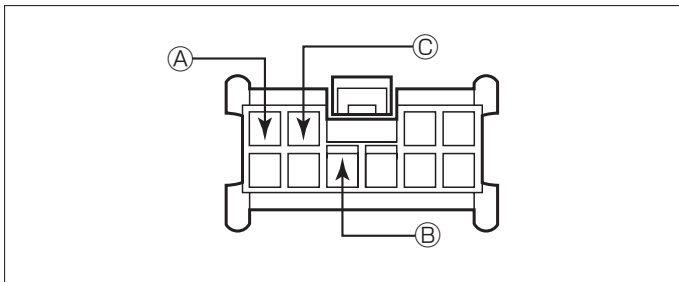

- Ⓐ : ACC電源⊕ (\*線材色 紫)
- Ⓑ : バックアップ電源⊕ (\*線材色 青)
- Ⓒ : イルミ電源⊕ (\*線材色 赤-青)

## バック信号接続要領

### ◆リアコンビネーションランプ

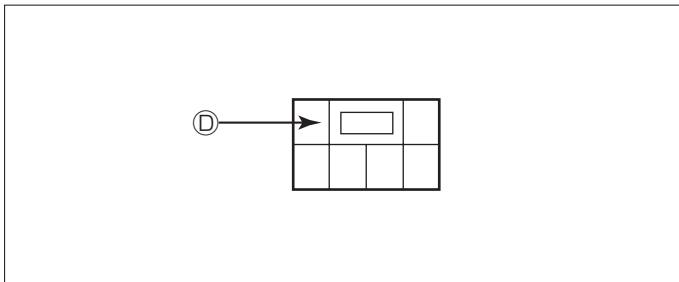

- Ⓓ : バックランプ電源⊕ (\*線材色 白-緑)

# 車両グレード別ナビゲーション適合一覧

メーカー	車名	年式	車種型式	エンジン型式	車速信号1		車速信号2		車速信号3		駆動方式	備考
					メーターユニット	位置	形状	位置	形状	位置		
NISSAN	グレード	車種タイプ										
	2WD 2400 シクロード`GX,シクロード`VX	コチ標準ルーフ	H. 17 / 12 ~	TA-QE25	KA24DE	①	A & B					FR
	2WD 2400 GX	コチハイルーフ	H. 17 / 12 ~	TA-QGE25	KA24DE	①	A & B					FR
	2WD 2400 DX	コチ標準ルーフ	H. 17 / 12 ~	TA-QGE25	KA24DE	①	A & B					FR
	2WD ガソリン2000 DX,GX	ログ`ホ`デ`イ`ハ`ン`低床	H. 17 / 12 ~	LC-VPE25	KA20DE	①	A & B					FR
	2WD ディーゼル`#3000 DX,GX	ログ`ホ`デ`イ`ハ`ン`低床	H. 17 / 12 ~	KR-VWE25	ZD30DDTi	①	A & B					FR
	2WD ガソリン2000 DX	ログ`ホ`デ`イ`ハ`ン`平床	H. 17 / 12 ~	LC-VPE25	KA20DE	①	A & B					FR
	2WD ディーゼル`#3000 DX	ログ`ホ`デ`イ`ハ`ン`平床	H. 17 / 12 ~	KR-VWE25	ZD30DDTi	①	A & B					FR
	4WD ディーゼル`#3000 DX	ログ`ホ`デ`イ`ハ`ン`低床	H. 17 / 12 ~	KR-VWME25	ZD30DDTi	①	A & B					ハートタム4WD
	4WD ディーゼル`#3000 GX,VX	ログ`ホ`デ`イ`ハ`ン`平床	H. 17 / 12 ~	KR-VWME25	ZD30DDTi	①	A & B					ハートタム4WD
	2WD ガソリン2400 DX,GX	スーパー`ログ`ホ`デ`イ`ハ`ン`低床	H. 17 / 12 ~	LC-CQGE25	KA24DE	①	A & B					FR
	2WD ディーゼル`#3000 DX,GX	スーパー`ログ`ホ`デ`イ`ハ`ン`低床	H. 17 / 12 ~	KR-CWGE25	ZD30DDTi	①	A & B					FR
	4WD ディーゼル`#3000 DX,GX	スーパー`ログ`ホ`デ`イ`ハ`ン`低床	H. 17 / 12 ~	KR-CWMGE25	ZD30DDTi	①	A & B					ハートタム4WD
	2WD ガソリン2400 DX	スーパー`ログ`ホ`デ`イ`ハ`ン`平床	H. 17 / 12 ~	LC-CQGE25	KA24DE	①	A & B					FR
	2WD ディーゼル`#3000 DX	スーパー`ログ`ホ`デ`イ`ハ`ン`平床	H. 17 / 12 ~	KR-CWGE25	ZD30DDTi	①	A & B					FR
	2WD ガソリン2400 GX	マイクハス	H. 17 / 12 ~	LC-DQGE25	KA24DE	①	A & B					FR
	2WD ディーゼル`#3000 GX	マイクハス	H. 17 / 12 ~	KR-DWGE25	ZD30DDTi	①	A & B					FR
	4WD ディーゼル`#3000 GX	マイクハス	H. 17 / 12 ~	KR-DWMGE25	ZD30DDTi	①	A & B					ハートタム4WD
	2WD 2400 シクロード`GX,シクロード`VX	コチ標準ルーフ	H. 16 / 8 ~ H. 17 / 12	TA-QE25	KA24DE	①	A & B					FR
	2WD 2400 GX	コチハイルーフ	H. 16 / 8 ~ H. 17 / 12	TA-QGE25	KA24DE	①	A & B					FR
	2WD 2400 DX	コチ標準ルーフ	H. 16 / 8 ~ H. 17 / 12	TA-QGE25	KA24DE	①	A & B					FR
	2WD ガソリン2000 DX,GX	ログ`ホ`デ`イ`ハ`ン`低床	H. 16 / 8 ~ H. 17 / 12	LC-VPE25	KA20DE	①	A & B					FR
	2WD ディーゼル`#3000 DX,GX	ログ`ホ`デ`イ`ハ`ン`低床	H. 16 / 8 ~ H. 17 / 12	KR-VWE25	ZD30DDTi	①	A & B					FR
	2WD ガソリン2000 DX	ログ`ホ`デ`イ`ハ`ン`平床	H. 16 / 8 ~ H. 17 / 12	LC-VPE25	KA20DE	①	A & B					FR
	2WD ディーゼル`#3000 DX	ログ`ホ`デ`イ`ハ`ン`平床	H. 16 / 8 ~ H. 17 / 12	KR-VWE25	ZD30DDTi	①	A & B					FR
	4WD ディーゼル`#3000 DX	ログ`ホ`デ`イ`ハ`ン`低床	H. 16 / 8 ~ H. 17 / 12	KR-VWME25	ZD30DDTi	①	A & B					ハートタム4WD
	4WD ディーゼル`#3000 GX,VX	ログ`ホ`デ`イ`ハ`ン`平床	H. 16 / 8 ~ H. 17 / 12	KR-VWME25	ZD30DDTi	①	A & B					ハートタム4WD
	2WD ガソリン2400 DX,GX	スーパー`ログ`ホ`デ`イ`ハ`ン`低床	H. 16 / 8 ~ H. 17 / 12	LC-CQGE25	KA24DE	①	A & B					FR
	2WD ディーゼル`#3000 DX,GX	スーパー`ログ`ホ`デ`イ`ハ`ン`低床	H. 16 / 8 ~ H. 17 / 12	KR-CWGE25	ZD30DDTi	①	A & B					FR
	4WD ディーゼル`#3000 DX,GX	スーパー`ログ`ホ`デ`イ`ハ`ン`低床	H. 16 / 8 ~ H. 17 / 12	KR-CWMGE25	ZD30DDTi	①	A & B					ハートタム4WD
2WD ガソリン2400 DX	スーパー`ログ`ホ`デ`イ`ハ`ン`平床	H. 16 / 8 ~ H. 17 / 12	LC-CQGE25	KA24DE	①	A & B					FR	
2WD ディーゼル`#3000 DX	スーパー`ログ`ホ`デ`イ`ハ`ン`平床	H. 16 / 8 ~ H. 17 / 12	KR-CWGE25	ZD30DDTi	①	A & B					FR	
2WD ガソリン2400 GX	マイクハス	H. 16 / 8 ~ H. 17 / 12	LC-DQGE25	KA24DE	①	A & B					FR	
2WD ディーゼル`#3000 GX	マイクハス	H. 16 / 8 ~ H. 17 / 12	KR-DWGE25	ZD30DDTi	①	A & B					FR	
4WD ディーゼル`#3000 GX	マイクハス	H. 16 / 8 ~ H. 17 / 12	KR-DWMGE25	ZD30DDTi	①	A & B					ハートタム4WD	
2WD 2400 シクロード`GX,シクロード`VX	コチ標準ルーフ	H. 15 / 5 ~ H. 16 / 8	TA-QE25	KA24DE	①	A & B					FR	
2WD 2400 GX	コチハイルーフ	H. 15 / 5 ~ H. 16 / 8	TA-QGE25	KA24DE	①	A & B					FR	
2WD 2400 DX,DX GL`ハ`ッ`ク	コチ標準ルーフ	H. 15 / 5 ~ H. 16 / 8	TA-QGE25	KA24DE	①	A & B					FR	
2WD ガソリン2000 DX,GX,VX	ログ`ホ`デ`イ`ハ`ン`低床	H. 15 / 5 ~ H. 16 / 8	LC-VPE25	KA20DE	①	A & B					FR	
2WD ディーゼル`#3000 DX,GX,VX	ログ`ホ`デ`イ`ハ`ン`低床	H. 15 / 5 ~ H. 16 / 8	KG-VWE25	ZD30DD	①	A & B					FR	
2WD ガソリン2000 DX	ログ`ホ`デ`イ`ハ`ン`平床	H. 15 / 5 ~ H. 16 / 8	LC-VPE25	KA20DE	①	A & B					FR	
2WD ディーゼル`#3000 DX	ログ`ホ`デ`イ`ハ`ン`平床	H. 15 / 5 ~ H. 16 / 8	KG-VWE25	ZD30DD	①	A & B					FR	
4WD ディーゼル`#3000 DX	ログ`ホ`デ`イ`ハ`ン`低床	H. 15 / 5 ~ H. 16 / 8	KG-VWME25	ZD30DD	①	A & B					ハートタム4WD	
4WD ディーゼル`#3000 DX,GX,VX	ログ`ホ`デ`イ`ハ`ン`平床	H. 15 / 5 ~ H. 16 / 8	KG-VWME25	ZD30DD	①	A & B					ハートタム4WD	
2WD ガソリン2400 DX,GX	スーパー`ログ`ホ`デ`イ`ハ`ン`低床	H. 15 / 5 ~ H. 16 / 8	LC-CQGE25	KA24DE	①	A & B					FR	
2WD ディーゼル`#3000 DX,GX	スーパー`ログ`ホ`デ`イ`ハ`ン`低床	H. 15 / 5 ~ H. 16 / 8	KG-CWGE25	ZD30DD	①	A & B					FR	
4WD ディーゼル`#3000 DX,GX	スーパー`ログ`ホ`デ`イ`ハ`ン`低床	H. 15 / 5 ~ H. 16 / 8	KG-CWMGE25	ZD30DD	①	A & B					ハートタム4WD	
2WD ガソリン2400 DX	スーパー`ログ`ホ`デ`イ`ハ`ン`平床	H. 15 / 5 ~ H. 16 / 8	LC-CQGE25	KA24DE	①	A & B					FR	
2WD ディーゼル`#3000 DX	スーパー`ログ`ホ`デ`イ`ハ`ン`平床	H. 15 / 5 ~ H. 16 / 8	KG-CWGE25	ZD30DD	①	A & B					FR	
2WD ガソリン2400 GX	マイクハス	H. 15 / 5 ~ H. 16 / 8	LC-DQGE25	KA24DE	①	A & B					FR	
2WD ディーゼル`#3000 GX	マイクハス	H. 15 / 5 ~ H. 16 / 8	KG-DWGE25	ZD30DD	①	A & B					FR	
4WD ディーゼル`#3000 GX	マイクハス	H. 15 / 5 ~ H. 16 / 8	KG-DWMGE25	ZD30DD	①	A & B					ハートタム4WD	
2WD 2400 GX	コチハイルーフ	H. 13 / 11 ~ H. 15 / 5	TA-QGE25	KA24DE	①	A & B					FR	
2WD 2400 DX,DX GL`ハ`ッ`ク	コチ標準ルーフ	H. 13 / 11 ~ H. 15 / 5	TA-QGE25	KA24DE	①	A & B					FR	
2WD ガソリン2000 DX,GX,VX	ログ`ホ`デ`イ`ハ`ン`低床	H. 13 / 5 ~ H. 15 / 5	GE-VPE25	KA20DE	①	A & B					FR	
2WD ディーゼル`#3000 DX,GX,VX	ログ`ホ`デ`イ`ハ`ン`低床	H. 13 / 5 ~ H. 15 / 5	KG-VWE25	ZD30DD	①	A & B					FR	
2WD ガソリン2000 DX	ログ`ホ`デ`イ`ハ`ン`平床	H. 13 / 5 ~ H. 15 / 5	GE-VPE25	KA20DE	①	A & B					FR	
2WD ディーゼル`#3000 DX	ログ`ホ`デ`イ`ハ`ン`平床	H. 13 / 5 ~ H. 15 / 5	KG-VWE25	ZD30DD	①	A & B					FR	
4WD ディーゼル`#3000 DX	ログ`ホ`デ`イ`ハ`ン`低床	H. 13 / 5 ~ H. 15 / 5	KG-VWME25	ZD30DD	①	A & B					ハートタム4WD	
4WD ディーゼル`#3000 DX	ログ`ホ`デ`イ`ハ`ン`平床	H. 13 / 5 ~ H. 15 / 5	KG-VWME25	ZD30DD	①	A & B					ハートタム4WD	
4WD ディーゼル`#3000 DX	ログ`ホ`デ`イ`ハ`ン`低床	H. 13 / 5 ~ H. 15 / 5	KG-VWME25	ZD30DD	①	A & B					ハートタム4WD	
4WD ディーゼル`#3000 GX,VX	ログ`ホ`デ`イ`ハ`ン`平床	H. 13 / 5 ~ H. 15 / 5	KG-VWME25	ZD30DD	①	A & B					ハートタム4WD	
2WD ガソリン2400 GX	スーパー`ログ`ホ`デ`イ`ハ`ン`低床	H. 13 / 5 ~ H. 15 / 5	GE-CQGE25	KA24DE	①	A & B					FR	
2WD ディーゼル`#3000 GX	スーパー`ログ`ホ`デ`イ`ハ`ン`低床	H. 13 / 5 ~ H. 15 / 5	KG-CWGE25	ZD30DD	①	A & B					FR	
2WD ガソリン2400 DX	スーパー`ログ`ホ`デ`イ`ハ`ン`低床	H. 13 / 5 ~ H. 15 / 5	GE-CQGE25	KA24DE	①	A & B					FR	
4WD ディーゼル`#3000 DX,GX	スーパー`ログ`ホ`デ`イ`ハ`ン`低床	H. 13 / 5 ~ H. 15 / 5	KG-CWMGE25	ZD30DD	①	A & B					ハートタム4WD	
2WD ガソリン2400 DX	スーパー`ログ`ホ`デ`イ`ハ`ン`低床	H. 13 / 5 ~ H. 15 / 5	GE-CQGE25	KA24DE	①	A & B					FR	
2WD ディーゼル`#3000 DX	スーパー`ログ`ホ`デ`イ`ハ`ン`低床	H. 13 / 5 ~ H. 15 / 5	KG-CWGE25	ZD30DD	①	A & B					FR	
2WD ガソリン2400 DX	スーパー`ログ`ホ`デ`イ`ハ`ン`平床	H. 13 / 5 ~ H. 15 / 5	GE-CQGE25	KA24DE	①	A & B					FR	
2WD ディーゼル`#3000 DX	スーパー`ログ`ホ`デ`イ`ハ`ン`平床	H. 13 / 5 ~ H. 15 / 5	KG-CWGE25	ZD30DD	①	A & B					FR	
2WD ガソリン2400 GX	マイクハス	H. 13 / 5 ~ H. 15 / 5	GE-DQGE25	KA24DE	①	A & B					FR	
2WD ディーゼル`#3000 GX	マイクハス	H. 13 / 5 ~ H. 15 / 5	KG-DWGE25	ZD30DD	①	A & B					FR	
4WD ディーゼル`#3000 GX	マイクハス	H. 13 / 5 ~ H. 15 / 5	KG-DWMGE25	ZD30DD	①	A & B					ハートタム4WD	