

車種名	年式	型式	管理No.
エテルナ	88/10 ~ 92/5	E-E32A	ミ-7

ハイブリッドナビゲーション適合早見一覧

車両型式	年式	エンジン型式	接続ユニット	難易度	備考
E-E33A, E39A	88/10 ~ 92/5	4G63 ECI-MULTI	エンジンコントロールユニット	難・・▶易	
E-E32A	88/10 ~ 92/5	4G37 ECI-MULTI	エンジンコントロールユニット	難・・▶易	
E-E35A	89/4 ~ 92/5	4G67 ECI-MULTI	エンジンコントロールユニット	難・・▶易	
	88/10 ~ 92/5		ATコントロールユニット	難・●・易	ELC-4AT車
	88/10 ~ 92/5		メーター裏側	難◀・・易	

※詳しくは、本資料の最終ページの車両グレード別ハイブリッドナビゲーション適合一覧をご参照ください。

車速信号取出しユニット位置

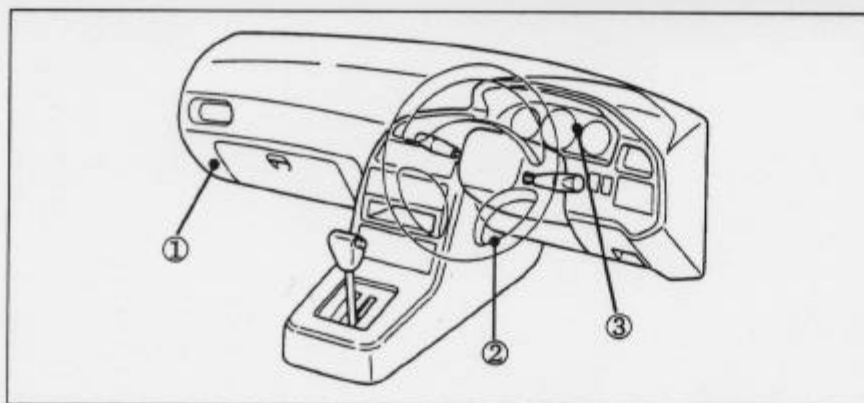

- ①エンジンコントロールユニット
- ②ELC-4ATコントロールユニット
- ③メーター裏側

車速信号接続要領

①エンジンコントロールユニット

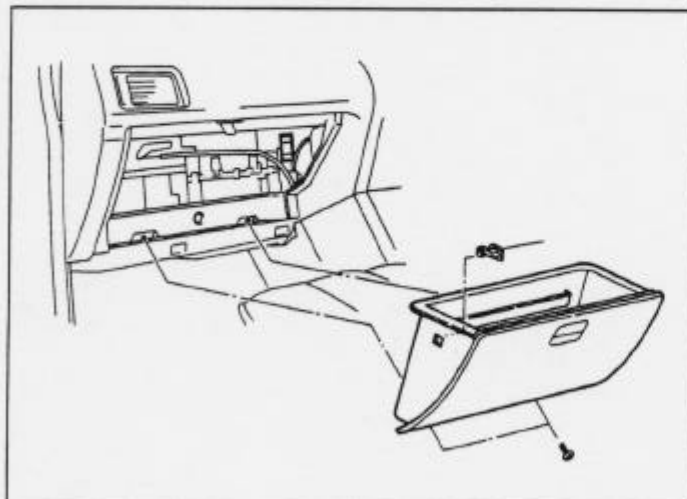

(1) グローブボックス A'ssy を取外します。

◆車速信号用コネクタ接続位置と線材色

◇ 4G37 ECI-MULTI, 4G63 ECI-MULTI

◇ 4G67 ECI-MULTI

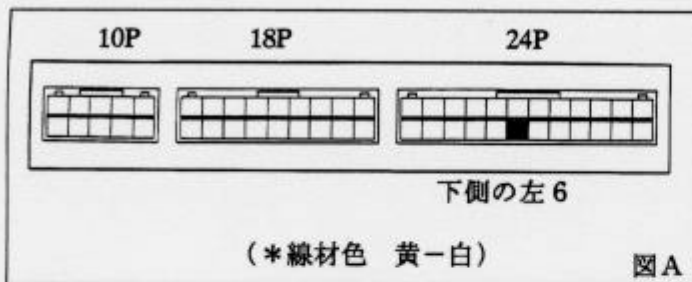

② ELC-4ATコントロールユニット

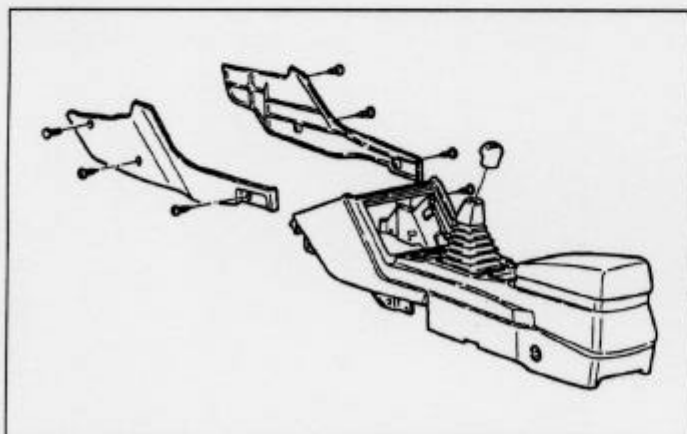

- (1) センターパネルを取外します。
(オーディオ取外し要領参照)
- (2) オーディオ A'ssy を取外します。
(オーディオ取外し要領参照)
- (3) コンソールサイドカバー (LH, RH) を取外します。
- (4) コンソールボックスを取外します。

◆車速信号用コネクタ接続位置と線材色

◇ (88/10 ~ 90/10)

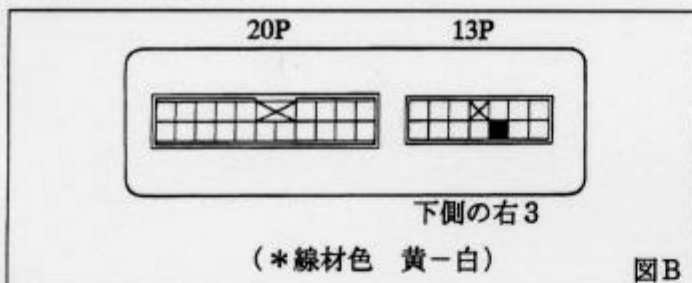

◇ (90/10 ~ 92/5)

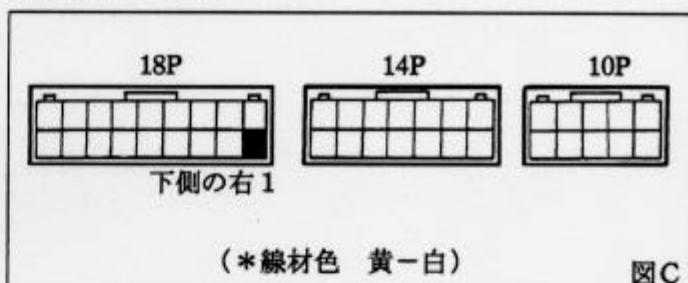

③メーター裏側

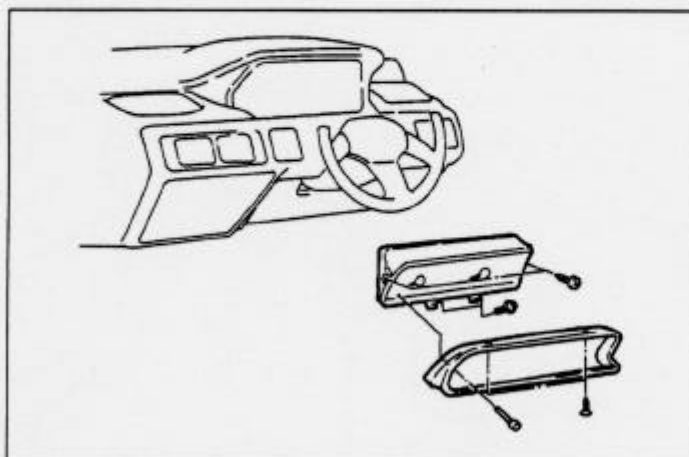

- (1) トリップカウンターリセットノブを取外します。
- (2) メーターフードを取外します。
- (3) メーター A'ssy を取外します。

◆車速信号用コネクタ接続位置と線材色

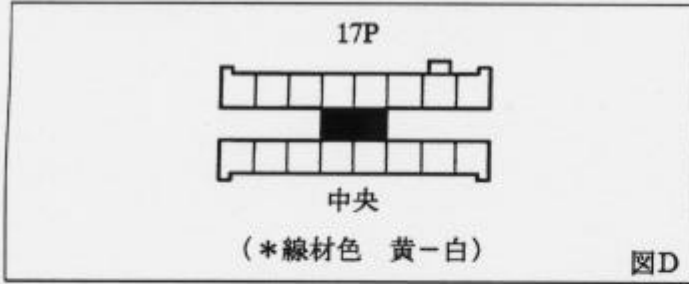

オーディオの取外し要領

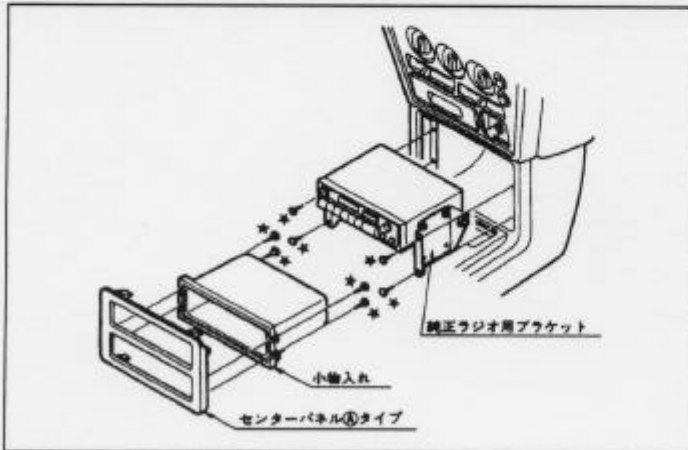

- (1) センターパネル、★印ネジを外し、小物入れ、純正ラジオを取外します。
(コネクター類を外します。)

三菱

◆オーディオカプラ

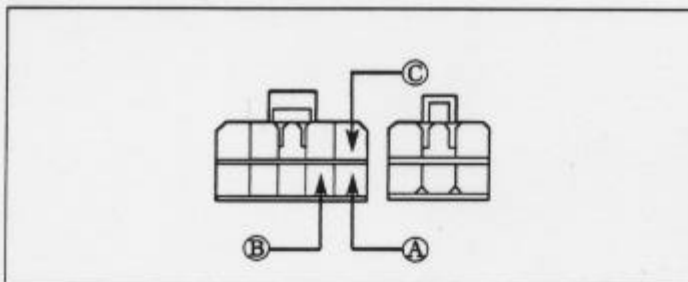

- Ⓐ : ACC電源⊕ (*線材色 青)
 Ⓑ : バックアップ電源⊕ (*線材色 赤-黒)
 Ⓒ : イルミ電源⊕ (*線材色 緑-白)

バック信号接続要領

◆リアコンビネーションランプ

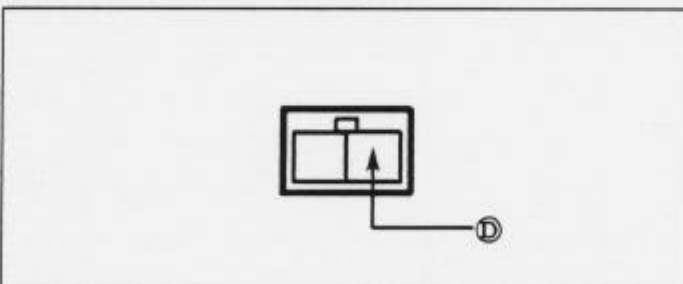

- ① : バックランプ電源⊕ (*線材色 赤-青)

メーカー	車名	年式	車種型式	エンジン型式	車速信号1		車速信号2		車速信号3		車速信号4		駆動方式	備考
					エンジン	AT	エンジン	AT	メタ裏側	メタ裏側	エンジン	AT		
MITSUBISHI	ランサー(E-E32A)				位置	形状	位置	形状	位置	形状	位置	形状		
グレード	車種タイプ													
1800 DOHC iO	5ト7 1170l ³ ツ	90'10~92'5	E-E35A	4G67 ECI-MULTI	①	A	②	C	③	D			FF	
1800 DOHC ZX	5ト7 1170l ³ ツ	90'10~92'5	E-E35A	4G67 ECI-MULTI	①	A	②	C	③	D			FF	
2000 DOHC ZS-S	5ト7 1170l ³ ツ	90'10~92'5	E-E33A	4G63 ECI-MULTI	①	A	②	C	③	D			FF	
2000 DOHC ZX	5ト7 1170l ³ ツ	90'10~92'5	E-E33A	4G63 ECI-MULTI	①	A	②	C	③	D			FF	
2000 DOHC9 ⁺ ZX-4	5ト7 1170l ³ ツ	90'10~92'5	E-E39A	4G63 ECI-MULTI	①	A	②	C	③	D			7187144WD	
2000 DOHC9 ⁺ ZR-4	5ト7 1170l ³ ツ	90'10~92'5	E-E39A	4G63 ECI-MULTI(T)	①	A	②	C	③	D			7187144WD	
1800 DOHC iO	5ト7 1170l ³ ツ	89'10~90'10	E-E35A	4G67 ECI-MULTI	①	A	②	B	③	D			FF	
1800 DOHC ZX	5ト7 1170l ³ ツ	89'10~90'10	E-E35A	4G67 ECI-MULTI	①	A	②	B	③	D			FF	
2000 DOHC ZS-S	5ト7 1170l ³ ツ	89'10~90'10	E-E33A	4G63 ECI-MULTI	①	A	②	B	③	D			FF	
2000 DOHC ZX	5ト7 1170l ³ ツ	89'10~90'10	E-E33A	4G63 ECI-MULTI	①	A	②	B	③	D			FF	
2000 DOHC9 ⁺ ZX-4	5ト7 1170l ³ ツ	89'10~90'10	E-E39A	4G63 ECI-MULTI	①	A	②	B	③	D			7187144WD	
2000 DOHC ZS-S	5ト7 1170l ³ ツ	89'10~90'10	E-E33A	4G63 ECI-MULTI	①	A	②	B	③	D			FF	
2000 DOHC9 ⁺ ZR-4	5ト7 1170l ³ ツ	89'10~90'10	E-E39A	4G63 ECI-MULTI(T)	①	A	②	B	③	D			7187144WD	
1800 DIEDEL9 ⁺ ZF	5ト7 1170l ³ ツ	89'10~90'10	Q-E34A	4D659 ⁺			②	B	③	D			FF	
1800 DOHC iO	5ト7 1170l ³ ツ	89'4~89'10	E-E35A	4G67 ECI-MULTI	①	A	②	B	③	D			FF	
1800 DIEDEL9 ⁺ ZF	5ト7 1170l ³ ツ	88'10~89'10	Q-E34A	4D659 ⁺			②	B	③	D			FF	
1800 ZF	5ト7 1170l ³ ツ	88'10~89'10	E-E32A	4G37			②	B	③	D			FF	
1800ECI MULTI ZF	5ト7 1170l ³ ツ	88'10~89'10	E-E32A	4G37 ECI-MULTI	①	A	②	B	③	D			FF	
1800ECI MULTI ZX	5ト7 1170l ³ ツ	88'10~89'10	E-E32A	4G37 ECI-MULTI	①	A	②	B	③	D			FF	
2000 DOHC ZS	5ト7 1170l ³ ツ	88'10~89'10	E-E33A	4G63 ECI-MULTI	①	A	②	B	③	D			FF	
2000 DOHC ZS-4	5ト7 1170l ³ ツ	88'10~89'10	E-E39A	4G63 ECI-MULTI	①	A			③	D			7187144WD	
2000 DOHC ZX	5ト7 1170l ³ ツ	88'10~89'10	E-E33A	4G63 ECI-MULTI	①	A	②	B	③	D			FF	
2000 DOHC9 ⁺ ZR-4	5ト7 1170l ³ ツ	88'10~89'10	E-E39A	4G63 ECI-MULTI(T)	①	A			③	D			7187144WD	