

車種名	年式	型式	管理No.
ランサーカーゴ	H.15/ 1～現在	UB-CS2V	ミ-66

06/08 作成

## ナビゲーション適合早見一覧

車両型式	年式	エンジン型式	接続ユニット	難易度	備考
DBE-CS2V	H.17/ 1～現在	4G15 ECI-MULTI	オーディオコネクター	難・●・易	
UB-CS2V	H.15/ 1～H.17/ 1	4G15 ECI-MULTI	オーディオコネクター	難・●・易	

※詳しくは、本資料の最終ページの車両グレード別ハイブリッドナビゲーション適合一覧をご参照ください。

三菱

## 車速信号取出しユニット位置

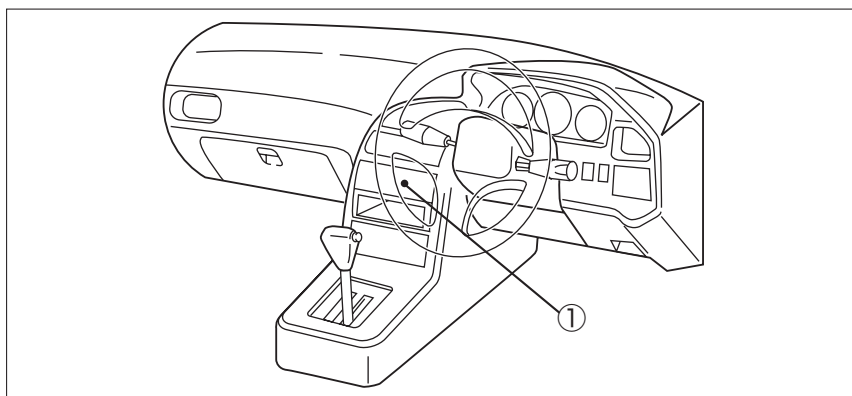

① オーディオコネクター

## 車速信号接続要領

### ① オーディオコネクター

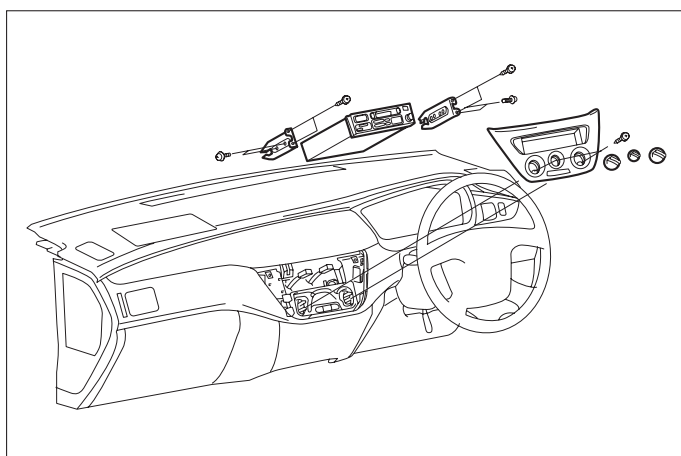

- (1) ヒーターコントロールノブを取外します。
- (2) センターパネルA'ssyを取外します。
- (3) オーディオA'ssyを取外します。

### ◆車速信号用コネクター接続位置と線材色

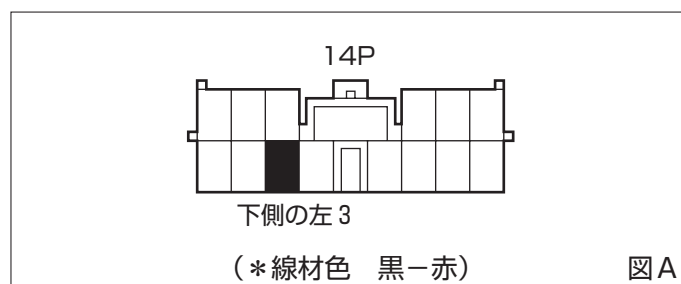

●線材色はあくまで目安にして下さい。

## オーディオの取外し要領

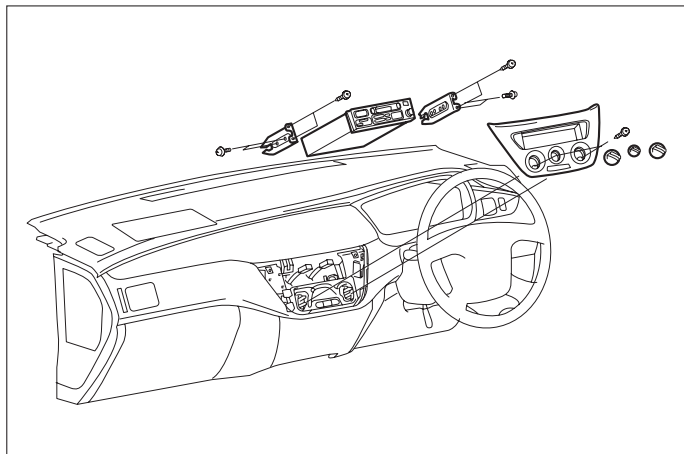

- (1) ヒーターコントロールノブを取外します。
- (2) センターパネルA'ssyを取外します。
- (3) オーディオA'ssyを取外します。

### ◆オーディオカプラ

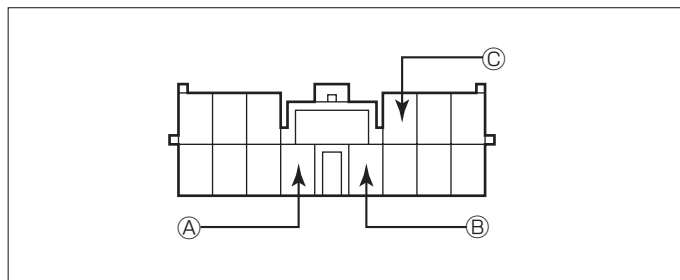

- Ⓐ : ACC電源⊕ (\*線材色 青)
- Ⓑ : バックアップ電源⊕ (\*線材色 赤-黒)
- Ⓒ : イルミ電源⊕ (\*線材色 緑-白)

## バック信号接続要領

### ◆リアコンビネーションランプ

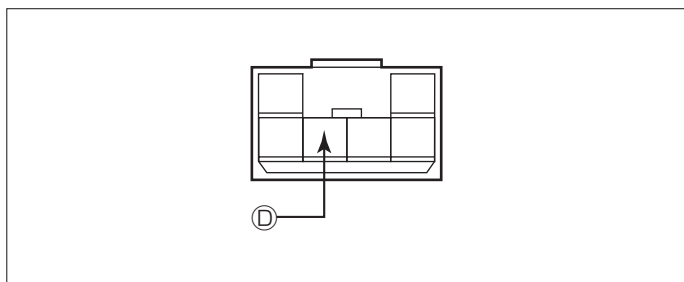

- Ⓓ : バックランプ電源⊕ (\*線材色 茶)

## 車両グレード別ナビゲーション適合一覧

メーカー	車名	年式	車種型式	エンジン型式	車速信号1		車速信号2		車速信号3		駆動方式	備考
					オーディオコネクター	位置	形状	位置	形状	位置		
MITSUBISHI	パジェロ(CS2V)											
グレード	車種タイプ				位置	形状	位置	形状	位置	形状		
2WD E	4ドアワゴン	H. 17 / 12 ~	DBE-CS2V	4G15 ECH-MULTI	①	A					FF	
2WD G	4ドアワゴン	H. 17 / 12 ~	DBE-CS2V	4G15 ECH-MULTI	①	A					FF	
7リンク4WD E	4ドアワゴン	H. 17 / 12 ~	DBE-CS2V	4G15 ECH-MULTI	①	A					7リンク4WD	
7リンク4WD G	4ドアワゴン	H. 17 / 12 ~	DBE-CS2V	4G15 ECH-MULTI	①	A					7リンク4WD	
2WD E	4ドアワゴン	H. 17 / 1 ~ H. 17 / 12	DBE-CS2V	4G15 ECH-MULTI	①	A					FF	
2WD G	4ドアワゴン	H. 17 / 1 ~ H. 17 / 12	DBE-CS2V	4G15 ECH-MULTI	①	A					FF	
7リンク4WD E	4ドアワゴン	H. 17 / 1 ~ H. 17 / 12	DBE-CS2V	4G15 ECH-MULTI	①	A					7リンク4WD	
7リンク4WD G	4ドアワゴン	H. 17 / 1 ~ H. 17 / 12	DBE-CS2V	4G15 ECH-MULTI	①	A					7リンク4WD	
2WD E	4ドアワゴン	H. 15 / 12 ~ H. 17 / 1	UB-CS2V	4G15 ECH-MULTI	①	A					FF	
2WD G	4ドアワゴン	H. 15 / 12 ~ H. 17 / 1	UB-CS2V	4G15 ECH-MULTI	①	A					FF	
7リンク4WD E	4ドアワゴン	H. 15 / 12 ~ H. 17 / 1	UB-CS2V	4G15 ECH-MULTI	①	A					7リンク4WD	
7リンク4WD G	4ドアワゴン	H. 15 / 12 ~ H. 17 / 1	UB-CS2V	4G15 ECH-MULTI	①	A					7リンク4WD	
2WD E	4ドアワゴン	H. 15 / 1 ~ H. 15 / 12	UB-CS2V	4G15 ECH-MULTI	①	A					FF	
2WD G	4ドアワゴン	H. 15 / 1 ~ H. 15 / 12	UB-CS2V	4G15 ECH-MULTI	①	A					FF	
7リンク4WD E	4ドアワゴン	H. 15 / 1 ~ H. 15 / 12	UB-CS2V	4G15 ECH-MULTI	①	A					7リンク4WD	
7リンク4WD G	4ドアワゴン	H. 15 / 1 ~ H. 15 / 12	UB-CS2V	4G15 ECH-MULTI	①	A					7リンク4WD	