

車種名	年式	型式	管理No.
エアトレック	H.13/ 6 ~ H.17/10	LA-CU2W	ミ-63

06/04 作成

ハイブリッドナビゲーション適合早見一覧 ADDZEST

車両型式	年式	3エンジン型式	接続ユニット	難易度	備考
UA-CU4W	H.16/ 1 ~ H.17/10	4G69 MIVEC	エンジンコントロールユニット	難・●・易	
	H.13/ 6 ~ H.17/10		オーディオコネクター	難・●・易	
LA-CU4W	H.15/ 1 ~ H.16/ 1	4G64 ECI-MULTI	エンジンコントロールユニット	難・●・易	
TA-CU2W	H.14/ 7 ~ H.17/10	4G63 DOHC T/C	エンジンコントロールユニット	難・●・易	
LA-CU4W	H.14/ 7 ~ H.16/ 1	4G64 (GDI)	エンジンコントロールユニット	難・●・易	
TA-CU4W	H.13/ 6 ~ H.14/ 7	4G64 (GDI)	エンジンコントロールユニット	難・●・易	
LA-CU2W	H.13/ 6 ~ H.17/10	4G63 ECI-MULTI	エンジンコントロールユニット	難・●・易	

※詳しくは、本資料の最終ページの車両グレード別ハイブリッドナビゲーション適合一覧をご参照ください。

(ジャイロ感度調整について)

年式・ミッション		2DIN						1DIN					
		HDD NAVI	適合	HDD NAVI	適合	AV/NAVI	適合	CADIAS	適合	DVD Sナビ	適合	B.B NAVI	適合
インダッシュ AT	上段	MAX950HD MAX850HD MAX750HD MAX550HD (ジャイロ5)	◎	MAX940HD MAX930HD MAX740HD MAX735HD MAX540HD (ジャイロ6)	◎	MAX625 MAX430VD	x※1	APC935VD	x※1	NVS630VD	x※1	NAX050HD NAX040HD	
	下段												

※1.取付傾斜角度がきつい為、ナビは取付不適合。

車速信号取出しユニット位置 ADDZEST

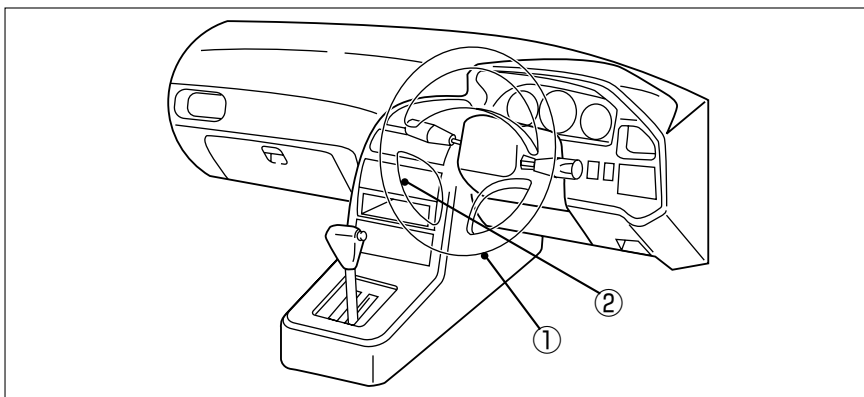

- ① エンジンコントロールユニット
- ② オーディオコネクター

① エンジンコントロールユニット

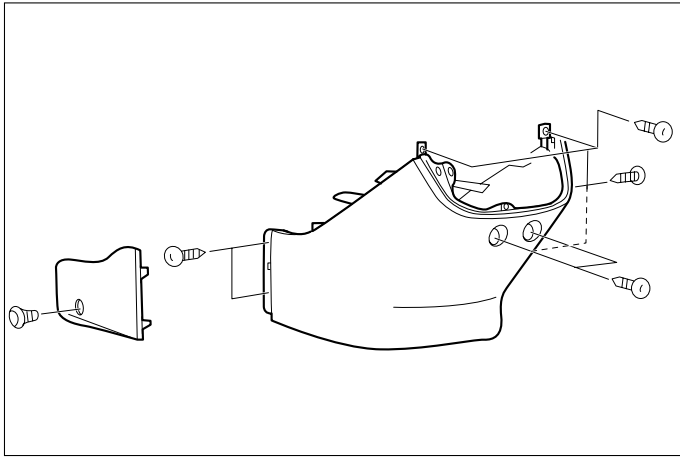

(1) インストルメントパネルコンソールカバーを取外します。

◆車速信号用コネクタ接続位置と線材色

- ◇ 4G64 (GDI) (H.14/ 7~H.16/ 1)
- ◇ 4G64 ECI-MULTI (H.15/ 1~H.16/ 1)
- ◇ 4G69 MIVEC (H.16/ 1~H.17/10)

- ◇ 4G63 ECI-MULTI車, 4G63 DOHC T/C

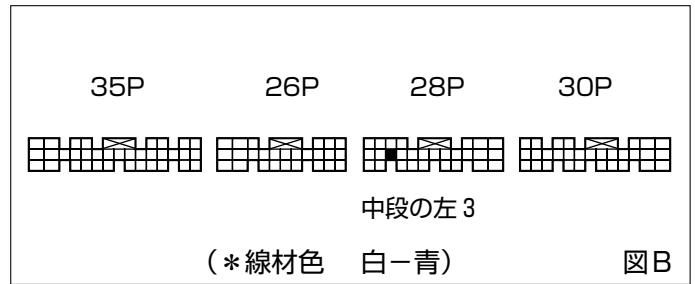
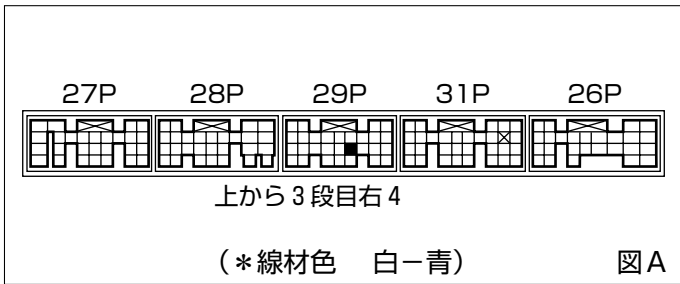

●線材色はあくまで目安にして下さい。

② オーディオコネクタ

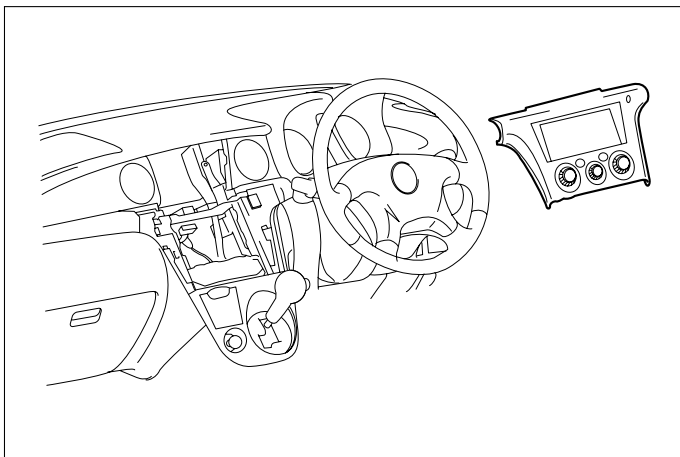

- (1) センターパネルを取外します。
- (2) オーディオA'ssyを取外します。

◆車速信号用コネクタ接続位置と線材色

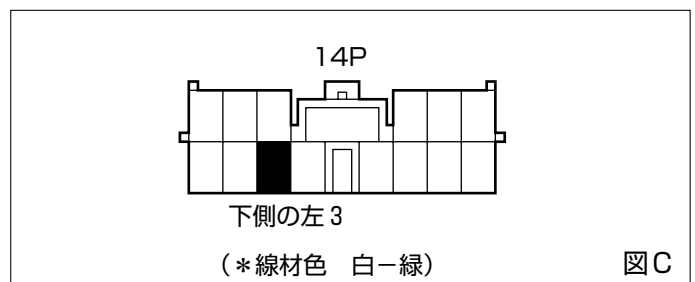

●線材色はあくまで目安にして下さい。

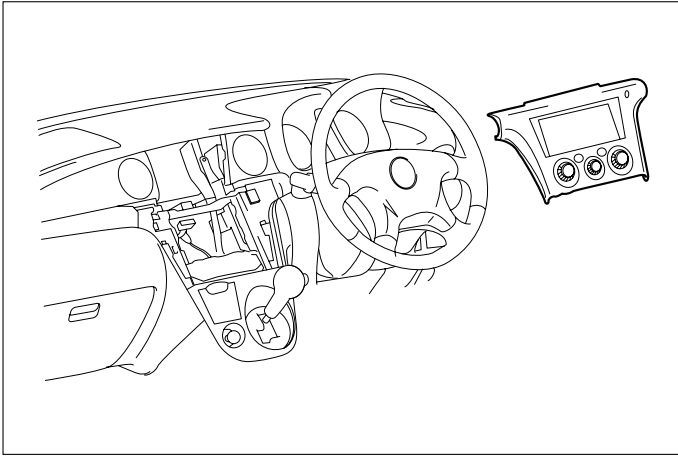

- (1) センターパネルを取外します。
- (2) オーディオA'ssyを取外します。

◆オーディオカプラ

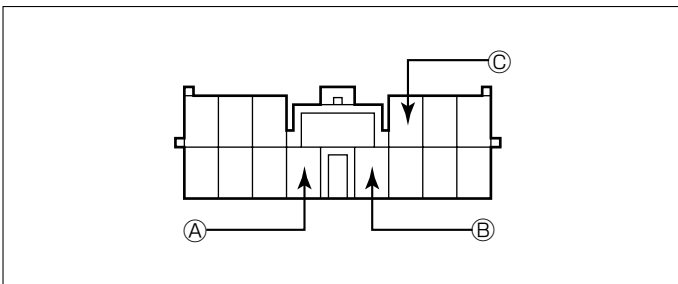

- Ⓐ : ACC電源⊕ (*線材色 青)
- Ⓑ : バックアップ電源⊕ (*線材色 赤-黒)
- Ⓒ : イルミ電源⊕ (*線材色 緑-白)

バック信号接続要領

◆リアコンビネーションランプ

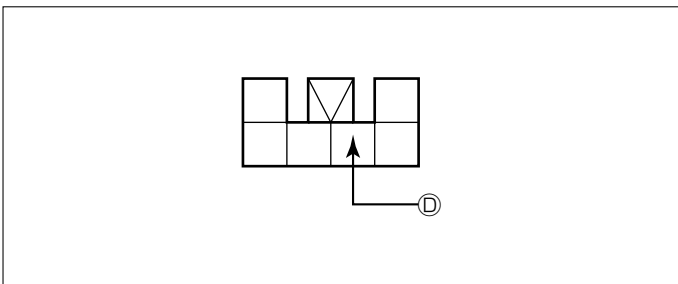

- Ⓓ : バックランプ電源⊕ (*線材色 赤-緑)

メーカー	車名	年式	車種型式	エンジン型式	車速信号1		車速信号2		車速信号3		駆動方式	備考
					エンジンコントロール		オーディオコネクタ					
					位置	形状	位置	形状	位置	形状		
MITSUBISHI	エトック(CU2W)											
グレード	車種タイプ											
2WD SPORT GEAR-S	5トアコン	H.16/1～H.17/10	UA-CU4W	4G69 MIVEC	①	A	②	C			FF	
4WD SPORT GEAR-S	5トアコン	H.16/1～H.17/10	UA-CU4W	4G69 MIVEC	①	A	②	C			7M21L4WD	
2WD SPORT GEAR-S	5トアコン	H.16/1～H.17/10	UA-CU4W	4G69 MIVEC	①	A	②	C			FF	
4WD SPORT GEAR-S	5トアコン	H.16/1～H.17/10	UA-CU4W	4G69 MIVEC	①	A	②	C			7M21L4WD	
4WD TURBO-R	5トアコン	H.16/1～H.17/10	TA-CU2W	4G63* [※]	①	B	②	C			7M21L4WD	
2WD 20V	5トアコン	H.16/1～H.17/10	LA-CU2W	4G63 ECI-MULTI	①	B	②	C			FF	
SPORT GEAR 2WD	5トアコン	H.15/1～H.16/1	LA-CU4W	4G64 ECI-MULTI	①	A	②	C			FF	
SPORT GEAR 4WD	5トアコン	H.15/1～H.16/1	LA-CU4W	4G64 ECI-MULTI	①	A	②	C			7M21L4WD	
4WD TURBO-R	5トアコン	H.14/7～H.16/1	TA-CU2W	4G63* [※]	①	B	②	C			7M21L4WD	
4WD 24V-S	5トアコン	H.14/7～H.16/1	LA-CU4W	4G64 GDI	①	A	②	C			7M21L4WD	
4WD 24V	5トアコン	H.14/7～H.16/1	LA-CU4W	4G64 GDI	①	A	②	C			7M21L4WD	
4WD 20V	5トアコン	H.14/7～H.16/1	LA-CU2W	4G63 ECI-MULTI	①	B	②	C			7M21L4WD	
4WD 20E	5トアコン	H.14/7～H.16/1	LA-CU2W	4G63 ECI-MULTI	①	B	②	C			7M21L4WD	
2WD 24V-S	5トアコン	H.14/7～H.16/1	LA-CU4W	4G64 GDI	①	A	②	C			FF	
2WD 24V	5トアコン	H.14/7～H.16/1	LA-CU4W	4G64 GDI	①	A	②	C			FF	
2WD 20V	5トアコン	H.14/7～H.16/1	LA-CU2W	4G63 ECI-MULTI	①	B	②	C			FF	
2WD 20E	5トアコン	H.14/7～H.16/1	LA-CU2W	4G63 ECI-MULTI	①	B	②	C			FF	
4WD 24V-S	5トアコン	H.13/6～H.14/7	TA-CU4W	4G64 GDI	①	A	②	C			7M21L4WD	
4WD 24V	5トアコン	H.13/6～H.14/7	TA-CU4W	4G64 GDI	①	A	②	C			7M21L4WD	
4WD 20V	5トアコン	H.13/6～H.14/7	LA-CU2W	4G63 ECI-MULTI	①	B	②	C			7M21L4WD	
4WD 20E	5トアコン	H.13/6～H.14/7	LA-CU2W	4G63 ECI-MULTI	①	B	②	C			7M21L4WD	
2WD 24V-S	5トアコン	H.13/6～H.14/7	TA-CU4W	4G64 GDI	①	A	②	C			FF	
2WD 24V	5トアコン	H.13/6～H.14/7	TA-CU4W	4G64 GDI	①	A	②	C			FF	
2WD 20V	5トアコン	H.13/6～H.14/7	LA-CU2W	4G63 ECI-MULTI	①	B	②	C			FF	
2WD 20E	5トアコン	H.13/6～H.14/7	LA-CU2W	4G63 ECI-MULTI	①	B	②	C			FF	