

車種名	年式	型式	管理No.
デリカカーゴ	H.11/10 ~ 現在	GE-SKE6VM	ミ・60

00/11 作成

ハイブリッドナビゲーション適合早見一覧 **ADDZEST**

車両型式	年式	エンジン型式	接続ユニット	難易度	備考
GE-SKE6VM	H.11/10 ~ 現在	FE-E	エンジンコントロールユニット	難・・▶易	
KG-SK54VM,56VM	H.11/10 ~ 現在	WL	エンジンコントロールユニット	難・・▶易	
KG-SK56MM	H.11/10 ~ 現在	WL	エンジンコントロールユニット	難・・▶易	

詳しくは、本資料の最終ページの車両グレード別ハイブリッドナビゲーション適合一覧をご参照ください。

車速信号取出しユニット位置 **ADDZEST**

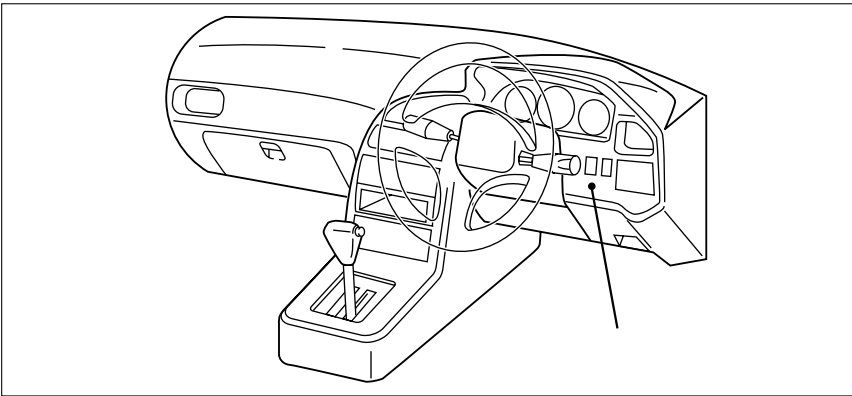

エンジンコントロールユニット

車速信号接続要領 **ADDZEST**

エンジンコントロールユニット

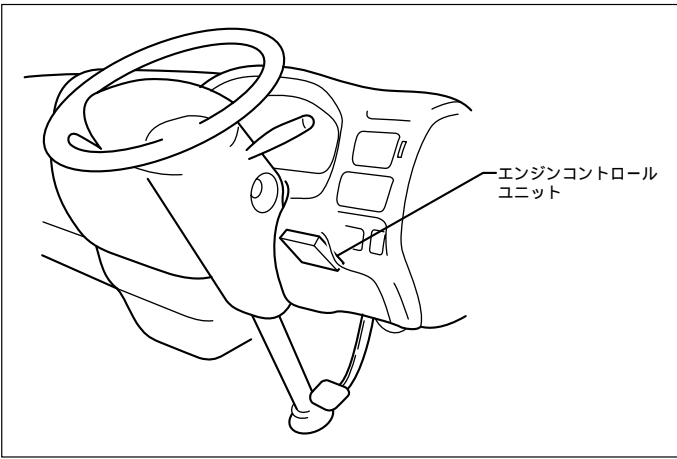

車速信号用コネクタ接続位置と線材色

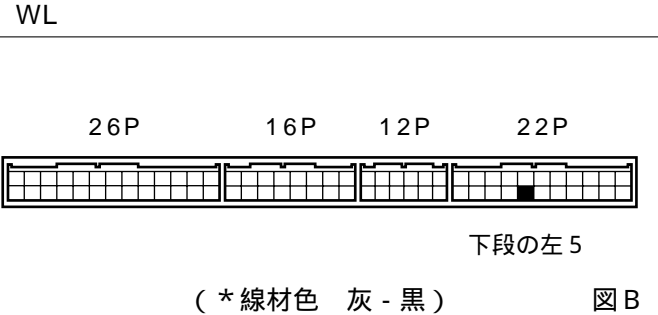
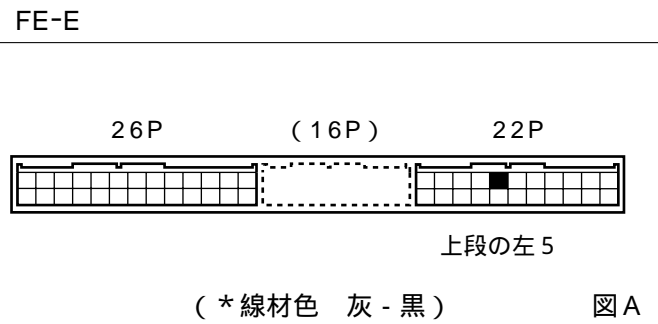

線材色はあくまで目安にして下さい。

三菱

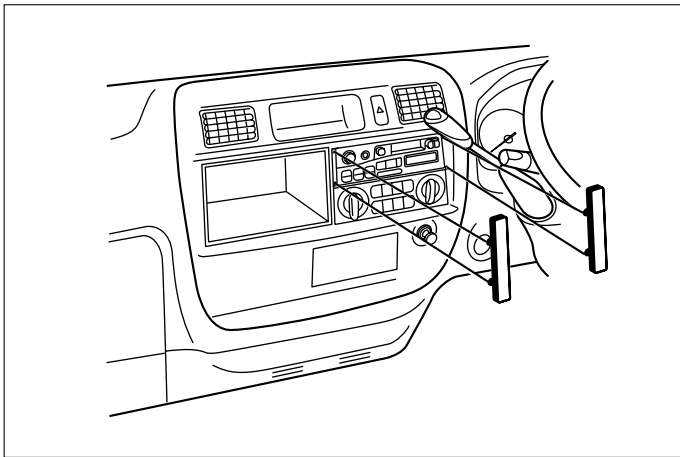

(1) ホールカバーを取外します。

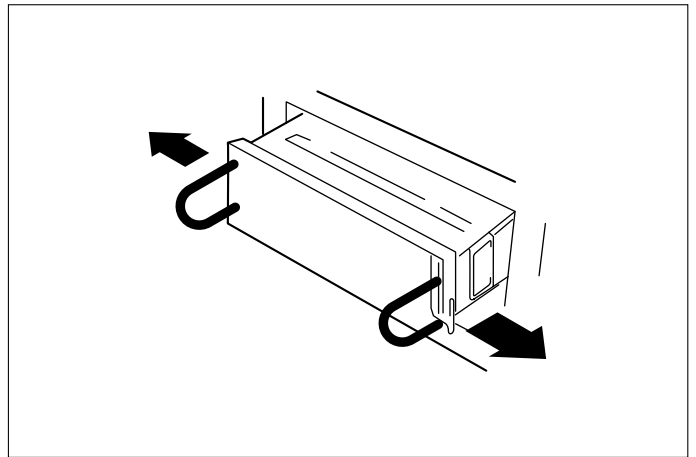

(2) 取出し専用治具を使用して、オーディオユニットを取外します。

オーディオカプラ

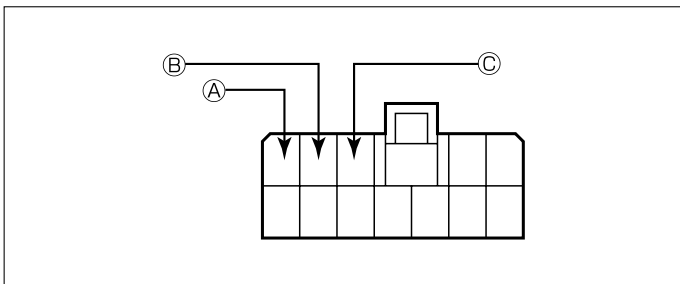

- Ⓐ : ACC電源 ⊕ ( \*線材色 桃 - 黒 )
- Ⓑ : バックアップ電源 ⊕ ( \*線材色 青 - 赤 )
- Ⓒ : イルミ電源 ⊕ ( \*線材色 黄緑 - 赤 )

バック信号接続要領

リアコンビネーションランプ

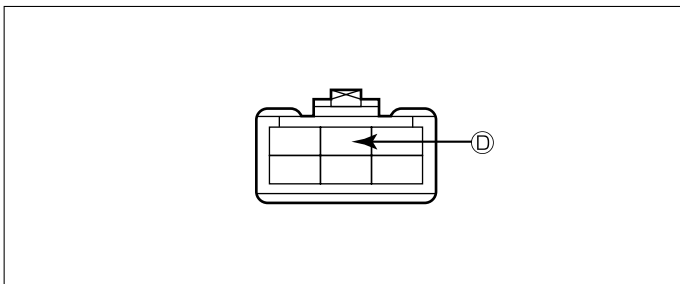

- Ⓓ : バックランプ電源 ⊕ ( \*線材色 赤 - 黄 )

車両グレード別ハイブリッドナビゲーション適合一覧

メーカー	車名	年 式	車輦型式	エンジン型式	車速信号 1		車速信号 2		車速信号 3		駆動方式	備 考		
					エンジンコントロール		位置	形状	位置	形状			位置	形状
					位置	形状								
MITSUBISHI	デリカ-D (SK22V)													
グ レード	車輦タイプ													
	2WD 2000cc ガソリン CD, DX	ワゴン (標準) バン	H. 11 / 10 ~	GE-SKE6VM	FE-E		A					FR		
	2WD 2500cc ディーゼル CD, DX, GL	ワゴン (標準) バン	H. 11 / 10 ~	KG-SK54VM	WL		B					FR		
	2WD 2000cc ガソリン DX	ワゴン (ワイド) バン	H. 11 / 10 ~	GE-SKE6VM	FE-E		A					FR		
	2WD 2500cc ディーゼル CD, DX, GL	ワゴン (ワイド D-) バン	H. 11 / 10 ~	KG-SK56VM	WL		B					FR		
	4WD 2500cc ディーゼル DX, GL	ワゴン (標準) バン	H. 11 / 10 ~	KG-SK56MM	WL		B					バート4WD		