

車種名	年式	型式	管理No.
デリカバン/トラック	H.11/10～現在	GC-SK82VM	ミ-59

04/08 作成

ハイブリッドナビゲーション適合早見一覧

ADDZEST

車両型式	年式	エンジン型式	接続ユニット	難易度	備考
KQ-SKF2VM,2LM	H.15/12～現在	RF	エンジンコントロールユニット	難・・▶易	
KQ-SKF2TM	H.15/12～現在	RF	エンジンコントロールユニット	難・・▶易	
KR-SKF2VM,2TM	H.15/12～現在	RF	エンジンコントロールユニット	難・・▶易	
KR-SKF2LM,2MM	H.15/12～現在	RF	エンジンコントロールユニット	難・・▶易	
TC-SK82VM,82TM	H.14/8～現在	F8-E	エンジンコントロールユニット	難・・▶易	
GC-SK82VM,82TM	H.11/10～H.14/8	F8-E	エンジンコントロールユニット	難・・▶易	
KF-SK82VM	H.11/10～H.15/12	R2	エンジンコントロールユニット	難・・▶易	
KG-SK22VM,22TM	H.11/10～H.15/12	R2	エンジンコントロールユニット	難・・▶易	
KG-SK22LM	H.11/10～H.15/12	R2	エンジンコントロールユニット	難・・▶易	
KJ-SK22TM	H.11/10～H.15/12	R2	エンジンコントロールユニット	難・・▶易	

※詳しくは、本資料の最終ページの車両グレード別ハイブリッドナビゲーション適合一覧をご参照ください。

三菱

車速信号取出しユニット位置

ADDZEST

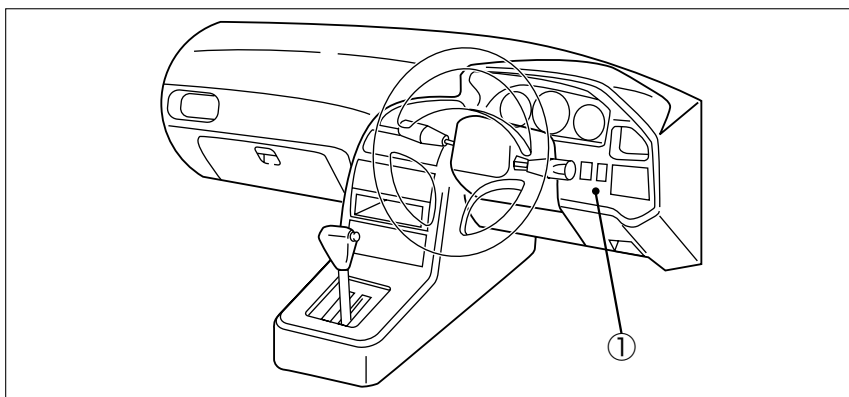

① エンジンコントロールユニット

① エンジンコントロールユニット

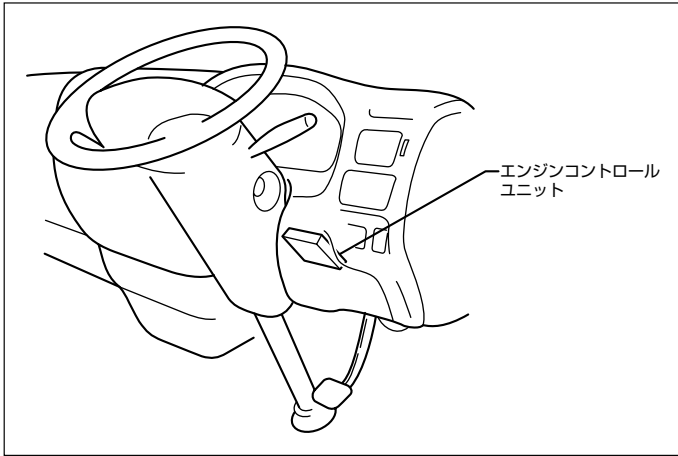

◆車速信号用コネクタ接続位置と線材色

◇ F8-E (H.11/ 6~H.14/ 8)

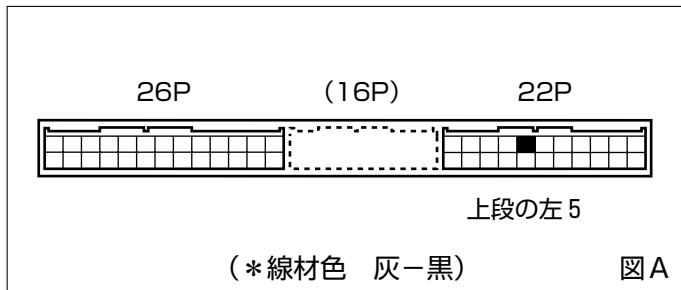

◇ R2 (H.11/ 6~H.15/12)

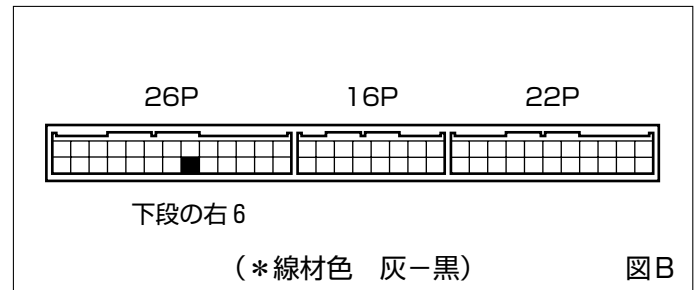

◇ F8-E (H.14/ 8~)

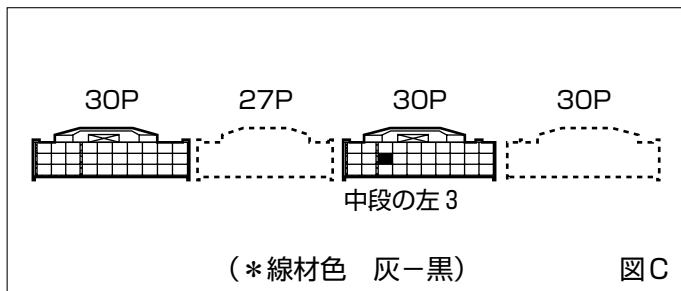

◇ RF (H.15/12~)

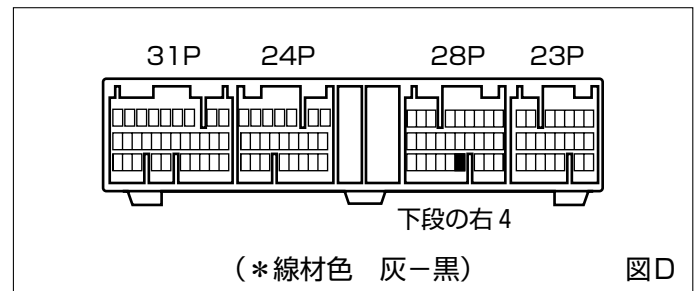

●線材色はあくまで目安にして下さい。

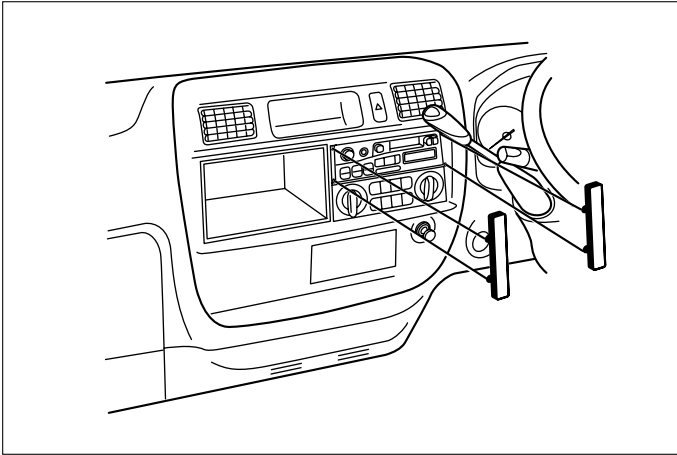

(1) ホールカバーを取外します。

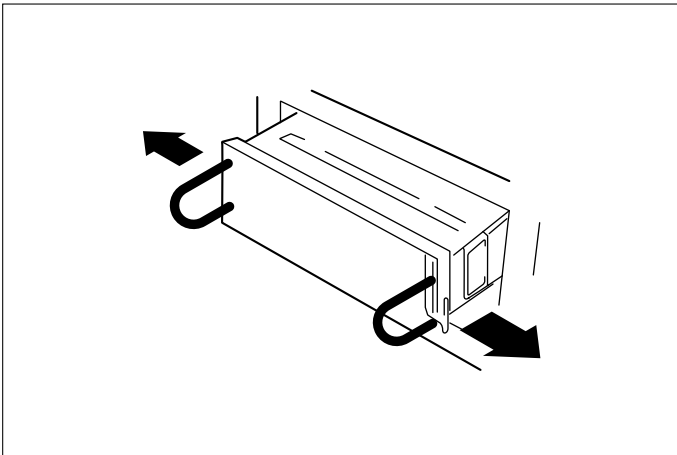

(2) 取出し専用治具を使用して、オーディオユニットを取外します。

◆オーディオカプラ

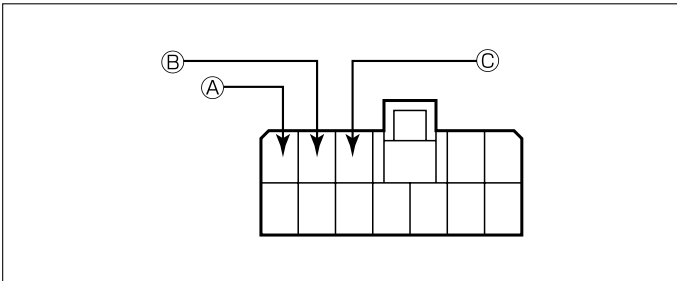

- ①: ACC電源⊕ (*線材色 桃-黒)
- ②: バックアップ電源⊕ (*線材色 青-赤)
- ③: イルミ電源⊕ (*線材色 黄緑-赤)

バック信号接続要領

◆リアコンビネーションランプ

◇トラック

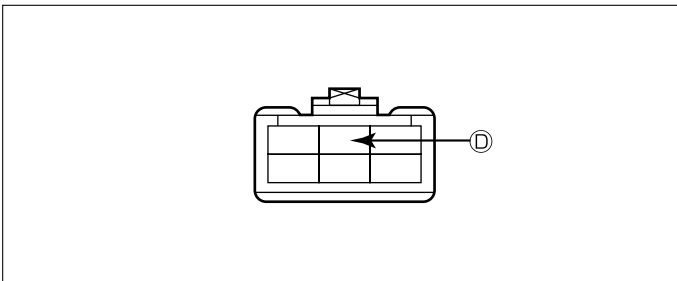

④: バックランプ電源⊕ (*線材色 赤-黄)

◇バン

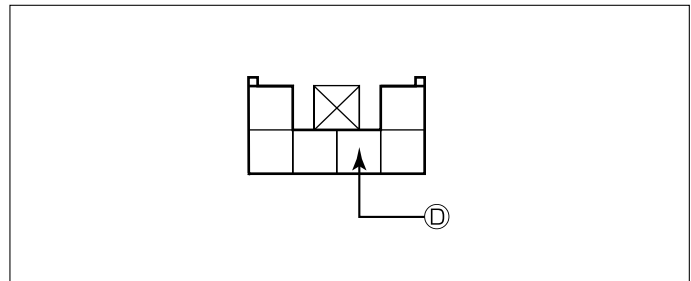

④: バックランプ電源⊕ (*線材色 赤-黄)

メーカー	車名	年式	車種型式	エンジン型式	車速信号1		車速信号2		車速信号3		駆動方式	備考
					エンジンコントロール		位置	形状	位置	形状		
MITSUBISHI	デリカバン(SK22V)											
グレード	車種タイプ				位置	形状	位置	形状	位置	形状		
2WD 1800ガソリン CD, DX, GL	エボリューション(標準700)バン	H. 15 / 12 ~	TC-SK82VM	F8-E	①	C					FR	
2WD 2200ディーゼル CD, DX, GL	エボリューション(標準700)バン	H. 15 / 12 ~	KQ-SKF2VM	RF	①	D					FR	
2WD 2200ディーゼル CD, DX, GL	ハイム(標準700)バン	H. 15 / 12 ~	KQ-SKF2VM	RF	①	D					FR	
2WD 2200ディーゼルマルチバン CD	エボリューション(フラット700)バン	H. 15 / 12 ~	KR-SKF2VM	RF	①	D					FR	
2WD 2200ディーゼル CD, DX, GL	エボリューション(フラット700)バン	H. 15 / 12 ~	KR-SKF2VM	RF	①	D					FR	
2WD 2200ディーゼル CD, DX, GL	ハイム(フラット700)バン	H. 15 / 12 ~	KR-SKF2VM	RF	①	D					FR	
4WD 2200ディーゼル CD, DX, GL	エボリューション(標準700)バン	H. 15 / 12 ~	KR-SKF2MM	RF	①	D					FR	パター4WD
2WD 1800ガソリン DX, GL	標準(シングル)トラック	H. 15 / 12 ~	TC-SK82TM	F8-E	①	C					FR	
2WD 2200ディーゼル DX, GL	標準(シングル)トラック	H. 15 / 12 ~	KQ-SKF2TM	RF	①	D					FR	
2WD 1800ガソリン DX, GL	標準(ダブル)トラック	H. 15 / 12 ~	TC-SK82TM	F8-E	①	C					FR	
2WD 2200ディーゼル DX, GL	標準(ダブル)トラック	H. 15 / 12 ~	KQ-SKF2TM	RF	①	D					FR	
2WD 2200ディーゼル DX, GL	標準(ダブル)トラック	H. 15 / 12 ~	KR-SKF2TM	RF	①	D					FR	
2WD 1800ガソリン DX, GL	ロク(ダブル)トラック	H. 15 / 12 ~	TC-SK82TM	F8-E	①	C					FR	
2WD 2200ディーゼル DX, GL	ロク(ダブル)トラック	H. 15 / 12 ~	KQ-SKF2TM	RF	①	D					FR	
4WD 2200ディーゼル DX, GL	標準(シングル)トラック	H. 15 / 12 ~	KQ-SKF2LM	RF	①	D					FR	パター4WD
2WD 1800ガソリン CD, DX, GL	エボリューション(標準700)バン	H. 14 / 8 ~ H. 15 / 12	TC-SK82VM	F8-E	①	C					FR	
2WD 2200ディーゼル CD, DX, GL	エボリューション(標準700)バン	H. 14 / 8 ~ H. 15 / 12	KF-SK82VM	R2	①	B					FR	
2WD 2200ディーゼル CD, DX, GL	ハイム(標準700)バン	H. 14 / 8 ~ H. 15 / 12	KF-SK82VM	R2	①	B					FR	
2WD 2200ディーゼルマルチバン CD	エボリューション(フラット700)バン	H. 14 / 8 ~ H. 15 / 12	KG-SK22VM	R2	①	B					FR	
2WD 2200ディーゼル CD, DX, GL	エボリューション(フラット700)バン	H. 14 / 8 ~ H. 15 / 12	KG-SK22VM	R2	①	B					FR	
2WD 2200ディーゼル CD, DX, GL	ハイム(フラット700)バン	H. 14 / 8 ~ H. 15 / 12	KG-SK22VM	R2	①	B					FR	
4WD 2200ディーゼル CD, DX, GL	エボリューション(標準700)バン	H. 14 / 8 ~ H. 15 / 12	KG-SK22MM	R2	①	B					FR	パター4WD
2WD 1800ガソリン DX, GL	標準(シングル)トラック	H. 14 / 8 ~ H. 15 / 12	TC-SK82TM	F8-E	①	C					FR	
2WD 2200ディーゼル DX, GL	標準(シングル)トラック	H. 14 / 8 ~ H. 15 / 12	KF-SK22TM	R2	①	B					FR	
2WD 1800ガソリン DX, GL	標準(ダブル)トラック	H. 14 / 8 ~ H. 15 / 12	TC-SK82TM	F8-E	①	C					FR	
2WD 2200ディーゼル DX, GL	標準(ダブル)トラック	H. 14 / 8 ~ H. 15 / 12	KF-SK22TM	R2	①	B					FR	
2WD 2200ディーゼル DX, GL	標準(ダブル)トラック	H. 14 / 8 ~ H. 15 / 12	KJ-SK22TM	R2	①	B					FR	
2WD 1800ガソリン DX, GL	ロク(ダブル)トラック	H. 14 / 8 ~ H. 15 / 12	TC-SK82TM	F8-E	①	C					FR	
2WD 2200ディーゼル DX, GL	ロク(ダブル)トラック	H. 14 / 8 ~ H. 15 / 12	KF-SK22TM	R2	①	B					FR	
4WD 2200ディーゼル DX, GL	標準(シングル)トラック	H. 14 / 8 ~ H. 15 / 12	KF-SK22LM	R2	①	B					FR	パター4WD
2WD 1800ガソリン CD, DX, GL	エボリューション(標準700)バン	H. 11 / 10 ~ H. 14 / 8	GC-SK82VM	F8-E	①	A					FR	
2WD 2200ディーゼル CD, DX, GL	エボリューション(標準700)バン	H. 11 / 10 ~ H. 14 / 8	KF-SK82VM	R2	①	B					FR	
2WD 2200ディーゼル CD, DX, GL	ハイム(標準700)バン	H. 11 / 10 ~ H. 14 / 8	KF-SK82VM	R2	①	B					FR	
2WD 2200ディーゼルマルチバン CD	エボリューション(フラット700)バン	H. 11 / 10 ~ H. 14 / 8	KG-SK22VM	R2	①	B					FR	
2WD 2200ディーゼル CD, DX, GL	エボリューション(フラット700)バン	H. 11 / 10 ~ H. 14 / 8	KG-SK22VM	R2	①	B					FR	
2WD 2200ディーゼル CD, DX, GL	ハイム(フラット700)バン	H. 11 / 10 ~ H. 14 / 8	KG-SK22VM	R2	①	B					FR	
4WD 2200ディーゼル CD, DX, GL	エボリューション(標準700)バン	H. 11 / 10 ~ H. 14 / 8	KG-SK22MM	R2	①	B					FR	パター4WD
2WD 1800ガソリン DX, GL	標準(シングル)トラック	H. 11 / 10 ~ H. 14 / 8	GC-SK82TM	F8-E	①	A					FR	
2WD 2200ディーゼル DX, GL	標準(シングル)トラック	H. 11 / 10 ~ H. 14 / 8	KF-SK22TM	R2	①	B					FR	
2WD 1800ガソリン DX, GL	標準(ダブル)トラック	H. 11 / 10 ~ H. 14 / 8	GC-SK82TM	F8-E	①	A					FR	
2WD 2200ディーゼル DX, GL	標準(ダブル)トラック	H. 11 / 10 ~ H. 14 / 8	KF-SK22TM	R2	①	B					FR	
2WD 2200ディーゼル DX, GL	標準(ダブル)トラック	H. 11 / 10 ~ H. 14 / 8	KJ-SK22TM	R2	①	B					FR	
2WD 1800ガソリン DX, GL	ロク(ダブル)トラック	H. 11 / 10 ~ H. 14 / 8	GC-SK82TM	F8-E	①	A					FR	
2WD 2200ディーゼル DX, GL	ロク(ダブル)トラック	H. 11 / 10 ~ H. 14 / 8	KF-SK22TM	R2	①	B					FR	
4WD 2200ディーゼル DX, GL	標準(シングル)トラック	H. 11 / 10 ~ H. 14 / 8	KF-SK22LM	R2	①	B					FR	パター4WD