

車種名	年式	型式	管理No.
パジェロ	H.11/ 9 ~ H.18/10	KH-V68W	ミ-58

06/10 作成

ナビゲーション適合早見一覧

車両型式	年式	エンジン型式	接続ユニット	難易度	備考
	H.15/ 9 ~ H.18/10		オプションコネクター	難・●・易	
TA-V75W	H.12/ 8 ~ H.18/10	6G74 (GDI)	エンジンコントロールユニット	難・・▶易	
LA-V63W,V73W	H.12/ 8 ~ H.18/10	6G72 (MPI)	エンジンコントロールユニット	難・・▶易	
KH-V68W,V78W	H.11/ 9 ~ H.16/12	4M41 DII・T	エンジンコントロールユニット	難・・▶易	
GH-V75W	H.11/10 ~ H.12/ 8	6G74 (GDI)	エンジンコントロールユニット	難・・▶易	
GH-V65W	H.11/10 ~ H.15/ 9	6G74 (GDI)	エンジンコントロールユニット	難・・▶易	

※詳しくは、本資料の最終ページの車両グレード別ハイブリッドナビゲーション適合一覧をご参照ください。

三菱

車速信号取出しユニット位置

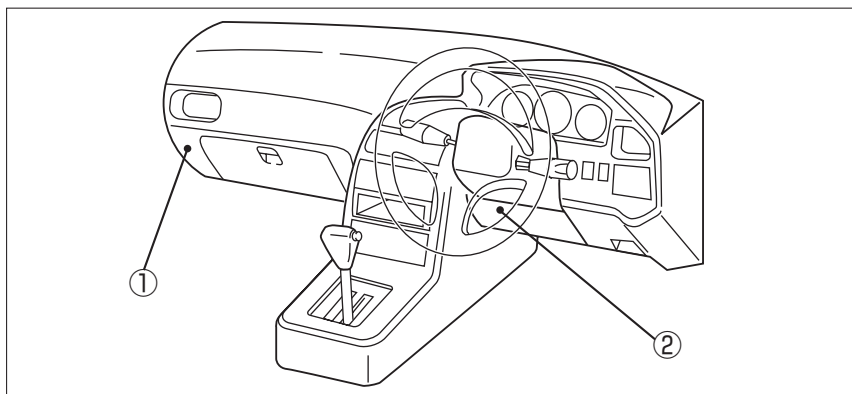

- ① エンジンコントロールユニット
- ② オプションコネクター
(H.15/ 9 ~ H.18/10)

車速信号接続要領

① エンジンコントロールユニット

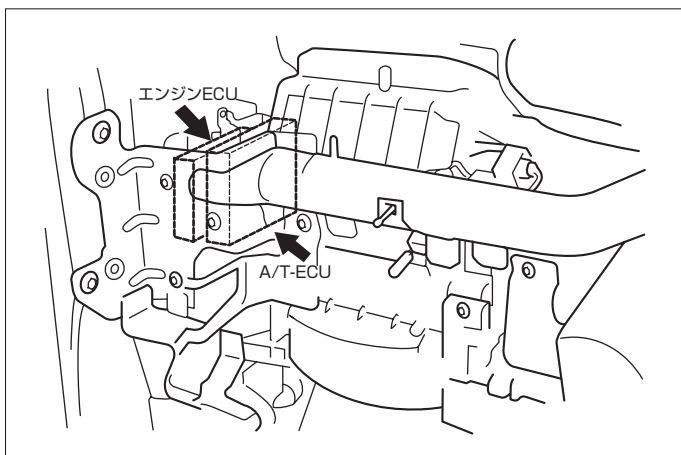

(グローブボックス下側からコネクターが見える。)

◆車速信号用コネクタ接続位置と線材色

◇ 4M41 DII・T (H.11/ 9～H.16/12)

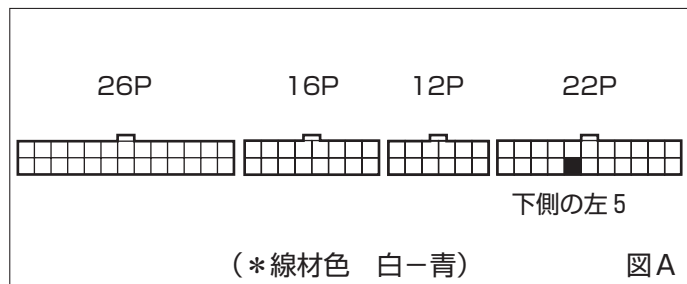

◇ 6G74(GDI),6G72(MPI)・AT車

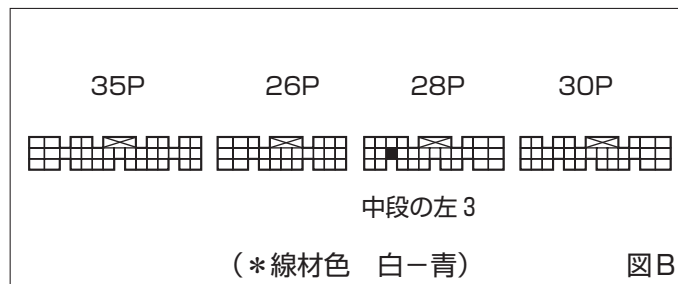

◇ 6G72(MPI)・MT車

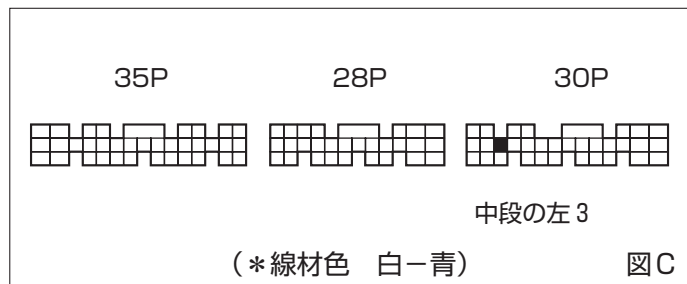

●線材色はあくまで目安にして下さい。

① オプションコネクタ(H.15/ 9～H.18/10)

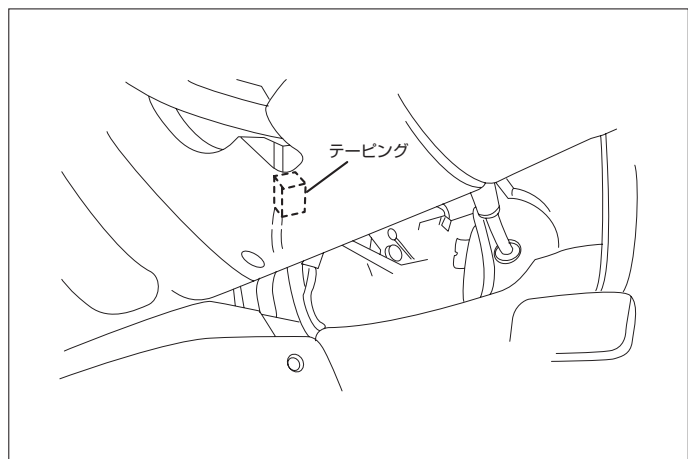

◆車速信号用コネクタ接続位置と線材色

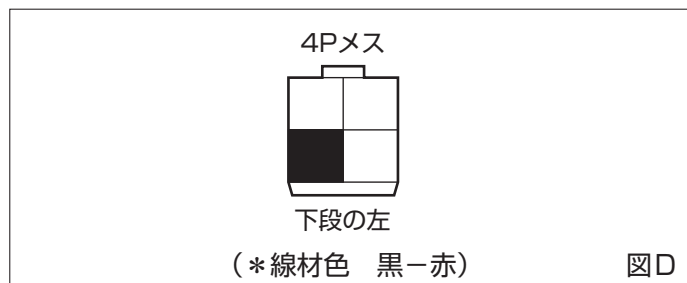

オーディオの取外し要領

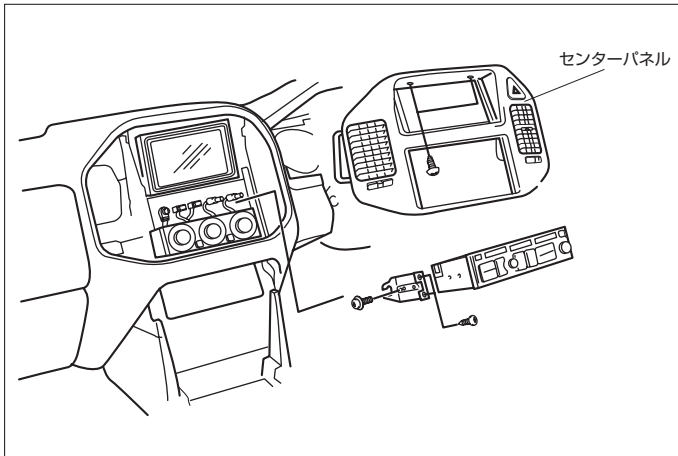

- (1) センターパネルを取外します。
- (2) オーディオA'ssyを取外します。

◆オーディオカプラ

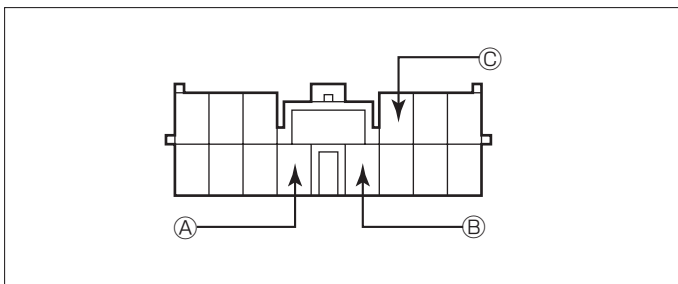

- Ⓐ：ACC電源⊕（*線材色 青-黄）
Ⓑ：バックアップ電源⊕（*線材色 赤-黒）
Ⓒ：イルミ電源⊕（*線材色 緑-白）

バック信号接続要領

◆リアコンビネーションランプ

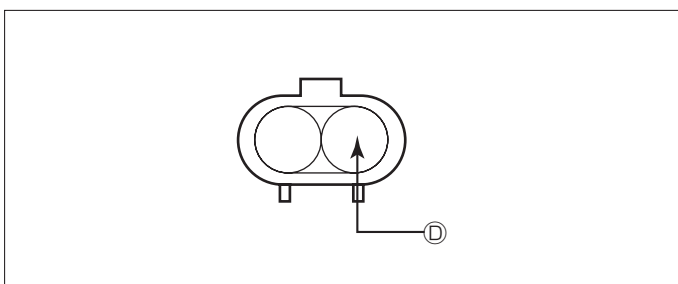

- Ⓓ：バックランプ電源⊕（*線材色 赤-緑）

車両グレード別ナビゲーション適合一覧

メーカー	車名	年式	車種型式	エンジン型式	車速信号1		車速信号2		車速信号3		駆動方式	備考
					エンジンコントロール		オプションコネクタ					
					位置	形状	位置	形状	位置	形状		
MITSUBISHI	パジロ(V65W)											
グレード	車種タイプ											
GDI V6 3500 SUPER EXCEED	エンジン	H.16 / 12 ~ H.18 / 10	TA-V75W	6G74 (GDI)	①	B	②	D			スーパー外4WD	
GDI V6 3500 EXCEED-II	エンジン	H.16 / 12 ~ H.18 / 10	TA-V75W	6G74 (GDI)	①	B	②	D			スーパー外4WD	
GDI V6 3000 EXCEED-I	エンジン	H.16 / 12 ~ H.18 / 10	LA-V73W	6G72 (MPI)	①	B & C	②	D			スーパー外4WD	
V6 3000 EXCEED	エンジン	H.16 / 12 ~ H.18 / 10	LA-V73W	6G72 (MPI)	①	B & C	②	D			スーパー外4WD	
V6 3000 ZR	エンジン	H.16 / 12 ~ H.18 / 10	LA-V73W	6G72 (MPI)	①	B & C	②	D			スーパー外4WD	
GDI V6 3500 SUPER EXCEED	エンジン	H.15 / 9 ~ H.16 / 12	TA-V75W	6G74 (GDI)	①	B	②	D			スーパー外4WD	
ディーゼル 3200 SUPER EXCEED	エンジン	H.15 / 9 ~ H.16 / 12	KH-V78W	4M41 (DII.T)	①	A	②	D			スーパー外4WD	
GDI V6 3500 EXCEED-II	エンジン	H.15 / 9 ~ H.16 / 12	TA-V75W	6G74 (GDI)	①	B	②	D			スーパー外4WD	
ディーゼル 3200 EXCEED-II	エンジン	H.15 / 9 ~ H.16 / 12	KH-V78W	4M41 (DII.T)	①	A	②	D			スーパー外4WD	
GDI V6 3500 EXCEED-I	エンジン	H.15 / 9 ~ H.16 / 12	TA-V75W	6G74 (GDI)	①	B	②	D			スーパー外4WD	
ディーゼル 3200 EXCEED-I	エンジン	H.15 / 9 ~ H.16 / 12	KH-V78W	4M41 (DII.T)	①	A	②	D			スーパー外4WD	
V6 3000 EXCEED	エンジン	H.15 / 9 ~ H.16 / 12	LA-V73W	6G72 (MPI)	①	B & C	②	D			スーパー外4WD	
V6 3000 ZR	エンジン	H.15 / 9 ~ H.16 / 12	LA-V73W	6G72 (MPI)	①	B & C	②	D			スーパー外4WD	
GDI V6 3500 SUPER EXCEED	エンジン	H.15 / 9 ~ H.16 / 12	TA-V65W	6G74 (GDI)	①	B	②	D			スーパー外4WD	
ディーゼル 3200 SUPER EXCEED	エンジン	H.15 / 9 ~ H.16 / 12	KH-V68W	4M41 (DII.T)	①	A	②	D			スーパー外4WD	
GDI V6 3500 EXCEED-II	エンジン	H.15 / 9 ~ H.16 / 12	TA-V65W	6G74 (GDI)	①	B	②	D			スーパー外4WD	
ディーゼル 3200 EXCEED-II	エンジン	H.15 / 9 ~ H.16 / 12	KH-V68W	4M41 (DII.T)	①	A	②	D			スーパー外4WD	
GDI V6 3500 EXCEED-I	エンジン	H.15 / 9 ~ H.16 / 12	TA-V65W	6G74 (GDI)	①	B	②	D			スーパー外4WD	
ディーゼル 3200 EXCEED-I	エンジン	H.15 / 9 ~ H.16 / 12	KH-V68W	4M41 (DII.T)	①	A	②	D			スーパー外4WD	
V6 3000 ZR	エンジン	H.15 / 9 ~ H.16 / 12	LA-V63W	6G72 (MPI)	①	B & C	②	D			スーパー外4WD	
GDI V6 3500 SUPER EXCEED	エンジン	H.14 / 9 ~ H.15 / 9	TA-V75W	6G74 (GDI)	①	B					スーパー外4WD	
ディーゼル 3200 SUPER EXCEED	エンジン	H.14 / 9 ~ H.15 / 9	KH-V78W	4M41 (DII.T)	①	A					スーパー外4WD	
GDI V6 3500 EXCEED-II	エンジン	H.14 / 9 ~ H.15 / 9	TA-V75W	6G74 (GDI)	①	B					スーパー外4WD	
ディーゼル 3200 EXCEED-II	エンジン	H.14 / 9 ~ H.15 / 9	KH-V78W	4M41 (DII.T)	①	A					スーパー外4WD	
GDI V6 3500 EXCEED-I	エンジン	H.14 / 9 ~ H.15 / 9	TA-V75W	6G74 (GDI)	①	B					スーパー外4WD	
ディーゼル 3200 EXCEED-I	エンジン	H.14 / 9 ~ H.15 / 9	KH-V78W	4M41 (DII.T)	①	A					スーパー外4WD	
V6 3000 EXCEED	エンジン	H.14 / 9 ~ H.15 / 9	LA-V73W	6G72 (MPI)	①	B & C					スーパー外4WD	
V6 3000 ZR	エンジン	H.14 / 9 ~ H.15 / 9	LA-V73W	6G72 (MPI)	①	B & C					スーパー外4WD	
GDI V6 3500 SUPER EXCEED	エンジン	H.14 / 9 ~ H.15 / 9	GH-V65W	6G74 (GDI)	①	B					スーパー外4WD	
ディーゼル 3200 SUPER EXCEED	エンジン	H.14 / 9 ~ H.15 / 9	KH-V68W	4M41 (DII.T)	①	A					スーパー外4WD	
GDI V6 3500 EXCEED-II	エンジン	H.14 / 9 ~ H.15 / 9	GH-V65W	6G74 (GDI)	①	B					スーパー外4WD	
ディーゼル 3200 EXCEED-II	エンジン	H.14 / 9 ~ H.15 / 9	KH-V68W	4M41 (DII.T)	①	A					スーパー外4WD	
GDI V6 3500 EXCEED-I	エンジン	H.14 / 9 ~ H.15 / 9	GH-V65W	6G74 (GDI)	①	B					スーパー外4WD	
ディーゼル 3200 EXCEED-I	エンジン	H.14 / 9 ~ H.15 / 9	KH-V68W	4M41 (DII.T)	①	A					スーパー外4WD	
V6 3000 ZR	エンジン	H.14 / 9 ~ H.15 / 9	LA-V63W	6G72 (MPI)	①	B & C					スーパー外4WD	
GDI V6 3500 SUPER EXCEED	エンジン	H.13 / 8 ~ H.14 / 9	TA-V75W	6G74 (GDI)	①	B					スーパー外4WD	
ディーゼル 3200 SUPER EXCEED	エンジン	H.13 / 8 ~ H.14 / 9	KH-V78W	4M41 (DII.T)	①	A					スーパー外4WD	
GDI V6 3500 EXCEED-II	エンジン	H.13 / 8 ~ H.14 / 9	TA-V75W	6G74 (GDI)	①	B					スーパー外4WD	
ディーゼル 3200 EXCEED-II	エンジン	H.13 / 8 ~ H.14 / 9	KH-V78W	4M41 (DII.T)	①	A					スーパー外4WD	
GDI V6 3500 EXCEED-I	エンジン	H.13 / 8 ~ H.14 / 9	TA-V75W	6G74 (GDI)	①	B					スーパー外4WD	
ディーゼル 3200 EXCEED-I	エンジン	H.13 / 8 ~ H.14 / 9	KH-V78W	4M41 (DII.T)	①	A					スーパー外4WD	
V6 3000 ZR	エンジン	H.13 / 8 ~ H.14 / 9	LA-V73W	6G72 (MPI)	①	B & C					スーパー外4WD	
V6 3000 ZX	エンジン	H.13 / 8 ~ H.14 / 9	LA-V73W	6G72 (MPI)	①	B & C					スーパー外4WD	
GDI V6 3500 SUPER EXCEED	エンジン	H.13 / 8 ~ H.14 / 9	GH-V65W	6G74 (GDI)	①	B					スーパー外4WD	
ディーゼル 3200 SUPER EXCEED	エンジン	H.13 / 8 ~ H.14 / 9	KH-V68W	4M41 (DII.T)	①	A					スーパー外4WD	
GDI V6 3500 EXCEED-II	エンジン	H.13 / 8 ~ H.14 / 9	GH-V65W	6G74 (GDI)	①	B					スーパー外4WD	
ディーゼル 3200 EXCEED-II	エンジン	H.13 / 8 ~ H.14 / 9	KH-V68W	4M41 (DII.T)	①	A					スーパー外4WD	
GDI V6 3500 EXCEED-I	エンジン	H.13 / 8 ~ H.14 / 9	GH-V65W	6G74 (GDI)	①	B					スーパー外4WD	
ディーゼル 3200 EXCEED-I	エンジン	H.13 / 8 ~ H.14 / 9	KH-V68W	4M41 (DII.T)	①	A					スーパー外4WD	
V6 3000 ZR	エンジン	H.13 / 8 ~ H.14 / 9	LA-V63W	6G72 (MPI)	①	B & C					スーパー外4WD	
GDI V6 3500 SUPER EXCEED	エンジン	H.12 / 8 ~ H.13 / 8	TA-V75W	6G74 (GDI)	①	B					スーパー外4WD	
ディーゼル 3200 SUPER EXCEED	エンジン	H.12 / 8 ~ H.13 / 8	KH-V78W	4M41 (DII.T)	①	A					スーパー外4WD	
GDI V6 3500 EXCEED-II	エンジン	H.12 / 8 ~ H.13 / 8	TA-V75W	6G74 (GDI)	①	B					スーパー外4WD	
ディーゼル 3200 EXCEED-II	エンジン	H.12 / 8 ~ H.13 / 8	KH-V78W	4M41 (DII.T)	①	A					スーパー外4WD	
GDI V6 3500 EXCEED-I	エンジン	H.12 / 8 ~ H.13 / 8	TA-V75W	6G74 (GDI)	①	B					スーパー外4WD	
ディーゼル 3200 EXCEED-I	エンジン	H.12 / 8 ~ H.13 / 8	KH-V78W	4M41 (DII.T)	①	A					スーパー外4WD	
MPI V6 3000 ZR	エンジン	H.12 / 8 ~ H.13 / 8	LA-V73W	6G72 (MPI)	①	B & C					スーパー外4WD	
MPI V6 3000 ZX	エンジン	H.12 / 8 ~ H.13 / 8	LA-V73W	6G72 (MPI)	①	B & C					スーパー外4WD	
GDI V6 3500 SUPER EXCEED	エンジン	H.12 / 8 ~ H.13 / 8	GH-V65W	6G74 (GDI)	①	B					スーパー外4WD	
ディーゼル 3200 SUPER EXCEED	エンジン	H.12 / 8 ~ H.13 / 8	KH-V68W	4M41 (DII.T)	①	A					スーパー外4WD	
GDI V6 3500 EXCEED-II	エンジン	H.12 / 8 ~ H.13 / 8	GH-V65W	6G74 (GDI)	①	B					スーパー外4WD	
ディーゼル 3200 EXCEED-II	エンジン	H.12 / 8 ~ H.13 / 8	KH-V68W	4M41 (DII.T)	①	A					スーパー外4WD	
GDI V6 3500 EXCEED-I	エンジン	H.12 / 8 ~ H.13 / 8	GH-V65W	6G74 (GDI)	①	B					スーパー外4WD	
ディーゼル 3200 EXCEED-I	エンジン	H.12 / 8 ~ H.13 / 8	KH-V68W	4M41 (DII.T)	①	A					スーパー外4WD	
MPI V6 3000 ZR	エンジン	H.12 / 8 ~ H.13 / 8	LA-V63W	6G72 (MPI)	①	B & C					スーパー外4WD	
GDI V6 3500 ZX	エンジン	H.11 / 12 ~ H.12 / 8	KH-V78W	4M41 (DII.T)	①	A					スーパー外4WD	
ディーゼル 3200 SUPER EXCEED	エンジン	H.11 / 9 ~ H.12 / 8	KH-V78W	4M41 (DII.T)	①	A					スーパー外4WD	
GDI V6 3500 SUPER EXCEED	エンジン	H.11 / 9 ~ H.12 / 8	GH-V75W	6G74 (GDI)	①	B					スーパー外4WD	
ディーゼル 3200 EXCEED	エンジン	H.11 / 9 ~ H.12 / 8	KH-V78W	4M41 (DII.T)	①	A					スーパー外4WD	
GDI V6 3500 EXCEED	エンジン	H.11 / 9 ~ H.12 / 8	GH-V75W	6G74 (GDI)	①	B					スーパー外4WD	
ディーゼル 3200 ZR	エンジン	H.11 / 9 ~ H.12 / 8	KH-V78W	4M41 (DII.T)	①	A					スーパー外4WD	
GDI V6 3500 ZR	エンジン	H.11 / 9 ~ H.12 / 8	GH-V75W	6G74 (GDI)	①	B					スーパー外4WD	
ディーゼル 3200 SUPER EXCEED	エンジン	H.11 / 9 ~ H.12 / 8	KH-V68W	4M41 (DII.T)	①	A					スーパー外4WD	
GDI V6 3500 SUPER EXCEED	エンジン	H.11 / 9 ~ H.12 / 8	GH-V65W	6G74 (GDI)	①	B					スーパー外4WD	
ディーゼル 3200 EXCEED	エンジン	H.11 / 9 ~ H.12 / 8	KH-V68W	4M41 (DII.T)	①	A					スーパー外4WD	
GDI V6 3500 EXCEED	エンジン	H.11 / 9 ~ H.12 / 8	GH-V65W	6G74 (GDI)	①	B					スーパー外4WD	
ディーゼル 3200 ZR	エンジン	H.11 / 9 ~ H.12 / 8	KH-V68W	4M41 (DII.T)	①	A					スーパー外4WD	
GDI V6 3500 ZR	エンジン	H.11 / 9 ~ H.12 / 8	GH-V65W	6G74 (GDI)	①	B					スーパー外4WD	