

車種名	年式	型式	管理No.
トッポBJワイド	H.11/ 1 ~ H.13/ 6	GF-H43A	ミ・55

03/03 作成

ハイブリッドナビゲーション適合早見一覧

車両型式	年式	エンジン型式	接続ユニット	難易度	備考
GF-H43A	H.11/ 1 ~ H.13/ 6	4A31 ECI-MULTI	エンジンコントロールユニット	難・易	
GF-H48A	H.11/ 1 ~ H.13/ 6	4A31 ECI-MULTI	エンジンコントロールユニット	難・易	

詳しくは、本資料の最終ページの車両グレード別ハイブリッドナビゲーション適合一覧をご参照ください。

三菱

車速信号取出しユニット位置

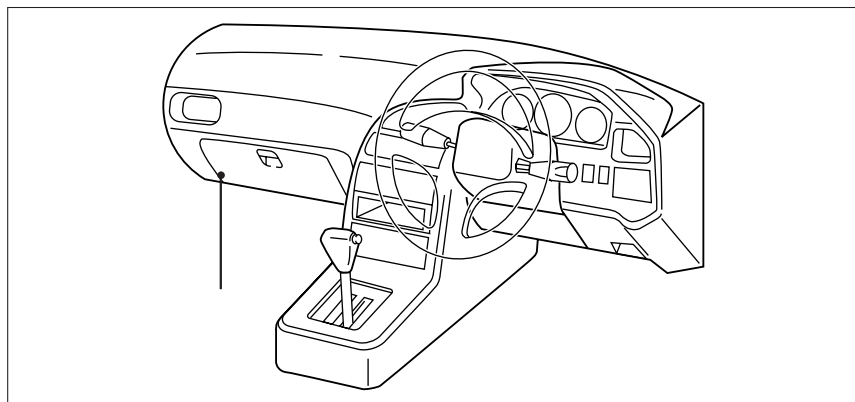

エンジンコントロールユニット

車速信号接続要領

エンジンコントロールユニット

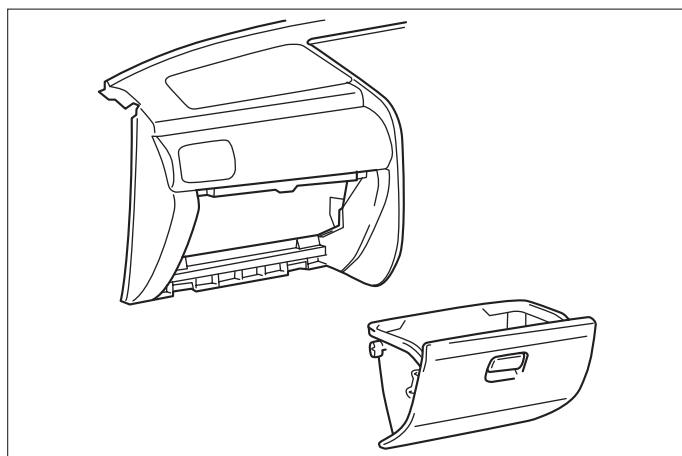

(1)グローブボックスを取外します。

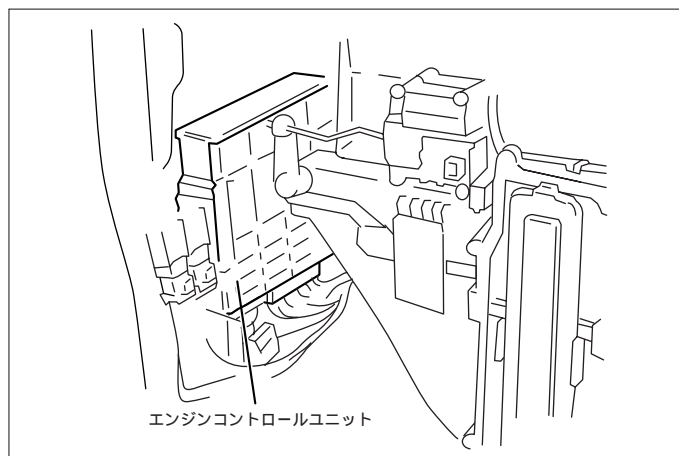

エンジンコントロールユニット

車速信号用コネクタ接続位置と線材色

4A31 ECI-MULTI

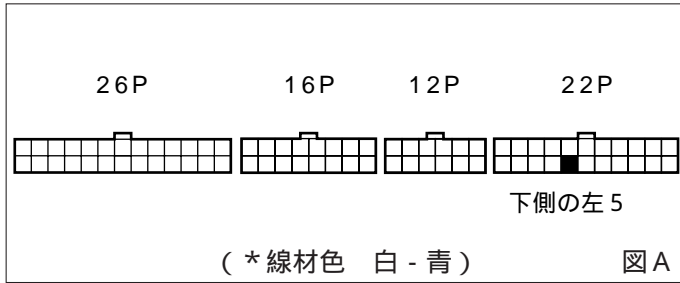

線材色はあくまで目安にして下さい。

オーディオの取外し要領

ADDZEST

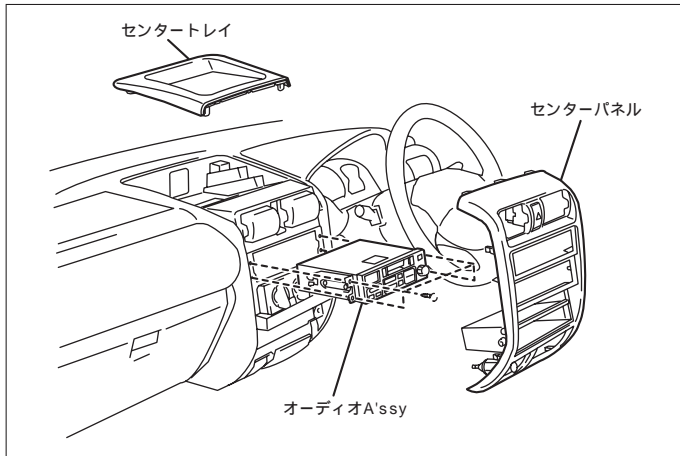

- (1) センタートレイを取外します。
- (2) センターパネルを取外します。
- (3) オーディオA'ssyを取外します。

オーディオカプラ

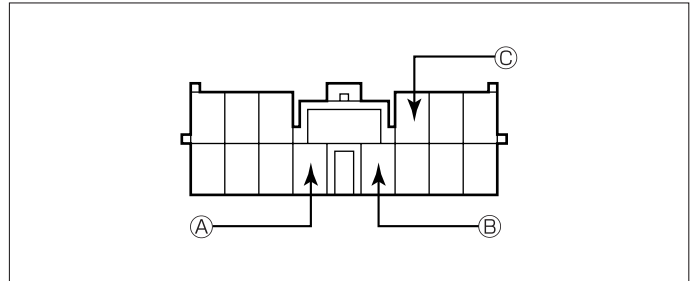

バック信号接続要領

ADDZEST

リアコンビネーションランプ

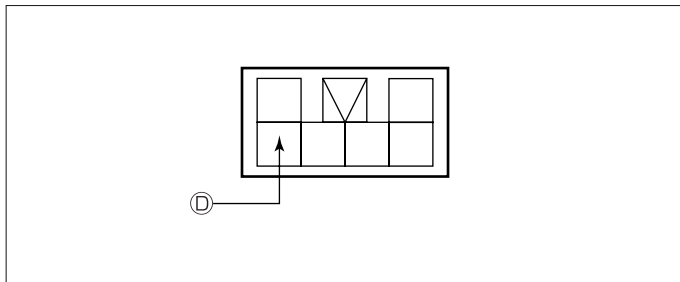

車両グレード別ハイブリッドナビゲーション適合一覧

ADDZEST

メーカー	車名	年式	車種型式	エンジン型式	車速信号1		車速信号2		車速信号3		駆動方式	備考
					エンジンコントロール	位置	形状	位置	形状	位置		
三菱	BUV1 (H42A)	H. 11/ 1 ~ H. 13/ 6	GF-H43A	4A31 ECI-MULTI	位置	形状	位置	形状	位置	形状	FF	
2WD	5D アゴッ	H. 11/ 1 ~ H. 13/ 6	GF-H43A	4A31 ECI-MULTI		A & B						
7/7144WD	5D アゴッ	H. 11/ 1 ~ H. 13/ 6	GF-H48A	4A31 ECI-MULTI		A & B					7/7144WD	