

車種名	年式	型式	管理No.
レグナム	H. 8/ 8 ~ H.14/ 9	E・EA1W	ミ・45

03/03 作成

ハイブリッドナビゲーション適合早見一覧 ADDZEST

車両型式	年式	エンジン型式	接続ユニット	難易度	備考
GH-EA7W,EC7W	H.12/ 5 ~ H.14/ 9	4G94(GDI)	エンジンコントロールユニット	難・易	
GF-EA1W,EC1W	H.10/ 8 ~ H.12/ 5	4G93(GDI)	エンジンコントロールユニット	難・易	
GF-EA3W,EC3W	H.10/ 8 ~ H.14/ 9	4G64(GDI)	エンジンコントロールユニット	難・易	
GF-EC5W	H.10/ 8 ~ H.14/ 9	6A13 DOHC ECI-MULTI	エンジンコントロールユニット	難・易	
E-EC1W	H. 9/ 9 ~ H.10/ 8	4G93(GDI)	エンジンコントロールユニット	難・易	
	H. 8/ 8 ~ H.14/ 9		オーディオカプラー	難・易	
E-EA1W	H. 8/ 8 ~ H.10/ 8	4G93(GDI)	エンジンコントロールユニット	難・易	
E-EA4W,EC4W	H. 8/ 8 ~ H. 9/ 9	6A12 SOHC ECI-MULTI	エンジンコントロールユニット	難・易	
E-EA5W	H. 8/ 8 ~ H.10/ 8	6A13 SOHC ECI-MULTI	エンジンコントロールユニット	難・易	
E-EC5W	H. 8/ 8 ~ H.10/ 8	6A13 DOHC ECI-MULTI	エンジンコントロールユニット	難・易	
	H. 8/ 8 ~ H.10/ 8		ATコントロールユニット	難・易	ECL-4AT車のみ可

詳しくは、本資料の最終ページの車両グレード別ハイブリッドナビゲーション適合一覧をご参照ください。

車速信号取出しユニット位置 ADDZEST

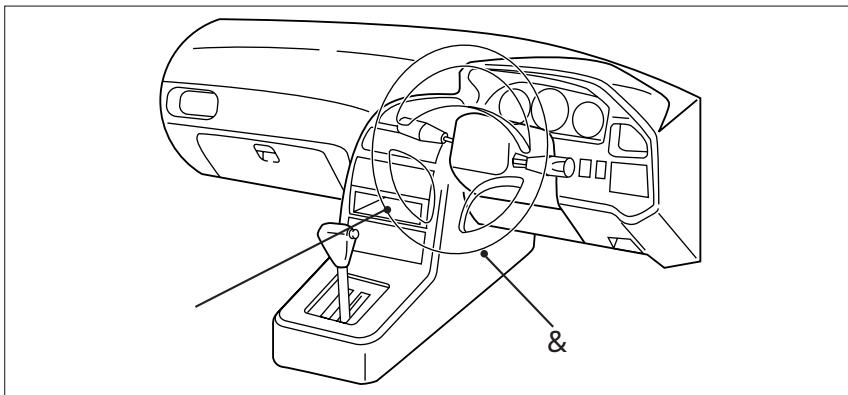

- オーディオカプラー
- エンジンコントロールユニット
- ECL-4ATコントロールユニット

車速信号接続要領 ADDZEST

オーディオカプラー

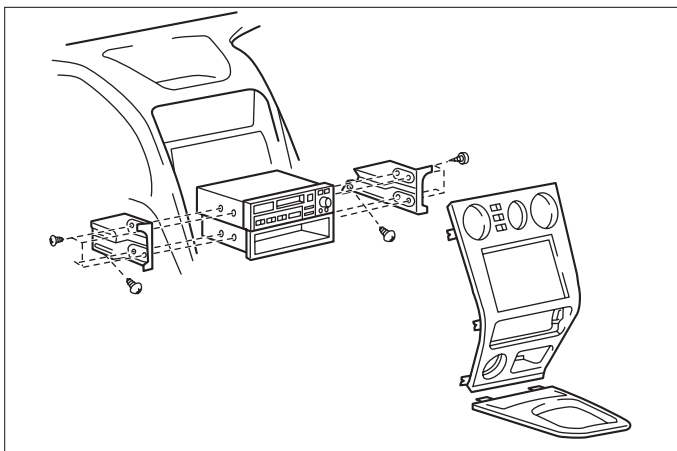

- (1) フロアコンソールパネルを取外します。
- (2) センタークラスターパネルを取外します。
- (3) オーディオAssyを取外します。

*《無断複製禁止》本資料をADDZEST以外の製品に使用した場合に生じる全ての不具合については、当社は一切の責任を負いません。

車速信号用コネクタ接続位置と線材色

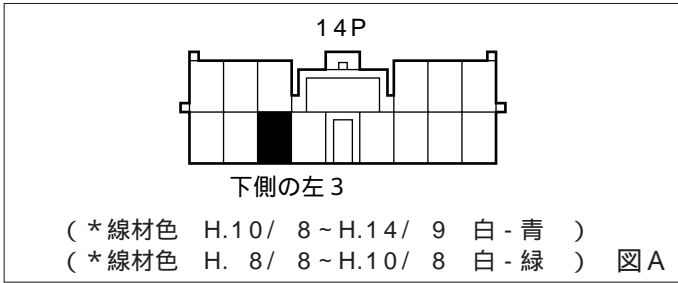

線材色はあくまで目安にして下さい。

エンジンコントロールユニット & E L C - 4 A Tコントロールユニット

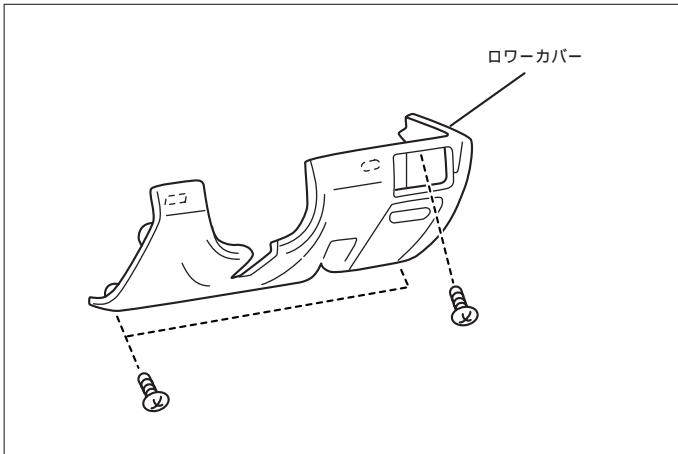

(1) ローカバー及びサイドカバーを取外します。

(2) フットレストを取外します。

エンジンコントロールユニット

車速信号用コネクタ接続位置と線材色

4G93(GDI), 4G64(GDI), 6A13 DOHC ECI-MULTI
 6A12 SOHC ECI-MULTI・MT車(H. 8/ 8 ~ H. 9/ 9)
 6A13 SOHC ECI-MULTI・MT車(H. 8/ 8 ~ H.11/ 5)

4G94(GDI)(H.12/ 5 ~ H.14/ 9)
 6A12 SOHC ECI-MULTI・AT車(H. 8/ 8 ~ H. 9/ 9)
 6A13 SOHC ECI-MULTI・AT車(H. 8/ 8 ~ H.11/ 5)

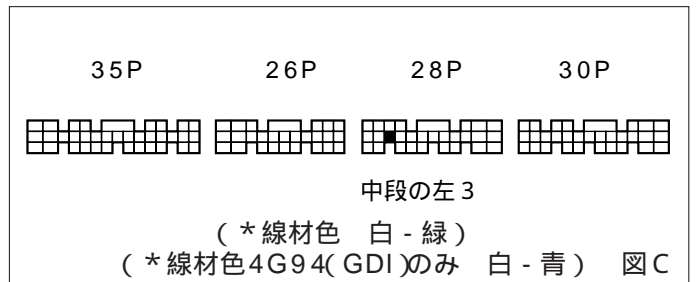
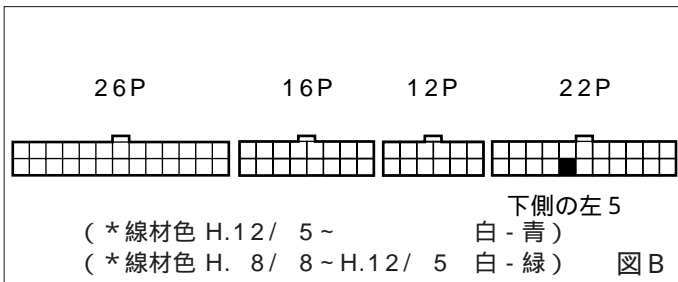

A Tコントロールユニット (H. 8/ 8 ~ H.10/ 8)

車速信号用コネクタ接続位置と線材色

4G93(GDI), 6A13 DOHC ECI-MULTI

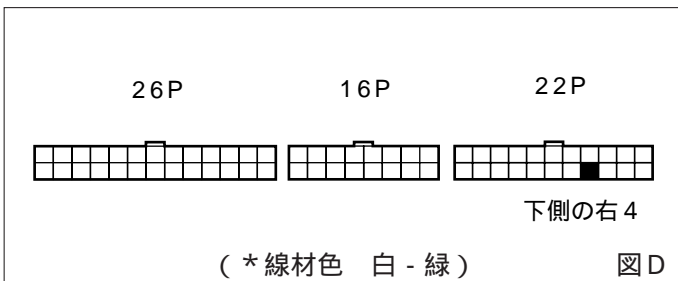

線材色はあくまで目安にして下さい。

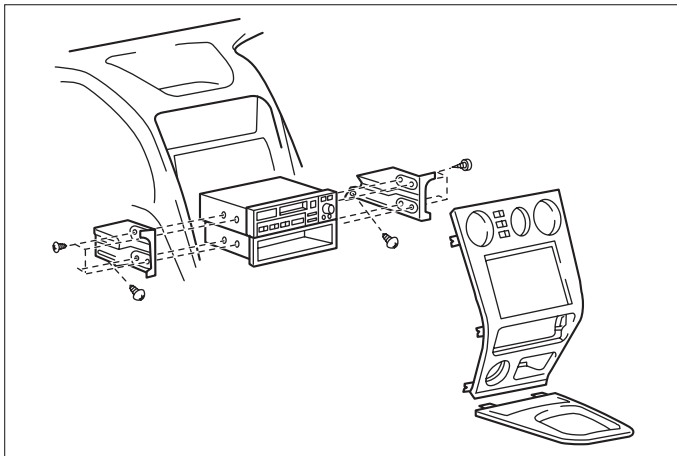

- (1) フロアコンソールパネルを取外します。
- (2) センタークラスターパネルを取外します。
- (3) オーディオA ssyを取外します。

オーディオカプラ

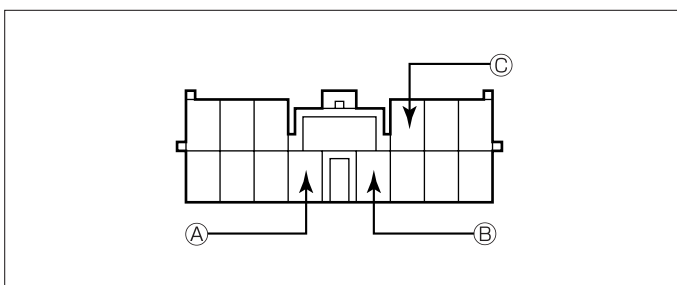

- Ⓐ : ACC電源⊕ (*線材色 青)
- Ⓑ : バックアップ電源⊕ (*線材色 赤 - 黒)
- Ⓒ : イルミ電源⊕ (*線材色 緑 - 白)

バック信号接続要領

リアコンビネーションランプ

(H. 8/ 8 ~ H.10/ 8)

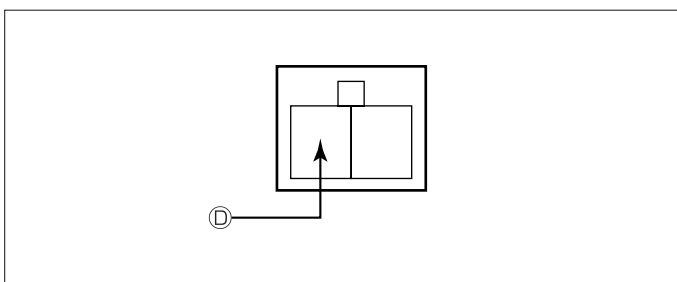

- Ⓓ : バックランプ電源⊕ (*線材色 赤 - 緑)

(H.10/ 8 ~ H.14/ 9)

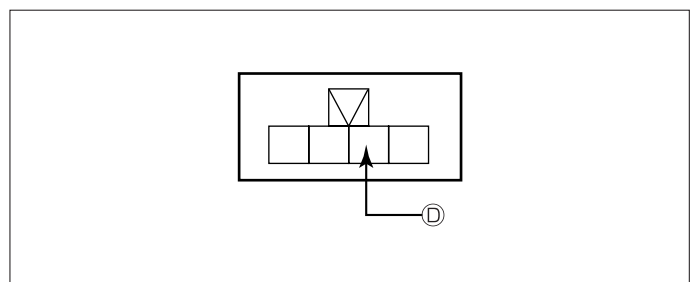

- Ⓓ : バックランプ電源⊕ (*線材色 赤 - 青)

メーカー	車名	年式	車輦型式	エンジン型式	車速信号1		車速信号2		車速信号3		駆動方式	備考
					オーディオカプラ		エンジンコントロール		ATコントロール			
					位置	形状	位置	形状	位置	形状		
MITSUBISHI	レガトム (EA1W)											
グレード	車輦タイプ											
2WD ST	5ド アスホーク	H.12/5 - H.14/9	GH-EA7W	4G94 (GDI)		A		C			FF	
2WD Viento	5ド アスホーク	H.12/5 - H.14/9	GH-EA7W	4G94 (GDI)		A		C			FF	
2WD Viento NAVI	5ド アスホーク	H.12/5 - H.14/9	GH-EA7W	4G94 (GDI)							FF	NAVI付
2WD 24CUSTOM	5ド アスホーク	H.12/5 - H.14/9	GF-EA3W	4G64 (GDI)		A		C			FF	
2WD 24Viento	5ド アスホーク	H.12/5 - H.14/9	GF-EA3W	4G64 (GDI)				C			FF	
2WD 24Viento NAVI	5ド アスホーク	H.12/5 - H.14/9	GF-EA3W	4G64 (GDI)							FF	NAVI付
4WD ST	5ド アスホーク	H.12/5 - H.14/9	GH-EC7W	4G94 (GDI)		A		C			フルタイム4WD	
4WD Viento	5ド アスホーク	H.12/5 - H.14/9	GH-EC7W	4G94 (GDI)		A		C			フルタイム4WD	
4WD Viento NAVI	5ド アスホーク	H.12/5 - H.14/9	GH-EC7W	4G94 (GDI)							フルタイム4WD	NAVI付
4WD 24CUSTOM	5ド アスホーク	H.12/5 - H.14/9	GF-EC3W	4G64 (GDI)		A		B			フルタイム4WD	
4WD 24Viento	5ド アスホーク	H.12/5 - H.14/9	GF-EC3W	4G64 (GDI)		A		B			フルタイム4WD	
4WD 24Viento NAVI	5ド アスホーク	H.12/5 - H.14/9	GF-EC3W	4G64 (GDI)							フルタイム4WD	NAVI付
4WD VR-4 type-V	5ド アスホーク	H.12/5 - H.14/9	GF-EC5W	6A13 DOHC ECI-MULTI		A		B			フルタイム4WD	
4WD VR-4 type-S	5ド アスホーク	H.12/5 - H.14/9	GF-EC5W	6A13 DOHC ECI-MULTI		A		B			フルタイム4WD	
2WD ST	5ド アスホーク	H.11/5 - H.12/5	GF-EA1W	4G93 (GDI)		A		B			FF	
2WD Viento	5ド アスホーク	H.11/5 - H.12/5	GF-EA1W	4G93 (GDI)		A		B			FF	
2WD ST 低排出ガス仕様	5ド アスホーク	H.11/5 - H.12/5	GF-EA1W	4G93 (GDI)		A		B			FF	
2WD 24ST	5ド アスホーク	H.11/5 - H.12/5	GF-EA3W	4G64 (GDI)		A		B			FF	
2WD 24ST-L	5ド アスホーク	H.11/5 - H.12/5	GF-EA3W	4G64 (GDI)		A		B			FF	
2WD 24CUSTOM	5ド アスホーク	H.11/5 - H.12/5	GF-EA3W	4G64 (GDI)		A		B			FF	
2WD 24Viento	5ド アスホーク	H.11/5 - H.12/5	GF-EA3W	4G64 (GDI)		A		B			FF	
2WD 24Viento type-X	5ド アスホーク	H.11/5 - H.12/5	GF-EA3W	4G64 (GDI)		A		B			FF	
4WD ST	5ド アスホーク	H.11/5 - H.12/5	GF-EC1W	4G93 (GDI)		A		B			フルタイム4WD	
4WD Viento	5ド アスホーク	H.11/5 - H.12/5	GF-EC1W	4G93 (GDI)		A		B			フルタイム4WD	
4WD 24ST	5ド アスホーク	H.11/5 - H.12/5	GF-EC3W	4G64 (GDI)		A		B			フルタイム4WD	
4WD 24ST-L	5ド アスホーク	H.11/5 - H.12/5	GF-EC3W	4G64 (GDI)		A		B			フルタイム4WD	
4WD 24CUSTOM	5ド アスホーク	H.11/5 - H.12/5	GF-EC3W	4G64 (GDI)		A		B			フルタイム4WD	
4WD 24Viento	5ド アスホーク	H.11/5 - H.12/5	GF-EC3W	4G64 (GDI)		A		B			フルタイム4WD	
4WD 24Viento type-X	5ド アスホーク	H.11/5 - H.12/5	GF-EC3W	4G64 (GDI)		A		B			フルタイム4WD	
4WD VR-4 type-V	5ド アスホーク	H.11/5 - H.12/5	GF-EC5W	6A13 DOHC ECI-MULTI		A		B			フルタイム4WD	
4WD VR-4 type-S	5ド アスホーク	H.11/5 - H.12/5	GF-EC5W	6A13 DOHC ECI-MULTI		A		B			フルタイム4WD	
2WD ST	5ド アスホーク	H.10/8 - H.11/5	GF-EA1W	4G93 (GDI)		A		B			FF	
2WD Viento	5ド アスホーク	H.10/8 - H.11/5	GF-EA1W	4G93 (GDI)		A		B			FF	
2WD ST 低排出ガス仕様	5ド アスホーク	H.10/8 - H.11/5	GF-EA1W	4G93 (GDI)		A		B			FF	
2WD 24ST	5ド アスホーク	H.10/8 - H.11/5	GF-EA3W	4G64 (GDI)		A		B			FF	
2WD 24Viento	5ド アスホーク	H.10/8 - H.11/5	GF-EA3W	4G64 (GDI)		A		B			FF	
2WD 24Viento type-X	5ド アスホーク	H.10/8 - H.11/5	GF-EA3W	4G64 (GDI)		A		B			FF	
4WD ST	5ド アスホーク	H.10/8 - H.11/5	GF-EC1W	4G93 (GDI)		A		B			フルタイム4WD	
4WD Viento	5ド アスホーク	H.10/8 - H.11/5	GF-EC1W	4G93 (GDI)		A		B			フルタイム4WD	
4WD 24ST	5ド アスホーク	H.10/8 - H.11/5	GF-EC3W	4G64 (GDI)		A		B			フルタイム4WD	
4WD 24Viento	5ド アスホーク	H.10/8 - H.11/5	GF-EC3W	4G64 (GDI)		A		B			フルタイム4WD	
4WD 24Viento type-X	5ド アスホーク	H.10/8 - H.11/5	GF-EC3W	4G64 (GDI)		A		B			フルタイム4WD	
4WD VR-4 type-V	5ド アスホーク	H.10/8 - H.11/5	GF-EC5W	6A13 DOHC ECI-MULTI		A		B			フルタイム4WD	
4WD VR-4 type-S	5ド アスホーク	H.10/8 - H.11/5	GF-EC5W	6A13 DOHC ECI-MULTI		A		B			フルタイム4WD	
2WD Viento-R (GDI)	5ド アスホーク	H.10/2 - H.10/8	E-EA1W	4G93 (GDI)		A		B		D	FF	
2WD Viento-S (GDI)	5ド アスホーク	H.10/2 - H.10/8	E-EA1W	4G93 (GDI)		A		B		D	FF	
フルタイム4WD Viento-R (GDI)	5ド アスホーク	H.10/2 - H.10/8	E-EC1W	4G93 (GDI)		A		B			フルタイム4WD	
フルタイム4WD Viento-S (GDI)	5ド アスホーク	H.10/2 - H.10/8	E-EC1W	4G93 (GDI)		A		B			フルタイム4WD	
ST (GDI)	5ド アスホーク	H.9/9 - H.10/8	E-EA1W	4G93 (GDI)		A		B		D	FF	
ST touring (GDI)	5ド アスホーク	H.9/9 - H.10/8	E-EA1W	4G93 (GDI)		A		B		D	FF	
25ST (V6 2500 24V)	5ド アスホーク	H.9/9 - H.10/8	E-EA5W	6A13 ECI-MULTI		A		B & C			FF	
4WD ST (GDI)	5ド アスホーク	H.9/9 - H.10/8	E-EC1W	4G93 (GDI)		A		B			フルタイム4WD	
4WD ST touring (GDI)	5ド アスホーク	H.9/9 - H.10/8	E-EC1W	4G93 (GDI)		A		B			フルタイム4WD	
4WD 25ST (V6 2500 24V)	5ド アスホーク	H.9/9 - H.10/8	E-EC5W	6A13 ECI-MULTI		A		B & C			フルタイム4WD	
4WD 25ST-R (V6 2500 24V)	5ド アスホーク	H.9/9 - H.10/8	E-EC5W	6A13 ECI-MULTI		A		B & C			フルタイム4WD	
VR-4 (V6 2500DOHC 24V)	5ド アスホーク	H.9/9 - H.10/8	E-EC5W	6A13 DOHC ECI-MULTI		A		B		D	フルタイム4WD	
VR-4 type-S (V6 2500DOHC 24V)	5ド アスホーク	H.9/9 - H.10/8	E-EC5W	6A13 DOHC ECI-MULTI		A		B		D	フルタイム4WD	
ST (GDI)	5ド アスホーク	H.8/8 - H.9/9	E-EA1W	4G93 (GDI)		A		B		D	FF	
20ST (V6 2000 24V)	5ド アスホーク	H.8/8 - H.9/9	E-EA4W	6A12 ECI-MULTI		A		B & C			FF	
25ST (V6 2500 24V)	5ド アスホーク	H.8/8 - H.9/9	E-EA5W	6A13 ECI-MULTI		A		B & C			FF	
フルタイム4WD 20ST (V6 2000 24V)	5ド アスホーク	H.8/8 - H.9/9	E-EC4W	6A12 ECI-MULTI		A		B & C			フルタイム4WD	
フルタイム4WD 25ST (V6 2500 24V)	5ド アスホーク	H.8/8 - H.9/9	E-EC5W	6A13 ECI-MULTI		A		B & C			フルタイム4WD	
フルタイム4WD 25ST-R (V6 2500 24V)	5ド アスホーク	H.8/8 - H.9/9	E-EC5W	6A13 ECI-MULTI		A		B & C			フルタイム4WD	
VR-4 (V6 2500DOHC 24V)	5ド アスホーク	H.8/8 - H.9/9	E-EC5W	6A13 DOHC ECI-MULTI		A		B		D	フルタイム4WD	
VR-4 type-S (V6 2500DOHC 24V)	5ド アスホーク	H.8/8 - H.9/9	E-EC5W	6A13 DOHC ECI-MULTI		A		B		D	フルタイム4WD	