

車種名	年式	型式	管理No.
ミラージュ/ランサー	H. 7/10 ~ H.12/ 9	E-CJ1A	ミ・40

01/05 作成

ハイブリッドナビゲーション適合早見一覧 ADDZEST

ミラージュ

車両型式	年式	エンジン型式	接続ユニット	難易度	備考
GF-CJ1A,CK1A	H.11/ 8 ~ H.12/ 9	4G13 ECI-MULTI	エンジンコントロールユニット	難・易	セダンはH.12/ 5迄
GF-CJ2A,CK2A	H.11/ 8 ~ H.12/ 9	4G15 ECI-MULTI	エンジンコントロールユニット	難・易	セダンはH.12/ 5迄
GF-CJ4A	H.11/ 8 ~ H.12/ 9	4G92 ECI-MULTI	エンジンコントロールユニット	難・易	セダンはH.12/ 5迄
GF-CM5A	H.11/ 8 ~ H.12/ 9	4G93 ECI-MULTI	エンジンコントロールユニット	難・易	セダンはH.12/ 5迄
E-CJ1A,CK1A	H. 7/10 ~ H.11/ 8	4G13 ECI-MULTI	エンジンコントロールユニット	難・易	
E-CJ2A,CK2A	H. 7/10 ~ H.11/ 8	4G15 ECI-MULTI	エンジンコントロールユニット	難・易	
E-CL2A,CM2A	H. 7/10 ~ H.11/ 8	4G15 ECI-MULTI	エンジンコントロールユニット	難・易	
E-CJ4A,CK4A	H. 7/10 ~ H.11/ 8	4G92 ECI-MULTI	エンジンコントロールユニット	難・易	
E-CM5A	H. 7/10 ~ H.11/ 8	4G93 ECI-MULTI	エンジンコントロールユニット	難・易	
E-CM6A	H. 7/10 ~ H.11/ 8	6A11 ECI-MULTI	エンジンコントロールユニット	難・▶易	
	H. 7/10 ~ 現在		オーディオカブラ	難・易	

ランサー

車両型式	年式	エンジン型式	接続ユニット	難易度	備考
GF-CK1A	H.11/ 8 ~ H.12/ 5	4G13 ECI-MULTI	エンジンコントロールユニット	難・易	
GF-CK2A,CM2A	H.11/ 8 ~ H.12/ 5	4G15 ECI-MULTI	エンジンコントロールユニット	難・易	
GF-CK4A	H.11/ 8 ~ H.12/ 5	4G92 ECI-MULTI	エンジンコントロールユニット	難・易	
GF-CM5A	H.11/ 8 ~ H.12/ 5	4G93 ターボ ECI-MULTI	エンジンコントロールユニット	難・易	
E-CK1A	H. 7/10 ~ H.11/ 8	4G13 ECI-MULTI	エンジンコントロールユニット	難・易	
E-CK2A,CM2A	H. 7/10 ~ H.11/ 8	4G15 ECI-MULTI	エンジンコントロールユニット	難・易	
E-CK4A	H. 7/10 ~ H.11/ 8	4G92 ECI-MULTI	エンジンコントロールユニット	難・易	
E-CK5A	H. 7/10 ~ H.11/ 8	4G93 ECI-MULTI	エンジンコントロールユニット	難・易	
E-CK6A	H. 7/10 ~ H.11/ 8	6A11 ECI-MULTI	エンジンコントロールユニット	難・▶易	
	H. 7/10 ~ H.12/ 5		オーディオカブラ	難・易	

詳しくは、本資料の最終ページの車両グレード別ハイブリッドナビゲーション適合一覧をご参照ください。

車速信号取出しユニット位置 ADDZEST

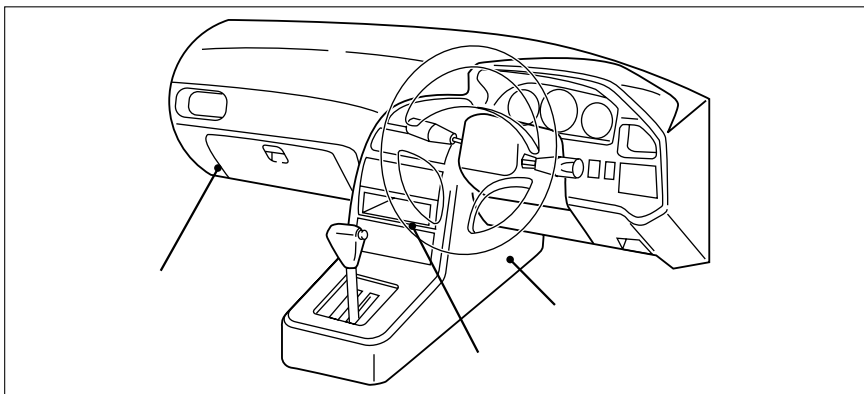

エンジンコントロールユニット  
(下記エンジンコントロールユニット以外)

エンジンコントロールユニット  
・4G15 DOHC ECI-MULTI AT車  
・6A11 ECI-MULTI

オーディオカブラ

エンジンコントロールユニット

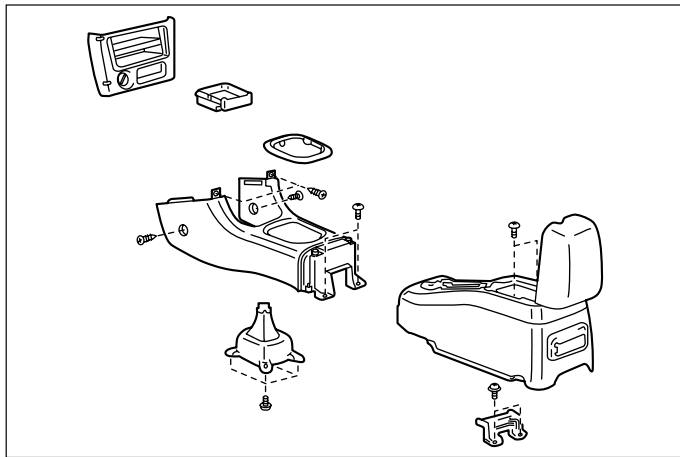

- (1) リアコンソールを取外します。
- (2) 灰皿及びオーディオパネルを取外します。
- (3) フロントコンソールA ssyを取外します。

車速信号用コネクタ-接続位置と線材色

- 4G13 ECI-MULTI (H. 7/10 ~ H.12/ 9)
- 4G15 ECI-MULTI・MT車 (H. 7/10 ~ H.12/ 9)
- 4G92 ECI-MULTI , 4G93 ECI-MULTI

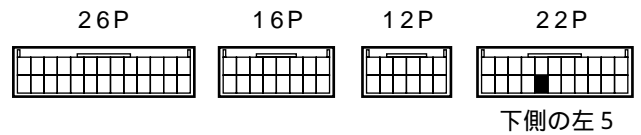

( \* 線材色 黄 ) 図A

線材色はあくまで目安にして下さい。

エンジンコントロールユニット

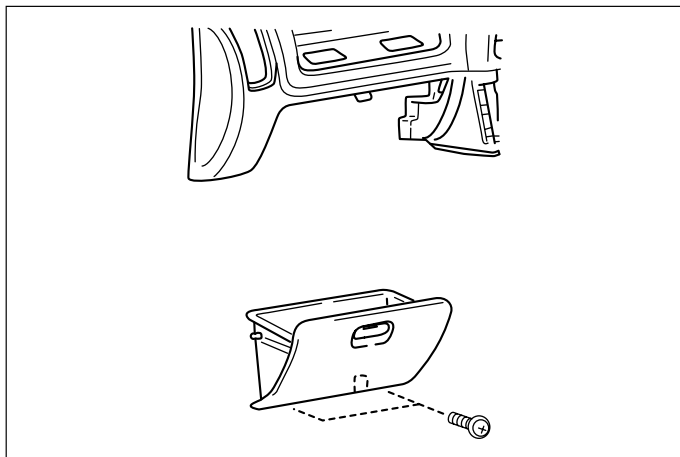

- (1) グローブボックスを取外します。

車速信号用コネクタ-接続位置と線材色

- 4G15 ECI-MULTI・AT車 (H. 7/10 ~ H. 9/ 8)
- 6A11 ECI-MULTI (H. 7/10 ~ H. 9/ 8)

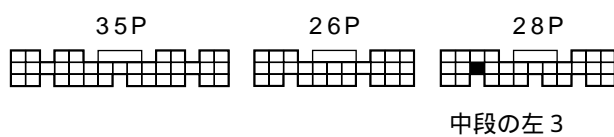

( \* 線材色 黄 - 白 ) 図B

- 4G15 ECI-MULTI・AT車 (H. 9/ 8 ~ H.12/ 9)
- 6A11 ECI-MULTI (H. 9/ 8 ~ H.11/ 8)

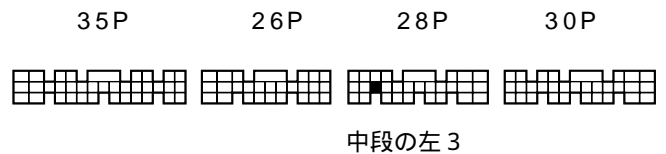

( \* 線材色 黄 ) 図C

線材色はあくまで目安にして下さい。

## オーディオカプラ

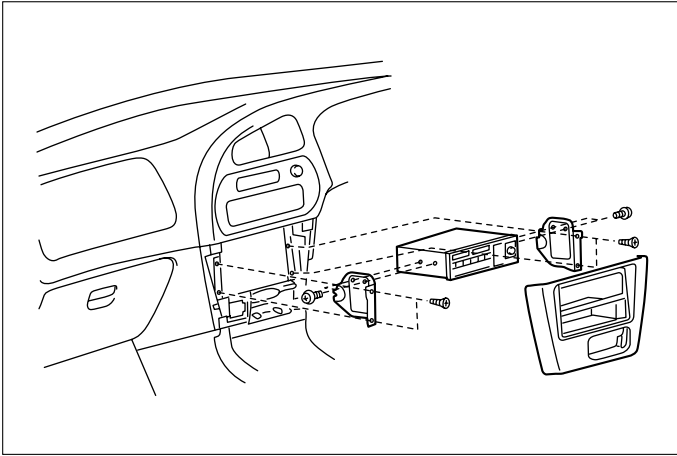

- (1) オーディオパネルを取外します。
- (2) オーディオA ́syを取外します。

### 車速信号用コネクター接続位置と線材色

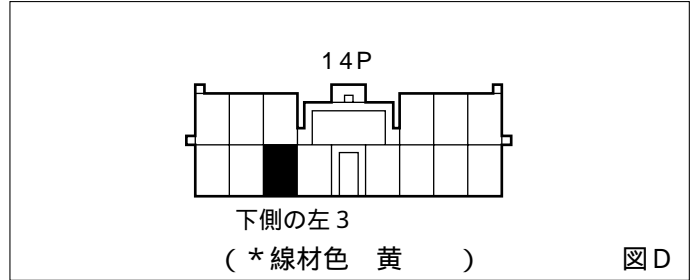

線材色はあくまで目安にして下さい。

## オーディオの取外し要領

**ADDZEST**

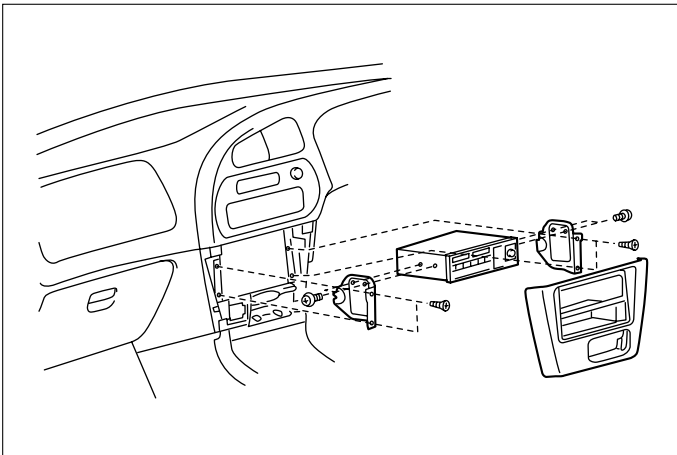

- (1) オーディオパネルを取外します。
- (2) オーディオA ́syを取外します。

### オーディオカプラ

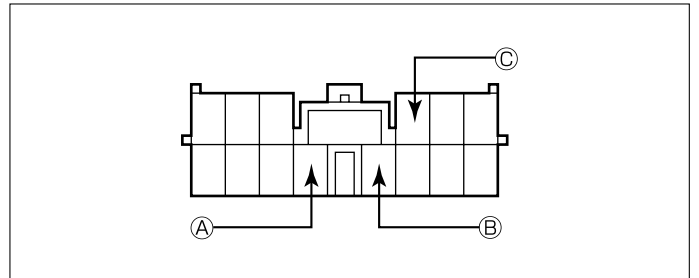

- Ⓐ : ACC電源⊕ ( \*線材色 青 )
- Ⓑ : バックアップ電源⊕ ( \*線材色 赤 - 黒 )
- Ⓒ : イルミ電源⊕ ( \*線材色 緑 - 白 )

## バック信号接続要領

**ADDZEST**

### リアコンビネーションランプ

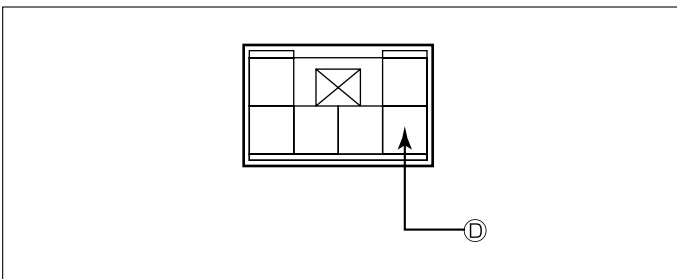

- Ⓓ : バックランプ電源⊕ ( \*線材色 赤 - 青 )

メーカー	車名	年式	車輦型式	エンジン型式	車速信号1		車速信号2		車速信号3		駆動方式	備考
					エンジンコントロール		エンジンコントロール		オーディオカブラ			
					位置	形状	位置	形状	位置	形状		
MITSUBISHI	ミツビシ(CJ1A)											
グレード	車輦タイプ											
CYBORG-ZR (1600 MIVEC DOHC)	3ドアハッチバック	H.11/8 - H.12/9	GF-CJ4A	4G92 ECI-MULTI		A			D		FF	
X (1500 DOHC)	3ドアハッチバック	H.11/8 - H.12/9	GF-CJ2A	4G15 ECI-MULTI				C	D		FF	
J (1300)	3ドアハッチバック	H.11/8 - H.12/9	GF-CJ1A	4G13 ECI-MULTI		A			D		FF	
M (1300)	3ドアハッチバック	H.11/8 - H.12/9	GF-CJ1A	4G13 ECI-MULTI		A			D		FF	
ワイド4WD F (1500 DOHC)	3ドアハッチバック	H.11/8 - H.12/9	GF-CL2A	4G15 ECI-MULTI		A		C	D		ワイド4WD	
EXCEED (1500 DOHC)	4ドアセダン	H.11/8 - H.12/5	GF-CK2A	4G15 ECI-MULTI		A		C	D		FF	
VIE SALOON (1500 DOHC)	4ドアセダン	H.11/8 - H.12/5	GF-CK2A	4G15 ECI-MULTI		A		C	D		FF	
VIE EXTRA (1500 MVV)	4ドアセダン	H.11/8 - H.12/5	GF-CK2A	4G15 ECI-MULTI		A		C	D		FF	
VIE (1500 MVV)	4ドアセダン	H.11/8 - H.12/5	GF-CK2A	4G15 ECI-MULTI		A		C	D		FF	
VIE (1300)	4ドアセダン	H.11/8 - H.12/5	GF-CK1A	4G13 ECI-MULTI		A			D		FF	
VR (1600 MIVEC)	4ドアセダン	H.11/8 - H.12/5	GF-CK4A	4G92 ECI-MULTI		A			D		FF	
ワイド4WD VIE SALOON (1500 DOHC)	4ドアセダン	H.11/8 - H.12/5	GF-CM2A	4G15 ECI-MULTI				C	D		ワイド4WD	
ワイド4WD VIE (1500 DOHC)	4ドアセダン	H.11/8 - H.12/5	GF-CK2A	4G15 ECI-MULTI		A		C	D		ワイド4WD	
ワイド4WD VR-X (1800 DOHC)	4ドアセダン	H.11/8 - H.12/5	GF-CM5A	4G93 ECI-MULTI		A			D		ワイド4WD	
CYBORG-ZR (1600 MIVEC DOHC)	3ドアハッチバック	H.10/10 - H.11/8	E-CJ4A	4G92 ECI-MULTI		A			D		FF	
X (1500 DOHC)	3ドアハッチバック	H.10/10 - H.11/8	E-CJ2A	4G15 ECI-MULTI				C	D		FF	
J (1300)	3ドアハッチバック	H.10/10 - H.11/8	E-CJ1A	4G13 ECI-MULTI		A			D		FF	
M (1300)	3ドアハッチバック	H.10/10 - H.11/8	E-CJ1A	4G13 ECI-MULTI		A			D		FF	
ワイド4WD F (1500 DOHC)	3ドアハッチバック	H.10/10 - H.11/8	E-CL2A	4G15 ECI-MULTI		A		C	D		ワイド4WD	
V6 VIE SALOON (1800 V6)	4ドアセダン	H.10/10 - H.11/8	E-CK6A	6A11 ECI-MULTI				C	D		FF	
EXCEED (1500 DOHC)	4ドアセダン	H.10/10 - H.11/8	E-CK2A	4G15 ECI-MULTI		A		C	D		FF	
VIE SALOON (1500 DOHC)	4ドアセダン	H.10/10 - H.11/8	E-CK2A	4G15 ECI-MULTI		A		C	D		FF	
VIE SALOON (2000 デュイゼル 駆動)	4ドアセダン	H.10/10 - H.11/8	KD-CK8A	4D689-6					D		FF	
VIE EXTRA (1500 MVV)	4ドアセダン	H.10/10 - H.11/8	E-CK2A	4G15 ECI-MULTI		A		C	D		FF	
VIE (1500 MVV)	4ドアセダン	H.10/10 - H.11/8	E-CK2A	4G15 ECI-MULTI		A		C	D		FF	
VIE (1300)	4ドアセダン	H.10/10 - H.11/8	E-CK1A	4G13 ECI-MULTI		A			D		FF	
VR (1600 MIVEC)	4ドアセダン	H.10/10 - H.11/8	E-CK4A	4G92 ECI-MULTI		A			D		FF	
ワイド4WD VIE SALOON (1500 DOHC)	4ドアセダン	H.10/10 - H.11/8	E-CM2A	4G15 ECI-MULTI				C	D		ワイド4WD	
ワイド4WD VIE SALOON (2000 D-T)	4ドアセダン	H.10/10 - H.11/8	KD-CM8A	4D689-6					D		ワイド4WD	
ワイド4WD VIE (1500 DOHC)	4ドアセダン	H.10/10 - H.11/8	E-CK2A	4G15 ECI-MULTI		A		C	D		ワイド4WD	
ワイド4WD VR-X (1800 DOHC)	4ドアセダン	H.10/10 - H.11/8	E-CM5A	4G93 ECI-MULTI		A			D		ワイド4WD	
CYBORG-ZR (1600 MIVEC DOHC)	3ドアハッチバック	H.9/8 - H.10/10	E-CJ4A	4G92 ECI-MULTI		A			D		FF	
X (1500 DOHC)	3ドアハッチバック	H.9/8 - H.10/10	E-CJ2A	4G15 ECI-MULTI				C	D		FF	
J (1300)	3ドアハッチバック	H.9/8 - H.10/10	E-CJ1A	4G13 ECI-MULTI		A			D		FF	
M (1300)	3ドアハッチバック	H.9/8 - H.10/10	E-CJ1A	4G13 ECI-MULTI		A			D		FF	
ワイド4WD F (1500 DOHC)	3ドアハッチバック	H.9/8 - H.10/10	E-CL2A	4G15 ECI-MULTI		A		C	D		ワイド4WD	
V6 VIE SALOON (1800 V6)	4ドアセダン	H.9/8 - H.10/10	E-CK6A	6A11 ECI-MULTI					D		FF	
VIE SALOON-G (1500 DOHC)	4ドアセダン	H.9/8 - H.10/10	E-CK2A	4G15 ECI-MULTI		A		C	D		FF	
VIE SALOON (1500 DOHC)	4ドアセダン	H.9/8 - H.10/10	E-CK2A	4G15 ECI-MULTI		A		C	D		FF	
VIE SALOON (2000 デュイゼル 駆動)	4ドアセダン	H.9/8 - H.10/10	KD-CK8A	4D689-6					D		FF	
VIE EXTRA (1500 MVV)	4ドアセダン	H.9/8 - H.10/10	E-CK2A	4G15 ECI-MULTI		A		C	D		FF	
VIE (1500 MVV)	4ドアセダン	H.9/8 - H.10/10	E-CK2A	4G15 ECI-MULTI		A		C	D		FF	
VIE (1300)	4ドアセダン	H.9/8 - H.10/10	E-CK1A	4G13 ECI-MULTI		A			D		FF	
VIE (2000 デュイゼル 駆動)	4ドアセダン	H.9/8 - H.10/10	KD-CK8A	4D689-6					D		FF	
VR (1600 MIVEC)	4ドアセダン	H.9/8 - H.10/10	E-CK4A	4G92 ECI-MULTI		A			D		FF	
ワイド4WD VIE SALOON (1500 DOHC)	4ドアセダン	H.9/8 - H.10/10	E-CM2A	4G15 ECI-MULTI		A		C	D		ワイド4WD	
ワイド4WD VIE SALOON (2000 D-T)	4ドアセダン	H.9/8 - H.10/10	KD-CM8A	4D689-6					D		ワイド4WD	
ワイド4WD VIE (1500 DOHC)	4ドアセダン	H.9/8 - H.10/10	E-CK2A	4G15 ECI-MULTI		A		C	D		ワイド4WD	
ワイド4WD VR-X (1800 DOHC)	4ドアセダン	H.9/8 - H.10/10	E-CM5A	4G93 ECI-MULTI		A			D		ワイド4WD	
CYBORG-ZR (1600 MIVEC DOHC)	3ドアハッチバック	H.8/10 - H.9/8	E-CJ4A	4G92 ECI-MULTI		A			D		FF	
CYBORG-RX (1600 MIVEC DOHC)	3ドアハッチバック	H.8/10 - H.9/8	E-CJ4A	4G92 ECI-MULTI		A			D		FF	
CYBORG (1600 MIVEC DOHC)	3ドアハッチバック	H.8/10 - H.9/8	E-CJ4A	4G92 ECI-MULTI		A			D		FF	
X (1500 DOHC)	3ドアハッチバック	H.8/10 - H.9/8	E-CJ2A	4G15 ECI-MULTI		A		B	D		FF	
G (1500 DOHC)	3ドアハッチバック	H.8/10 - H.9/8	E-CJ2A	4G15 ECI-MULTI		A		B	D		FF	
J (1300)	3ドアハッチバック	H.8/10 - H.9/8	E-CJ1A	4G13 ECI-MULTI		A			D		FF	
M (1300)	3ドアハッチバック	H.8/10 - H.9/8	E-CJ1A	4G13 ECI-MULTI		A			D		FF	
F (1300)	3ドアハッチバック	H.8/10 - H.9/8	E-CJ1A	4G13 ECI-MULTI		A			D		FF	
ワイド4WD F (1500 DOHC)	3ドアハッチバック	H.8/10 - H.9/8	E-CL2A	4G15 ECI-MULTI		A		B	D		ワイド4WD	
V6 VIE SALOON (1800 V6)	4ドアセダン	H.8/10 - H.9/8	E-CK6A	6A11 ECI-MULTI					D		FF	
VIE SALOON-G (1500 DOHC)	4ドアセダン	H.8/10 - H.9/8	E-CK2A	4G15 ECI-MULTI		A		B	D		FF	
VIE SALOON (1500 DOHC)	4ドアセダン	H.8/10 - H.9/8	E-CK2A	4G15 ECI-MULTI		A		B	D		FF	
VIE SALOON (2000 デュイゼル 駆動)	4ドアセダン	H.8/10 - H.9/8	KD-CK8A	4D689-6					D		FF	
VIE EXTRA (1500 MVV)	4ドアセダン	H.8/10 - H.9/8	E-CK2A	4G15 ECI-MULTI		A		B	D		FF	
VIE (1500 MVV)	4ドアセダン	H.8/10 - H.9/8	E-CK2A	4G15 ECI-MULTI		A		B	D		FF	
VIE (1300)	4ドアセダン	H.8/10 - H.9/8	E-CK1A	4G13 ECI-MULTI		A			D		FF	
VIE (2000 デュイゼル 駆動)	4ドアセダン	H.8/10 - H.9/8	KD-CK8A	4D689-6					D		FF	
VR (1600 MIVEC)	4ドアセダン	H.8/10 - H.9/8	E-CK4A	4G92 ECI-MULTI		A			D		FF	
ワイド4WD VIE SALOON (1500 DOHC)	4ドアセダン	H.8/10 - H.9/8	E-CM2A	4G15 ECI-MULTI		A		B	D		ワイド4WD	
ワイド4WD VIE SALOON (2000 D-T)	4ドアセダン	H.8/10 - H.9/8	KD-CM8A	4D689-6					D		ワイド4WD	
ワイド4WD VIE (1500 DOHC)	4ドアセダン	H.8/10 - H.9/8	E-CM2A	4G15 ECI-MULTI		A		B	D		ワイド4WD	
ワイド4WD VR-X (1800 DOHC)	4ドアセダン	H.8/10 - H.9/8	E-CM5A	4G93 ECI-MULTI		A			D		ワイド4WD	
CYBORG-ZR (1600 MIVEC DOHC)	3ドアハッチバック	H.7/10 - H.8/10	E-CJ4A	4G92 ECI-MULTI		A			D		FF	
CYBORG-RX (1600 MIVEC DOHC)	3ドアハッチバック	H.7/10 - H.8/10	E-CJ4A	4G92 ECI-MULTI		A			D		FF	
CYBORG (1600 MIVEC DOHC)	3ドアハッチバック	H.7/10 - H.8/10	E-CJ4A	4G92 ECI-MULTI		A			D		FF	
X (1500 DOHC)	3ドアハッチバック	H.7/10 - H.8/10	E-CJ2A	4G15 ECI-MULTI		A		B	D		FF	
G (1500 DOHC)	3ドアハッチバック	H.7/10 - H.8/10	E-CJ2A	4G15 ECI-MULTI		A		B	D		FF	
J (1300)	3ドアハッチバック	H.7/10 - H.8/10	E-CJ1A	4G13 ECI-MULTI		A			D		FF	
F (1300)	3ドアハッチバック	H.7/10 - H.8/10	E-CJ1A	4G13 ECI-MULTI		A			D		FF	
ワイド4WD F (1500 DOHC)	3ドアハッチバック	H.7/10 - H.8/10	E-CL2A	4G15 ECI-MULTI		A		B	D		ワイド4WD	
VIE SALOON (1800 V6)	4ドアセダン	H.7/10 - H.8/10	E-CK6A	6A11 ECI-MULTI					D		FF	
VIE SALOON (1500 DOHC)	4ドアセダン	H.7/10 - H.8/10	E-CK2A	4G15 ECI-MULTI		A		B	D		FF	
VIE SALOON (2000 デュイゼル 駆動)	4ドアセダン	H.7/10 - H.8/10	KD-CK8A	4D689-6					D		FF	
VIE EXTRA (1500 MVV)	4ドアセダン	H.7/10 - H.8/10	E-CK2A	4G15 ECI-MULTI		A		B	D		FF	
VIE (1500 MVV)	4ドアセダン	H.7/10 - H.8/10	E-CK2A	4G15 ECI-MULTI		A		B	D		FF	
VIE (1300)	4ドアセダン	H.7/10 - H.8/10	E-CK1A	4G13 ECI-MULTI		A			D		FF	
VR (1600 MIVEC)	4ドアセダン	H.7/10 - H.8/10	E-CK4A	4G92 ECI-MULTI		A			D		FF	
ワイド4WD VIE SALOON (1500 DOHC)	4ドアセダン	H.7/10 - H.8/10	E-CM2A	4G15 ECI-MULTI		A		B	D		ワイド4WD	
ワイド4WD VIE SALOON (2000 デュイゼル 駆動)	4ドアセダン	H.7/10 - H.8/10	KD-CM8A	4D689-6					D		ワイド4WD	
ワイド4WD VR-X (1800 DOHC)	4ドアセダン	H.7/10 - H.8/10	E-CM5A	4G93 ECI-MULTI		A			D		ワイド4WD	

メーカー	車名	年式	車種型式	エンジン型式	車速信号1		車速信号2		車速信号3		駆動方式	備考
					エンジンコントロール		エンジンコントロール		オーディオカプラ			
					位置	形状	位置	形状	位置	形状		
MITSUBISHI	ラガ (CK1A)											
グレード	車輛タイプ											
MR (1600 MIVEC)	4ドアセダン	H. 11 / 8 ~ H. 12 / 5	GF-CK4A	4G92 ECI-MULTI		A				D	FF	
MX TOURING (1500 DOHC)	4ドアセダン	H. 11 / 8 ~ H. 12 / 5	GF-CK2A	4G15 ECI-MULTI		A		C		D	FF	
EXCEED (1500 DOHC)	4ドアセダン	H. 11 / 8 ~ H. 12 / 5	GF-CK2A	4G15 ECI-MULTI		A		C		D	FF	
MX SALOON (1500 DOHC)	4ドアセダン	H. 11 / 8 ~ H. 12 / 5	GF-CK2A	4G15 ECI-MULTI		A		C		D	FF	
MX EXTRA (1500 MVV LEAN BURN)	4ドアセダン	H. 11 / 8 ~ H. 12 / 5	GF-CK2A	4G15 ECI-MULTI		A		C		D	FF	
MX (1500 MVV LEAN BURN)	4ドアセダン	H. 11 / 8 ~ H. 12 / 5	GF-CK2A	4G15 ECI-MULTI		A		C		D	FF	
MX (1300)	4ドアセダン	H. 11 / 8 ~ H. 12 / 5	GF-CK1A	4G13 ECI-MULTI		A				D	FF	
T (1300)	4ドアセダン	H. 11 / 8 ~ H. 12 / 5	GF-CK1A	4G13 ECI-MULTI		A				D	FF	
7人座 4WD GSR (1800 DOHC)	4ドアセダン	H. 11 / 8 ~ H. 12 / 5	GF-CM5A	4G939-# ECI-MULTI		A				D	7人座4WD	
7人座 4WD MX SALOON (1500 DOHC)	4ドアセダン	H. 11 / 8 ~ H. 12 / 5	GF-CM2A	4G15 ECI-MULTI		A		C		D	7人座4WD	
7人座 4WD MX (1500 DOHC)	4ドアセダン	H. 11 / 8 ~ H. 12 / 5	GF-CM2A	4G15 ECI-MULTI		A		C		D	7人座4WD	
MR (1600 MIVEC)	4ドアセダン	H. 10 / 10 ~ H. 11 / 8	E-CK4A	4G92 ECI-MULTI		A				D	FF	
V6 MX SALOON (V6 1800)	4ドアセダン	H. 10 / 10 ~ H. 11 / 8	E-CK6A	6A11 ECI-MULTI				C		D	FF	
MX TOURING (1500 DOHC)	4ドアセダン	H. 10 / 10 ~ H. 11 / 8	E-CK2A	4G15 ECI-MULTI		A		C		D	FF	
EXCEED (1500 DOHC)	4ドアセダン	H. 10 / 10 ~ H. 11 / 8	E-CK2A	4G15 ECI-MULTI		A		C		D	FF	
MX SALOON (1500 DOHC)	4ドアセダン	H. 10 / 10 ~ H. 11 / 8	E-CK2A	4G15 ECI-MULTI		A		C		D	FF	
MX EXTRA (1500 MVV LEAN BURN)	4ドアセダン	H. 10 / 10 ~ H. 11 / 8	E-CK2A	4G15 ECI-MULTI		A		C		D	FF	
MX (1500 MVV LEAN BURN)	4ドアセダン	H. 10 / 10 ~ H. 11 / 8	E-CK2A	4G15 ECI-MULTI		A		C		D	FF	
MX (1300)	4ドアセダン	H. 10 / 10 ~ H. 11 / 8	E-CK1A	4G13 ECI-MULTI		A				D	FF	
T (1300)	4ドアセダン	H. 10 / 10 ~ H. 11 / 8	E-CK1A	4G13 ECI-MULTI		A				D	FF	
MX SALOON (2000㊦イゼ 7人座)	4ドアセダン	H. 10 / 10 ~ H. 11 / 8	KD-CK8A	4D689-#						D	FF	
7人座 4WD GSR (1800 DOHC)	4ドアセダン	H. 10 / 10 ~ H. 11 / 8	E-CM5A	4G939-# ECI-MULTI		A				D	7人座4WD	
7人座 4WD MX SALOON (1500 DOHC)	4ドアセダン	H. 10 / 10 ~ H. 11 / 8	E-CM2A	4G15 ECI-MULTI		A		C		D	7人座4WD	
7人座 4WD MX (1500 DOHC)	4ドアセダン	H. 10 / 10 ~ H. 11 / 8	E-CM2A	4G15 ECI-MULTI		A		C		D	7人座4WD	
7人座 4WD MX SALOON (2000㊦イゼ 7人座)	4ドアセダン	H. 10 / 10 ~ H. 11 / 8	KD-CM8A	4D689-#						D	7人座4WD	
MR (1600 MIVEC)	4ドアセダン	H. 9 / 8 ~ H. 10 / 10	E-CK4A	4G92 ECI-MULTI		A				D	FF	
MR (1600 MIVEC-MD)	4ドアセダン	H. 9 / 8 ~ H. 10 / 10	E-CK4A	4G92 ECI-MULTI		A				D	FF	
V6 MX SALOON (V6 1800)	4ドアセダン	H. 9 / 8 ~ H. 10 / 10	E-CK6A	6A11 ECI-MULTI				C		D	FF	
MX TOURING (1500 DOHC)	4ドアセダン	H. 9 / 8 ~ H. 10 / 10	E-CK2A	4G15 ECI-MULTI		A		C		D	FF	
MX SALOON-G (1500 DOHC)	4ドアセダン	H. 9 / 8 ~ H. 10 / 10	E-CK2A	4G15 ECI-MULTI		A		C		D	FF	
MX SALOON (1500 DOHC)	4ドアセダン	H. 9 / 8 ~ H. 10 / 10	E-CK2A	4G15 ECI-MULTI		A		C		D	FF	
MX EXTRA (1500 MVV LEAN BURN)	4ドアセダン	H. 9 / 8 ~ H. 10 / 10	E-CK2A	4G15 ECI-MULTI		A		C		D	FF	
MX (1500 MVV LEAN BURN)	4ドアセダン	H. 9 / 8 ~ H. 10 / 10	E-CK2A	4G15 ECI-MULTI		A		C		D	FF	
MX (1300)	4ドアセダン	H. 9 / 8 ~ H. 10 / 10	E-CK1A	4G13 ECI-MULTI		A				D	FF	
T (1300)	4ドアセダン	H. 9 / 8 ~ H. 10 / 10	E-CK1A	4G13 ECI-MULTI		A				D	FF	
MX SALOON (2000㊦イゼ 7人座)	4ドアセダン	H. 9 / 8 ~ H. 10 / 10	KD-CK8A	4D689-#						D	FF	
MX (2000㊦イゼ 7人座)	4ドアセダン	H. 9 / 8 ~ H. 10 / 10	KD-CK8A	4D689-#						D	FF	
7人座 4WD GSR (1800 DOHC)	4ドアセダン	H. 9 / 8 ~ H. 10 / 10	E-CM5A	4G939-# ECI-MULTI		A				D	7人座4WD	
7人座 4WD MX SALOON (1500 DOHC)	4ドアセダン	H. 9 / 8 ~ H. 10 / 10	E-CM2A	4G15 ECI-MULTI		A		C		D	7人座4WD	
7人座 4WD MX (1500 DOHC)	4ドアセダン	H. 9 / 8 ~ H. 10 / 10	E-CM2A	4G15 ECI-MULTI		A		C		D	7人座4WD	
7人座 4WD MX SALOON (2000㊦イゼ 7人座)	4ドアセダン	H. 9 / 8 ~ H. 10 / 10	KD-CM8A	4D689-#						D	7人座4WD	
MR (1600 MIVEC)	4ドアセダン	H. 8 / 10 ~ H. 9 / 8	E-CK4A	4G92 ECI-MULTI		A				D	FF	
MR (1600 MIVEC-MD)	4ドアセダン	H. 8 / 10 ~ H. 9 / 8	E-CK4A	4G92 ECI-MULTI		A				D	FF	
V6 MX SALOON (V6 1800)	4ドアセダン	H. 8 / 10 ~ H. 9 / 8	E-CK6A	6A11 ECI-MULTI				B		D	FF	
MX TOURING (1500 DOHC)	4ドアセダン	H. 8 / 10 ~ H. 9 / 8	E-CK2A	4G15 ECI-MULTI		A		B		D	FF	
MX SALOON-G (1500 DOHC)	4ドアセダン	H. 8 / 10 ~ H. 9 / 8	E-CK2A	4G15 ECI-MULTI		A		B		D	FF	
MX SALOON (1500 DOHC)	4ドアセダン	H. 8 / 10 ~ H. 9 / 8	E-CK2A	4G15 ECI-MULTI		A		B		D	FF	
MX EXTRA (1500 MVV LEAN BURN)	4ドアセダン	H. 8 / 10 ~ H. 9 / 8	E-CK2A	4G15 ECI-MULTI		A		B		D	FF	
MX (1500 MVV LEAN BURN)	4ドアセダン	H. 8 / 10 ~ H. 9 / 8	E-CK2A	4G15 ECI-MULTI		A		B		D	FF	
MX (1300)	4ドアセダン	H. 8 / 10 ~ H. 9 / 8	E-CK1A	4G13 ECI-MULTI		A				D	FF	
T (1300)	4ドアセダン	H. 8 / 10 ~ H. 9 / 8	E-CK1A	4G13 ECI-MULTI		A				D	FF	
MX SALOON (2000㊦イゼ 7人座)	4ドアセダン	H. 8 / 10 ~ H. 9 / 8	KD-CK8A	4D689-#						D	FF	
MX (2000㊦イゼ 7人座)	4ドアセダン	H. 8 / 10 ~ H. 9 / 8	KD-CK8A	4D689-#						D	FF	
7人座 4WD GSR (1800 DOHC)	4ドアセダン	H. 8 / 10 ~ H. 9 / 8	E-CM5A	4G939-# ECI-MULTI		A				D	7人座4WD	
7人座 4WD MX SALOON (1500 DOHC)	4ドアセダン	H. 8 / 10 ~ H. 9 / 8	E-CM2A	4G15 ECI-MULTI		A		B		D	7人座4WD	
7人座 4WD MX (1500 DOHC)	4ドアセダン	H. 8 / 10 ~ H. 9 / 8	E-CM2A	4G15 ECI-MULTI		A		B		D	7人座4WD	
7人座 4WD MX SALOON (2000㊦イゼ 7人座)	4ドアセダン	H. 8 / 10 ~ H. 9 / 8	KD-CM8A	4D689-#						D	7人座4WD	
MR (1600 MIVEC)	4ドアセダン	H. 7 / 10 ~ H. 8 / 10	E-CK4A	4G92 ECI-MULTI		A				D	FF	
MR (1600 MIVEC-MD)	4ドアセダン	H. 7 / 10 ~ H. 8 / 10	E-CK4A	4G92 ECI-MULTI		A				D	FF	
V6 MX SALOON (V6 1800)	4ドアセダン	H. 7 / 10 ~ H. 8 / 10	E-CK6A	6A11 ECI-MULTI				B		D	FF	
MX TOURING (1500 DOHC)	4ドアセダン	H. 7 / 10 ~ H. 8 / 10	E-CK2A	4G15 ECI-MULTI		A		B		D	FF	
MX SALOON (1500 DOHC)	4ドアセダン	H. 7 / 10 ~ H. 8 / 10	E-CK2A	4G15 ECI-MULTI		A		B		D	FF	
MX EXTRA (1500 MVV LEAN BURN)	4ドアセダン	H. 7 / 10 ~ H. 8 / 10	E-CK2A	4G15 ECI-MULTI		A		B		D	FF	
MX (1500 MVV LEAN BURN)	4ドアセダン	H. 7 / 10 ~ H. 8 / 10	E-CK2A	4G15 ECI-MULTI		A		B		D	FF	
MX (1300)	4ドアセダン	H. 7 / 10 ~ H. 8 / 10	E-CK1A	4G13 ECI-MULTI		A				D	FF	
T (1300)	4ドアセダン	H. 7 / 10 ~ H. 8 / 10	E-CK1A	4G13 ECI-MULTI		A				D	FF	
MX (2000㊦イゼ 7人座)	4ドアセダン	H. 7 / 10 ~ H. 8 / 10	KD-CK8A	4D689-#						D	FF	
7人座 4WD GSR (1800 DOHC)	4ドアセダン	H. 7 / 10 ~ H. 8 / 10	E-CM5A	4G939-# ECI-MULTI		A				D	7人座4WD	
7人座 4WD MX SALOON (1500 DOHC)	4ドアセダン	H. 7 / 10 ~ H. 8 / 10	E-CM2A	4G15 ECI-MULTI		A		B		D	7人座4WD	
7人座 4WD MX SALOON (2000㊦イゼ 7人座)	4ドアセダン	H. 7 / 10 ~ H. 8 / 10	KD-CM8A	4D689-#						D	7人座4WD	

メーカー	車名	年式	車種型式	エンジン型式	車速信号1		車速信号2		車速信号3		駆動方式	備考
					エンジンコントロール		エンジンコントロール		オーディオカブラ			
					位置	形状	位置	形状	位置	形状		
MITSUBISHI	パジェロ(CJ1A)											
	グレード											
	車両タイプ											
	RX version-R	2ドアクーペ	H. 11/ 8 - H. 12/ 9	GF-CJ4A	4G92 ECI-MULTI	A				D	FF	
	1500 Z	2ドアクーペ	H. 11/ 8 - H. 12/ 9	GF-CJ2A	4G15 ECI-MULTI	A		C		D	FF	
	1500 SPORTS	2ドアクーペ	H. 11/ 8 - H. 12/ 9	GF-CJ2A	4G15 ECI-MULTI	A		C		D	FF	
	1300 SPORTS	2ドアクーペ	H. 11/ 8 - H. 12/ 9	GF-CJ1A	4G13 ECI-MULTI	A				D	FF	
	V(V-Liパッケージ)	2ドアクーペ	H. 11/ 8 - H. 12/ 9	GF-CJ1A	4G13 ECI-MULTI	A				D	FF	
	RX version-R	2ドアクーペ	H. 10/ 10 - H. 11/ 8	E-CJ4A	4G92 ECI-MULTI	A				D	FF	
	1500 Z	2ドアクーペ	H. 10/ 10 - H. 11/ 8	E-CJ2A	4G15 ECI-MULTI	A		C		D	FF	
	1500 SPORTS	2ドアクーペ	H. 10/ 10 - H. 11/ 8	E-CJ2A	4G15 ECI-MULTI	A		C		D	FF	
	1300 SPORTS	2ドアクーペ	H. 10/ 10 - H. 11/ 8	E-CJ1A	4G13 ECI-MULTI	A				D	FF	
	V(V-Liパッケージ)	2ドアクーペ	H. 10/ 10 - H. 11/ 8	E-CJ1A	4G13 ECI-MULTI	A				D	FF	
	ZR	2ドアクーペ	H. 9/ 9 - H. 10/ 10	E-CJ4A	4G92 ECI-MULTI	A				D	FF	
	Z	2ドアクーペ	H. 9/ 9 - H. 10/ 10	E-CJ2A	4G15 ECI-MULTI	A		C		D	FF	
	S	2ドアクーペ	H. 9/ 9 - H. 10/ 10	E-CJ2A	4G15 ECI-MULTI	A		C		D	FF	
	V Liパッケージ	2ドアクーペ	H. 9/ 9 - H. 10/ 10	E-CJ1A	4G13 ECI-MULTI	A				D	FF	
	V	2ドアクーペ	H. 9/ 9 - H. 10/ 10	E-CJ1A	4G13 ECI-MULTI	A				D	FF	
	C	2ドアクーペ	H. 9/ 9 - H. 10/ 10	E-CJ1A	4G13 ECI-MULTI	A				D	FF	
	1600 ZR	2ドアクーペ	H. 8/ 10 - H. 9/ 9	E-CJ4A	4G92 ECI-MULTI	A				D	FF	
	1600 RX	2ドアクーペ	H. 8/ 10 - H. 9/ 9	E-CJ4A	4G92 ECI-MULTI	A				D	FF	
	1600 R	2ドアクーペ	H. 8/ 10 - H. 9/ 9	E-CJ4A	4G92 ECI-MULTI	A				D	FF	
	1500 Z	2ドアクーペ	H. 8/ 10 - H. 9/ 9	E-CJ2A	4G15 ECI-MULTI	A		B		D	FF	
	1500 S	2ドアクーペ	H. 8/ 10 - H. 9/ 9	E-CJ2A	4G15 ECI-MULTI	A		B		D	FF	
	1300 V	2ドアクーペ	H. 8/ 10 - H. 9/ 9	E-CJ1A	4G13 ECI-MULTI	A				D	FF	
	1300 C	2ドアクーペ	H. 8/ 10 - H. 9/ 9	E-CJ1A	4G13 ECI-MULTI	A				D	FF	
	1300 L	2ドアクーペ	H. 8/ 10 - H. 9/ 9	E-CJ1A	4G13 ECI-MULTI	A				D	FF	
	ZR	2ドアクーペ	H. 7/ 12 - H. 10/ 10	E-CJ4A	4G92 ECI-MULTI	A				D	FF	
	RX	2ドアクーペ	H. 7/ 12 - H. 10/ 10	E-CJ4A	4G92 ECI-MULTI	A				D	FF	
	R	2ドアクーペ	H. 7/ 12 - H. 10/ 10	E-CJ4A	4G92 ECI-MULTI	A				D	FF	
	Z	2ドアクーペ	H. 7/ 12 - H. 10/ 10	E-CJ2A	4G15 ECI-MULTI	A		B		D	FF	
	S	2ドアクーペ	H. 7/ 12 - H. 10/ 10	E-CJ2A	4G15 ECI-MULTI	A		B		D	FF	
	V	2ドアクーペ	H. 7/ 12 - H. 10/ 10	E-CJ2A	4G15 ECI-MULTI	A		B		D	FF	