

車種名	年式	型式	管理No.
ダイヤモンド	H. 7/ 1 ~ H.17/12	E-F31A	ミ-38

06/04 作成

ハイブリッドナビゲーション適合早見一覧

ADDZEST

車両型式	年式	エンジン型式	接続ユニット	難易度	備考
ABA-F34A	H.16/11 ~ H.17/12	6A13 ECI-MULTI	中継コネクター	難・●・易	
LA-F34A	H.14/ 9 ~ H.16/11	6A13 ECI-MULTI	中継コネクター	難・●・易	
GF-F31A,F41A	H.11/ 9 ~ H.14/ 9	6G73 (GDI)	中継コネクター	難・●・易	
GF-F41A,F46A	H.11/ 9 ~ H.14/ 9	6G72 (GDI)	中継コネクター	難・●・易	
E-F36A	H. 9/ 7 ~ H.11/ 9	6G72 (GDI)	エンジンコントロールユニット	難・●・易	
E-F46A	H. 9/ 7 ~ H.11/ 9	6G72 (GDI)	エンジンコントロールユニット	難・●・易	
	H. 9/ 7 ~ H.11/ 9	6G72 (GDI)	オーディオカブラ	難・●・易	
E-F31A,F41A	H. 7/ 1 ~ H. 9/ 7	6G73 ECI-MULTI	エンジンコントロールユニット	難・●・易	
E-F36A,F46A,F47A	H. 7/ 1 ~ H. 9/ 7	6G72 ECI-MULTI	エンジンコントロールユニット	難・●・易	

※詳しくは、本資料の最終ページの車両グレード別ハイブリッドナビゲーション適合一覧をご参照ください。

三菱

車速信号取出しユニット位置

ADDZEST

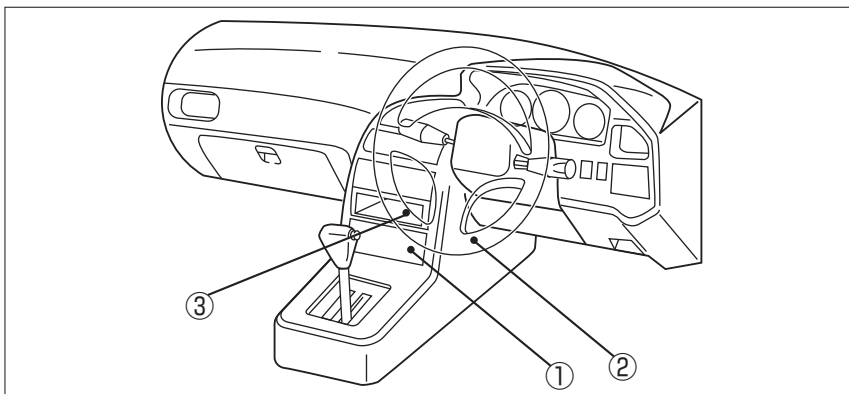

- ① 中継コネクター
(H. 7/ 1 ~ H.17/12)
- ② エンジンコントロールユニット
- ③ オーディオカブラ

車速信号接続要領

ADDZEST

① 中継コネクター

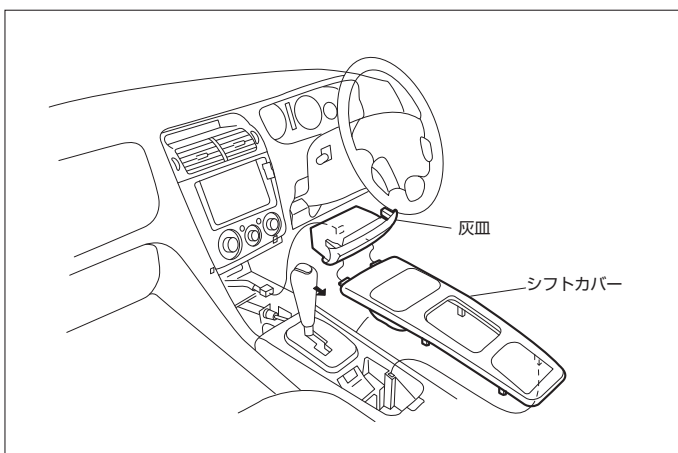

- (1) 灰皿を取外します。
- (2) シフトカバーを取外します。

(4) エアコントロールパネル Assy を取外します。

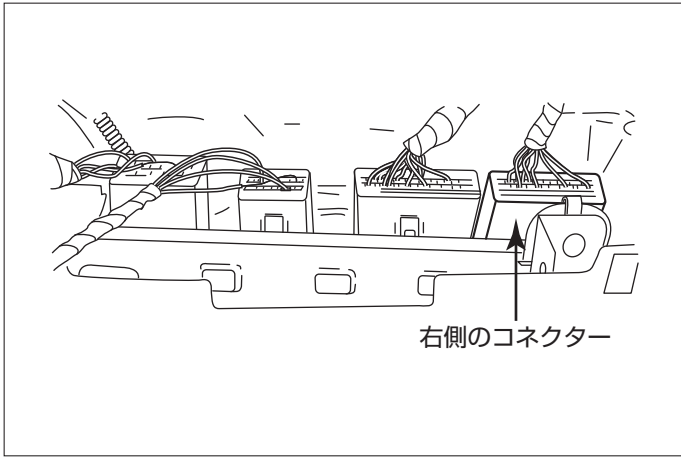

◆車速信号用コネクタ接続位置と線材色

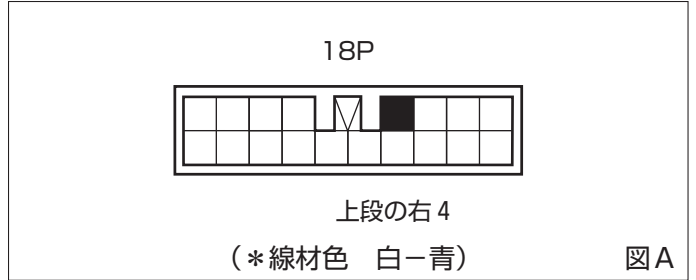

●線材色はあくまで目安にして下さい。

② エンジンコントロールユニット

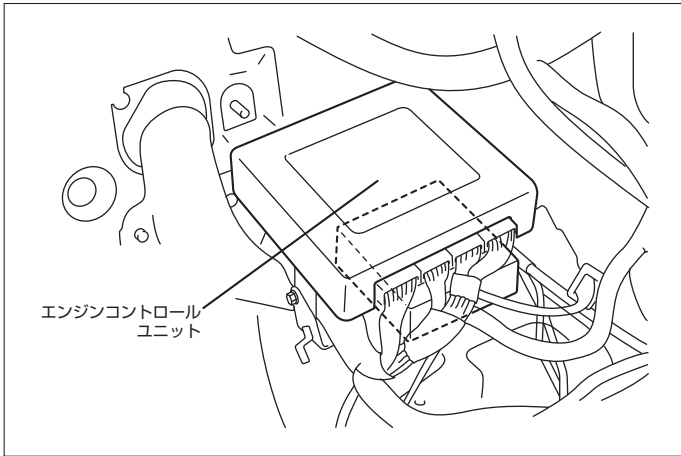

(1) コンソール奥側

◆車速信号用コネクタ接続位置と線材色

- ◇ 6G72MIVEC ECI-MULTI
- ◇ 6G73(SOHC)ECI-MULTI

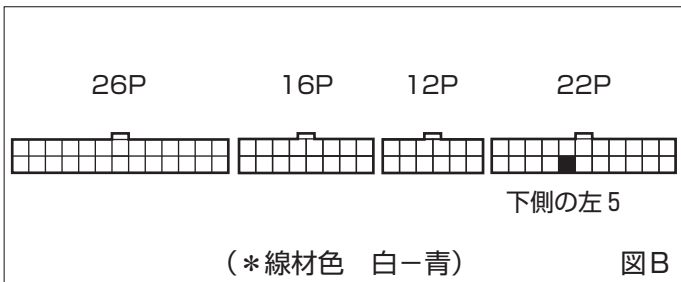

- ◇ 6G72(DOHC)ECI-MULTI

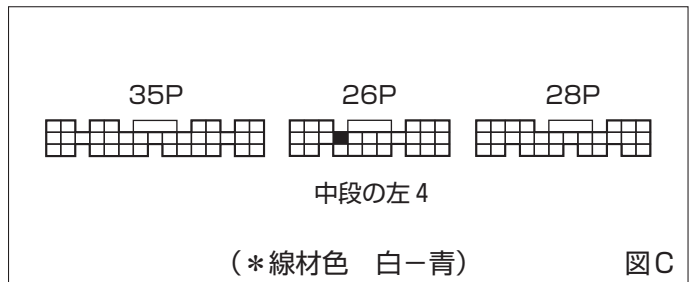

- ◇ 6G72(GDI)

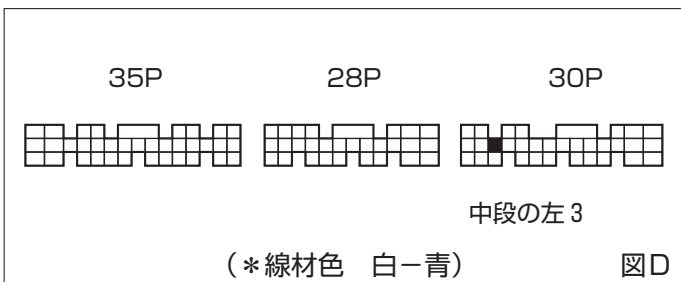

●線材色はあくまで目安にして下さい。

③ オーディオカプラ(H. 8/ 7~H.11/ 9)

◆車速信号用コネクタ接続位置と線材色

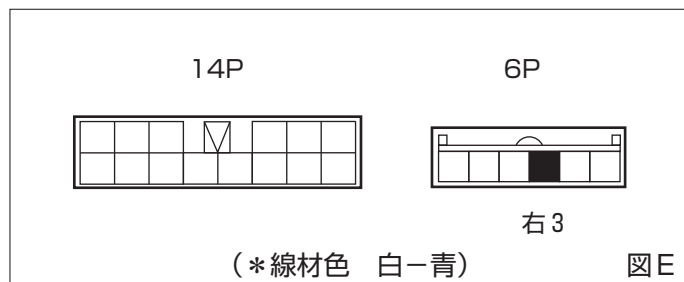

●線材色はあくまで目安にして下さい。

オーディオの取外し要領

ADDZEST

三
菱

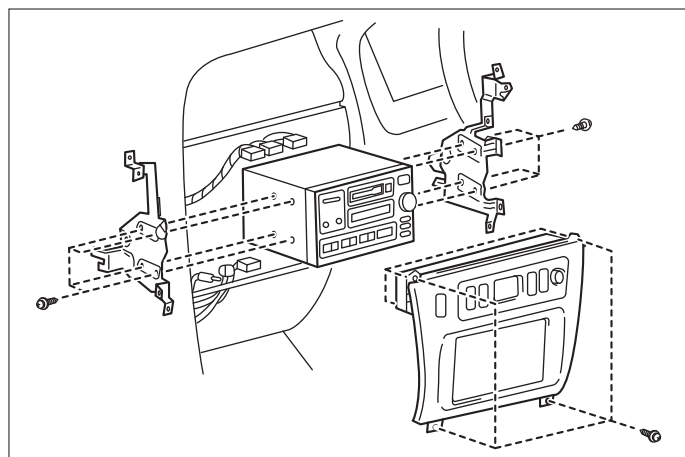

- (1) 灰皿を取外します。
- (2) センターエアアウトレットA'ssyを取外します。
- (3) フロアコンソールパネルを取外します。
- (4) エアコントロールパネルA'ssyを取外します。
- (5) オーディオA'ssyを取外します。

◆オーディオカプラ

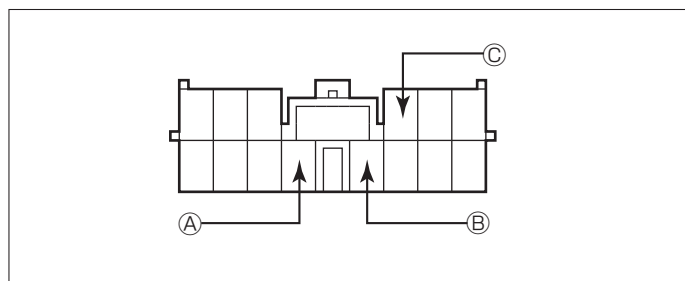

- (A) : ACC電源⊕ (*線材色 青)
 (B) : バックアップ電源⊕ (*線材色 赤-黒)
 (C) : イルミ電源⊕ (*線材色 緑-白)

バック信号接続要領

ADDZEST

◆リアコンビネーションランプ

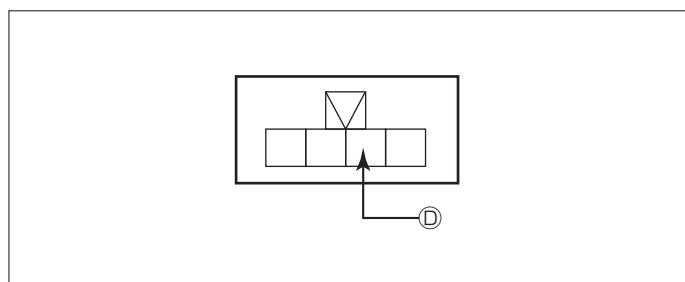

- (D) : バックランプ電源⊕ (*線材色 青-赤)

* (無断複製禁止) 本資料をADDZEST以外の製品に使用した場合に生じる全ての不具合については、当社は一切の責任を負いません。

<3/全4>

ミ-38

メーカー	車名	年式	車種型式	エンジン型式	車速信号1		車速信号2		車速信号3		駆動方式	備考
					中継コネクタ		エンジンコントロール		オーディオカプラ			
					位置	形状	位置	形状	位置	形状		
MITSUBISHI	ディアズ(F31A)											
グレード	車両タイプ											
2WD V6 2500 25V	4ドアトッパ	H. 16 / 11 ~ H. 17 / 12	ABA-F34A	6A13 ECI-MULTI	①	A					FF	
2WD V6 2500 25V-SE	4ドアトッパ	H. 16 / 11 ~ H. 17 / 12	ABA-F34A	6A13 ECI-MULTI	①	A					FF	
2WD V6 2500 ESPADA	4ドアトッパ	H. 14 / 9 ~ H. 16 / 11	LA-F34A	6A13 ECI-MULTI	①	A					FF	
2WD V6 2500 25V-SE	4ドアトッパ	H. 14 / 9 ~ H. 16 / 11	LA-F34A	6A13 ECI-MULTI	①	A					FF	
GDI V6 2500 DOHC ESPADA	4ドアトッパ	H. 12 / 8 ~ H. 14 / 9	GF-F31A	6G73(GDI)	①	A	②	D			FF	
GDI V6 2500 DOHC 25V	4ドアトッパ	H. 12 / 8 ~ H. 14 / 9	GF-F31A	6G73(GDI)	①	A	②	D			FF	
GDI V6 2500 DOHC 25V-SE	4ドアトッパ	H. 12 / 8 ~ H. 14 / 9	GF-F31A	6G73(GDI)	①	A	②	D			FF	
GDI V6 3000 DOHC 30R	4ドアトッパ	H. 12 / 8 ~ H. 14 / 9	GF-F36A	6G72(GDI)	①	A	②	D			FF	
GDI V6 3000 DOHC 30R-SE	4ドアトッパ	H. 12 / 8 ~ H. 14 / 9	GF-F36A	6G72(GDI)	①	A	②	D			FF	
4WD GDI 2500 DOHC ESPADA	4ドアトッパ	H. 12 / 8 ~ H. 14 / 9	GF-F41A	6G73(GDI)	①	A	②	D			7スタイル4WD	
4WD GDI 2500 DOHC 25V	4ドアトッパ	H. 12 / 8 ~ H. 14 / 9	GF-F41A	6G73(GDI)	①	A	②	D			7スタイル4WD	
4WD GDI 2500 DOHC 25V-SE	4ドアトッパ	H. 12 / 8 ~ H. 14 / 9	GF-F41A	6G73(GDI)	①	A	②	D			7スタイル4WD	
4WD GDI 3000 DOHC 30R-SE	4ドアトッパ	H. 12 / 8 ~ H. 14 / 9	GF-F46A	6G72(GDI)	①	A	②	D			7スタイル4WD	
GDI V6 2500 DOHC ESPADA	4ドアトッパ	H. 11 / 9 ~ H. 12 / 8	GF-F31A	6G73(GDI)	①	A	②	D			FF	
GDI V6 2500 DOHC 25V	4ドアトッパ	H. 11 / 9 ~ H. 12 / 8	GF-F31A	6G73(GDI)	①	A	②	D			FF	
GDI V6 2500 DOHC 25V-SE	4ドアトッパ	H. 11 / 9 ~ H. 12 / 8	GF-F31A	6G73(GDI)	①	A	②	D			FF	
GDI V6 3000 DOHC 30R	4ドアトッパ	H. 11 / 9 ~ H. 12 / 8	GF-F36A	6G72(GDI)	①	A	②	D			FF	
GDI V6 3000 DOHC 30R-SE	4ドアトッパ	H. 11 / 9 ~ H. 12 / 8	GF-F36A	6G72(GDI)	①	A	②	D			FF	
4WD GDI 2500 DOHC ESPADA	4ドアトッパ	H. 11 / 9 ~ H. 12 / 8	GF-F41A	6G73(GDI)	①	A	②	D			7スタイル4WD	
4WD GDI 2500 DOHC 25V	4ドアトッパ	H. 11 / 9 ~ H. 12 / 8	GF-F41A	6G73(GDI)	①	A	②	D			7スタイル4WD	
4WD GDI 2500 DOHC 25V-SE	4ドアトッパ	H. 11 / 9 ~ H. 12 / 8	GF-F41A	6G73(GDI)	①	A	②	D			7スタイル4WD	
4WD GDI 3000 DOHC 30R-SE	4ドアトッパ	H. 11 / 9 ~ H. 12 / 8	GF-F46A	6G72(GDI)	①	A	②	D			7スタイル4WD	
GDI V6 3000DOHC SE-R	4ドアトッパ	H. 9 / 7 ~ H. 11 / 9	E-F36A	6G72 (GDI)	①	A	②	D	③	E	FF	
GDI V6 3000DOHC SE-G	4ドアトッパ	H. 9 / 7 ~ H. 11 / 9	E-F36A	6G72 (GDI)	①	A	②	D	③	E	FF	
GDI V6 3000DOHC SE-V	4ドアトッパ	H. 9 / 7 ~ H. 11 / 9	E-F36A	6G72 (GDI)	①	A	②	D	③	E	FF	
GDI V6 3000DOHC XE	4ドアトッパ	H. 9 / 7 ~ H. 11 / 9	E-F36A	6G72 (GDI)	①	A	②	D	③	E	FF	
GDI V6 3000DOHC Espada	4ドアトッパ	H. 9 / 7 ~ H. 11 / 9	E-F36A	6G72 (GDI)	①	A	②	D	③	E	FF	
4WD GDI V6 3000DOHC SE-R	4ドアトッパ	H. 9 / 7 ~ H. 11 / 9	E-F46A	6G72 (GDI)	①	A	②	D	③	E	7スタイル4WD	
4WD GDI V6 3000DOHC SE-G	4ドアトッパ	H. 9 / 7 ~ H. 11 / 9	E-F46A	6G72 (GDI)	①	A	②	D	③	E	7スタイル4WD	
4WD GDI V6 3000DOHC SE-V	4ドアトッパ	H. 9 / 7 ~ H. 11 / 9	E-F46A	6G72 (GDI)	①	A	②	D	③	E	7スタイル4WD	
4WD GDI V6 3000DOHC XE	4ドアトッパ	H. 9 / 7 ~ H. 11 / 9	E-F46A	6G72 (GDI)	①	A	②	D	③	E	7スタイル4WD	
4WD GDI V6 3000DOHC Espada	4ドアトッパ	H. 9 / 7 ~ H. 11 / 9	E-F46A	6G72 (GDI)	①	A	②	D	③	E	7スタイル4WD	
30M-SE	4ドアトッパ	H. 8 / 1 ~ H. 9 / 7	E-F36A	6G72 ECI-MULTI	①	A	②	B			FF	
30M	4ドアトッパ	H. 8 / 1 ~ H. 9 / 7	E-F36A	6G72 ECI-MULTI	①	A	②	B			FF	
30R-SE	4ドアトッパ	H. 8 / 1 ~ H. 9 / 7	E-F36A	6G72 ECI-MULTI	①	A	②	C			FF	
30R	4ドアトッパ	H. 8 / 1 ~ H. 9 / 7	E-F36A	6G72 ECI-MULTI	①	A	②	C			FF	
25V-SE	4ドアトッパ	H. 8 / 1 ~ H. 9 / 7	E-F31A	6G73 ECI-MULTI	①	A	②	B			FF	
25V	4ドアトッパ	H. 8 / 1 ~ H. 9 / 7	E-F31A	6G73 ECI-MULTI	①	A	②	B			FF	
25S	4ドアトッパ	H. 8 / 1 ~ H. 9 / 7	E-F31A	6G73 ECI-MULTI	①	A	②	B			FF	
25E	4ドアトッパ	H. 8 / 1 ~ H. 9 / 7	E-F31A	6G73 ECI-MULTI	①	A	②	B			FF	
30R-SE (4WD)	4ドアトッパ	H. 8 / 1 ~ H. 9 / 7	E-F47A	6G73 ECI-MULTI	①	A	②	C			7スタイル4WD	
30R (4WD)	4ドアトッパ	H. 8 / 1 ~ H. 9 / 7	E-F46A	6G73 ECI-MULTI	①	A	②	C			7スタイル4WD	
25V-SE (4WD)	4ドアトッパ	H. 8 / 1 ~ H. 9 / 7	E-F41A	6G73 ECI-MULTI	①	A	②	B			7スタイル4WD	
25S (4WD)	4ドアトッパ	H. 8 / 1 ~ H. 9 / 7	E-F41A	6G73 ECI-MULTI	①	A	②	B			7スタイル4WD	
30M-SE	4ドアトッパ	H. 7 / 1 ~ H. 8 / 1	E-F36A	6G72 ECI-MULTI	①	A	②	B			FF	
30M	4ドアトッパ	H. 7 / 1 ~ H. 8 / 1	E-F36A	6G72 ECI-MULTI	①	A	②	B			FF	
30R-SE	4ドアトッパ	H. 7 / 1 ~ H. 8 / 1	E-F36A	6G72 ECI-MULTI	①	A	②	C			FF	
30R	4ドアトッパ	H. 7 / 1 ~ H. 8 / 1	E-F36A	6G72 ECI-MULTI	①	A	②	C			FF	
25V-SE	4ドアトッパ	H. 7 / 1 ~ H. 8 / 1	E-F31A	6G73 ECI-MULTI	①	A	②	B			FF	
25V	4ドアトッパ	H. 7 / 1 ~ H. 8 / 1	E-F31A	6G73 ECI-MULTI	①	A	②	B			FF	
25V Type S	4ドアトッパ	H. 7 / 1 ~ H. 8 / 1	E-F31A	6G73 ECI-MULTI	①	A	②	B			FF	
25S	4ドアトッパ	H. 7 / 1 ~ H. 8 / 1	E-F31A	6G73 ECI-MULTI	①	A	②	B			FF	
25E	4ドアトッパ	H. 7 / 1 ~ H. 8 / 1	E-F31A	6G73 ECI-MULTI	①	A	②	B			FF	
30R-SE (4WD)	4ドアトッパ	H. 7 / 1 ~ H. 8 / 1	E-F47A	6G72 ECI-MULTI	①	A	②	C			7スタイル4WD	
30R (4WD)	4ドアトッパ	H. 7 / 1 ~ H. 8 / 1	E-F46A	6G72 ECI-MULTI	①	A	②	C			7スタイル4WD	
25V-SE (4WD)	4ドアトッパ	H. 7 / 1 ~ H. 8 / 1	E-F41A	6G73 ECI-MULTI	①	A	②	B			7スタイル4WD	
25S (4WD)	4ドアトッパ	H. 7 / 1 ~ H. 8 / 1	E-F41A	6G73 ECI-MULTI	①	A	②	B			7スタイル4WD	