

車種名	年式	型式	管理No.
パジェロミニ	H. 6/12 ~ H.10/10	E-H56A	ミ-37

00/11 作成

ハイブリッドナビゲーション適合早見一覧 ADDZEST

車両型式	年式	エンジン型式	接続ユニット	難易度	備考
E-H51A	H. 8/ 1 ~ H.10/10	4A30 SOHC ECI-MULTI	エンジンコントロールユニット	難・・▶易	
E-H56A	H. 6/12 ~ H.10/10	4A30 SOHC ECI-MULTI	エンジンコントロールユニット	難・・▶易	
E-H56A	H. 6/12 ~ H.10/10	4A30 DOHCターボ ECI-MULTI	エンジンコントロールユニット	難・・▶易	

詳しくは、本資料の最終ページの車両グレード別ハイブリッドナビゲーション適合一覧をご参照ください。

三菱

車速信号取り出しユニット位置 ADDZEST

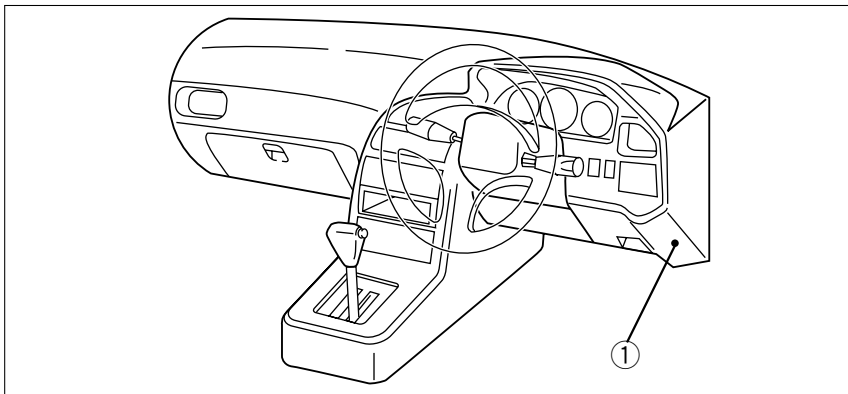

エンジンコントロールユニット

①エンジンコントロールユニット

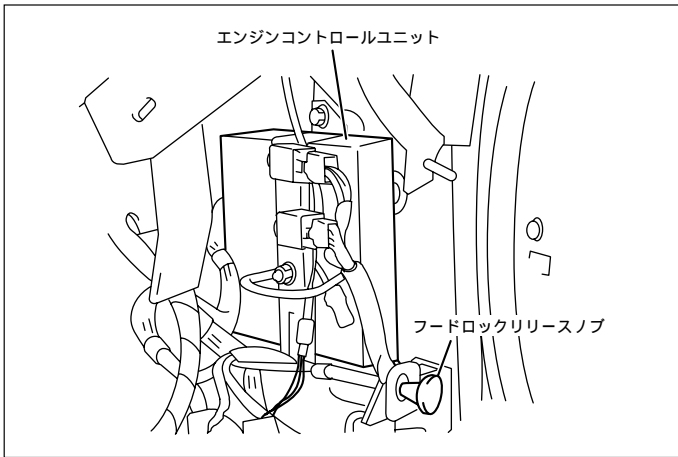

車速信号用コネクター接続位置と線材色

4A30 SOHC ECI-MULTI

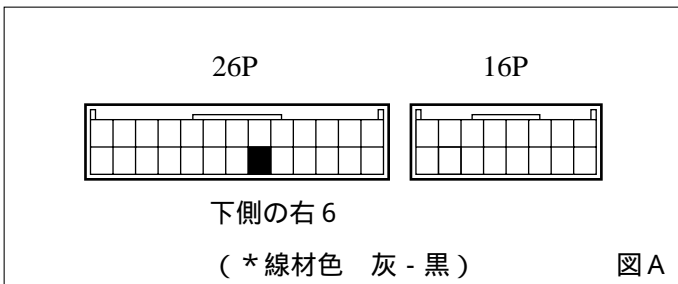

4A30 DOHC ターボ ECI-MULTI

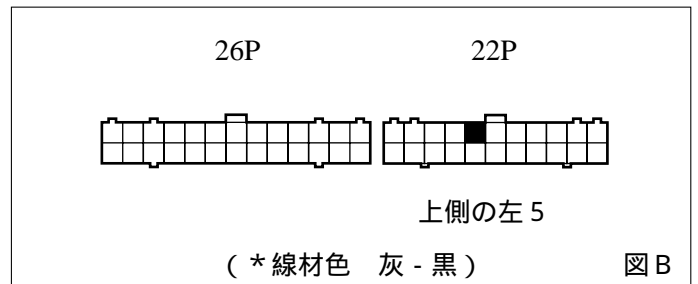

●線材色はあくまで目安にして下さい。

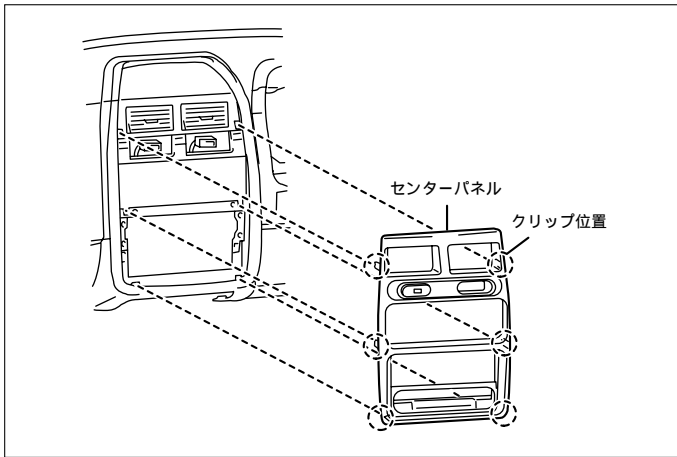

- (1)センターパネルを取外します。
(板金クリップ位置に注意)
- (2)オーディオ本体を取外します。

オーディオカプラ

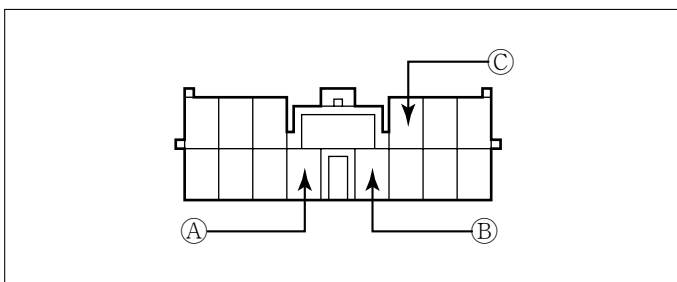

- Ⓐ : ACC電源⊕ (*線材色 青 - 黄)
- Ⓑ : バックアップ電源⊕ (*線材色 白 - 黒)
- Ⓒ : イルミ電源⊕ (*線材色 緑 - 白)

バック信号接続要領

リアコンビネーションランプ

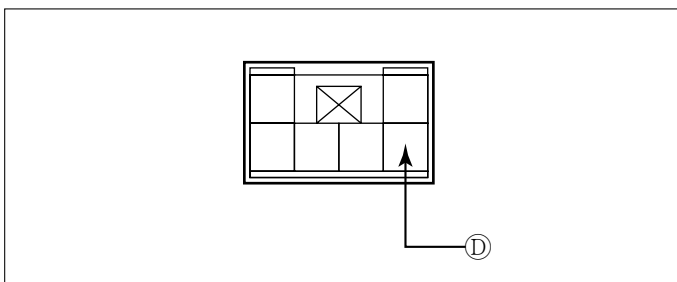

- Ⓓ : バックランプ電源⊕ (*線材色 赤 - 青)

メーカー	車名 MITSUBISHI グレード	年式	車種型式	エンジン型式	車速信号1		車速信号2		車速信号3		駆動方式	備考
					エンジンコントロール							
					位置	形状	位置	形状	位置	形状		
4WD Duke-V	3ドアアバン	H. 9/12 ~ H. 10/10	E-H56A	4A30DOHCカブ ECI-MULTI		B					4WD	
4WD Duke-X	3ドアアバン	H. 9/12 ~ H. 10/10	E-H56A	4A30DOHCカブ ECI-MULTI		B					4WD	
4WD VR-	3ドアアバン	H. 9/5 ~ H. 10/10	E-H56A	4A30DOHCカブ ECI-MULTI		B					4WD	
4WD VR-	3ドアアバン	H. 9/5 ~ H. 10/10	E-H56A	4A30DOHCカブ ECI-MULTI		B					4WD	
4WD XR-	3ドアアバン	H. 9/5 ~ H. 10/10	E-H56A	4A30 SOHC ECI-MULTI		A					4WD	
4WD XR-	3ドアアバン	H. 9/5 ~ H. 10/10	E-H56A	4A30 SOHC ECI-MULTI		A					4WD	
2WD XR-	3ドアアバン	H. 9/5 ~ H. 10/10	E-H51A	4A30 SOHC ECI-MULTI		A					FR	
2WD XR-	3ドアアバン	H. 9/5 ~ H. 10/10	E-H51A	4A30 SOHC ECI-MULTI		A					FR	
4WD VR-	3ドアアバン	H. 8/6 ~ H. 9/5	E-H56A	4A30DOHCカブ ECI-MULTI		B					4WD	
4WD VR-	3ドアアバン	H. 8/6 ~ H. 9/5	E-H56A	4A30DOHCカブ ECI-MULTI		B					4WD	
4WD XR-	3ドアアバン	H. 8/6 ~ H. 9/5	E-H56A	4A30 SOHC ECI-MULTI		A					4WD	
4WD XR-	3ドアアバン	H. 8/6 ~ H. 9/5	E-H56A	4A30 SOHC ECI-MULTI		A					4WD	
2WD XR-	3ドアアバン	H. 8/6 ~ H. 9/5	E-H51A	4A30 SOHC ECI-MULTI		A					FR	
2WD XR-	3ドアアバン	H. 8/6 ~ H. 9/5	E-H51A	4A30 SOHC ECI-MULTI		A					FR	
4WD VR-	3ドアアバン	H. 6/12 ~ H. 8/6	E-H56A	4A30DOHCカブ ECI-MULTI		B					4WD	
4WD VR-	3ドアアバン	H. 6/12 ~ H. 8/6	E-H56A	4A30DOHCカブ ECI-MULTI		B					4WD	
4WD XR-	3ドアアバン	H. 6/12 ~ H. 8/6	E-H56A	4A30 SOHC ECI-MULTI		A					4WD	
4WD XR-	3ドアアバン	H. 6/12 ~ H. 8/6	E-H56A	4A30 SOHC ECI-MULTI		A					4WD	
2WD XR-	3ドアアバン	H. 8/1 ~ H. 8/6	E-H51A	4A30 SOHC ECI-MULTI		A					FR	
2WD XR-	3ドアアバン	H. 8/1 ~ H. 8/6	E-H51A	4A30 SOHC ECI-MULTI		A					FR	