

| 車種名           | 年式                | 型式     | 管理No. |
|---------------|-------------------|--------|-------|
| デリカスペースギア/カーゴ | H. 6/ 5 ~ H.19/ 1 | E-PA4W | ミ-34  |

07/03 作成

## ナビゲーション適合早見一覧

| 車両型式              | 年式                | エンジン型式           | 接続ユニット         | 難易度   | 備考          |
|-------------------|-------------------|------------------|----------------|-------|-------------|
| GH-PD6W           | H.14/ 8 ~ H.19/ 1 | 6G72 ECI-MULTI   | エンジンコントロールユニット | 難・・▶易 |             |
| GH-PF6W           | H.14/ 8 ~ H.16/10 | 6G72 ECI-MULTI   | エンジンコントロールユニット | 難・・▶易 |             |
| GH-PD6W,PF6W      | H.14/ 8 ~ H.19/ 1 | 6G72 ECI-MULTI   | エンジンコントロールユニット | 難・・▶易 |             |
| GF-PA4W,PB4W      | H.11/ 6 ~ H.14/ 8 | 4G64 ECI-MULTI   | エンジンコントロールユニット | 難・・▶易 |             |
| GF-PC4W           | H.11/ 6 ~ H.14/ 8 | 4G64 ECI-MULTI   | エンジンコントロールユニット | 難・・▶易 |             |
| GF-PD6W,PF6W      | H.11/ 6 ~ H.14/ 8 | 6G72 ECI-MULTI   | エンジンコントロールユニット | 難・・▶易 |             |
| KH-PD8W,PE8W      | H.11/ 6 ~ H.16/10 | 4M40 インタークーラーターボ | エンジンコントロールユニット | 難・・▶易 |             |
| KH-PF8W           | H.11/ 6 ~ H.16/10 | 4M40 インタークーラーターボ | エンジンコントロールユニット | 難・・▶易 |             |
| KD-PD8W,PE8W      | H. 9/ 7 ~ H.11/ 6 | 4M40 インタークーラーターボ | エンジンコントロールユニット | 難・・▶易 |             |
| KD-PE8W           | H. 9/ 7 ~ H.11/ 6 | 4M40 インタークーラーターボ | エンジンコントロールユニット | 難・・▶易 |             |
| KD-PA5W,PB5W,PC5W | H. 9/ 7 ~ H.11/ 6 | 4D56 インタークーラーターボ | エンジンコントロールユニット | 難・・▶易 |             |
| E-PB6W            | H. 6/ 5 ~ H. 9/ 7 | 6G72 ECI-MULTI   | エンジンコントロールユニット | 難・・▶易 |             |
| E-PD6W,PF6W       | H. 6/ 5 ~ H.11/ 6 | 6G72 ECI-MULTI   | エンジンコントロールユニット | 難・・▶易 |             |
| E-PA4W,PD4W       | H. 6/ 5 ~ H.11/ 6 | 4G64 ECI-MULTI   | エンジンコントロールユニット | 難・・▶易 |             |
|                   | H. 6/ 5 ~ H. 9/ 7 |                  | AT コントロールユニット  | 難・●・易 | ELC-4AT車のみ可 |
|                   | H. 6/ 5 ~ H.10/ 6 |                  | メーター裏側         | 難◀・・易 |             |

※詳しくは、本資料の最終ページの車両グレード別ハイブリッドナビゲーション適合一覧をご参照ください。

(ジャイロ感度調整について)

| 年式・ミッション     |    | 2DIN  |    |   |    |                               |    | 1DIN                |    |          |    |                                |    |
|--------------|----|---|----|---|----|-------------------------------|----|---------------------|----|----------|----|--------------------------------|----|
|              |    | HDD NAVI  | 適合 | HDD NAVI  | 適合 | AV/NAVI                       | 適合 | CADIAS              | 適合 | DVD Sナビ  | 適合 | B.B NAVI                       | 適合 |
| インダッシュ<br>AT | 上段 | MAX950HD<br>MAX850HD<br>MAX750HD<br>MAX550HD<br>(ジャイロ3) | ◎  | MAX940HD<br>MAX930HD<br>MAX740HD<br>MAX735HD<br>MAX540HD<br>(ジャイロ4) | ◎  | MAX625<br>MAX430VD<br>(ジャイロ2) | ◎  | APC935VD<br>(ジャイロ2) | ◎  | NVS630VD | ×  | NAX050HD<br>NAX040HD<br>(ジャイロ) |    |
|              | 下段 |   |    |   |    |                               |    |                     |    |          | ×  |                                |    |

※ 1. ディスプレイ垂直固定不可。

## 車速信号取出しユニット位置

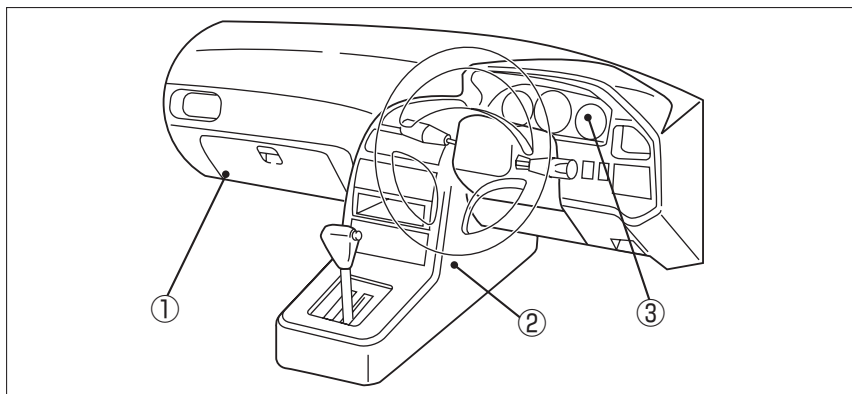

- ① エンジンコントロールユニット
- ② ATコントロールユニット
- ③ メーター裏側

# 車速信号接続要領

## ① エンジンコントロール

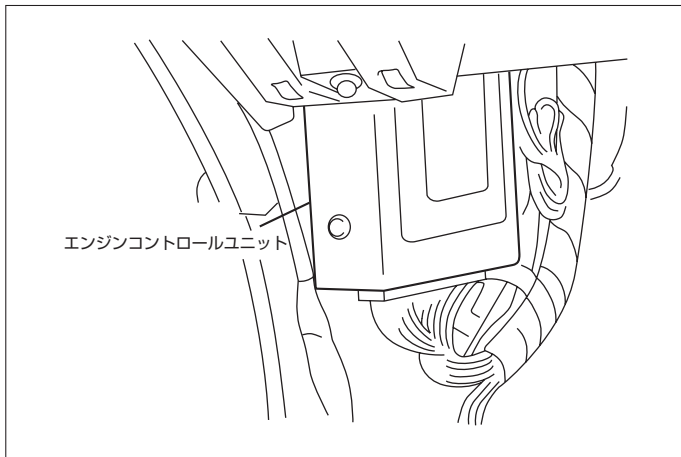

(1) フロントサイドトリム(LH)を取外します。

### ◆車速信号用コネクタ接続位置と線材色

◇ 6G72 ECI-MULTI (H. 6/ 5 ~ H. 9/ 7)

◇ 4G64 ECI-MULTI (H. 6/ 5 ~ H.10/ 6)

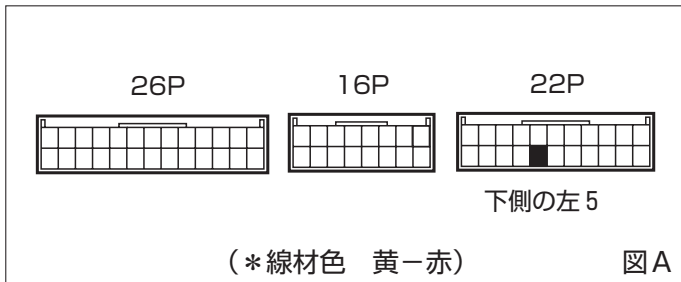

◇ 6G72 ECI-MULTI (H. 9/ 7 ~ H.19/ 1)

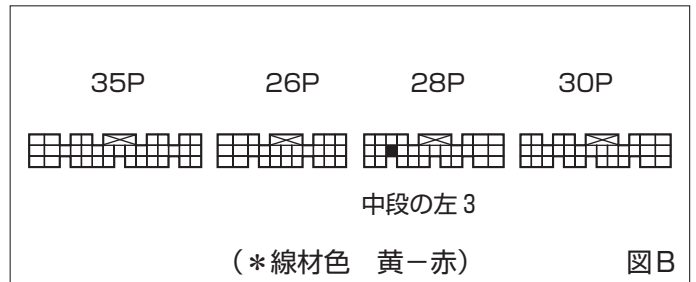

◇ 4D56 (I・T), 4M40 (I・T) (H. 9/ 7 ~ H.11/ 6)

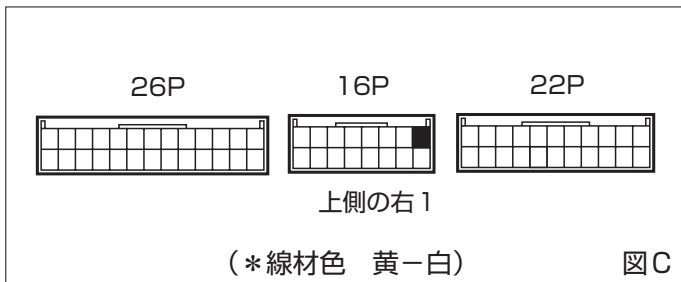

◇ 4M40 (I・T) (H.11/ 6 ~ H.16/10)

◇ 4G64 ECI-MULTI (H.10/ 6 ~ H.14/ 8)

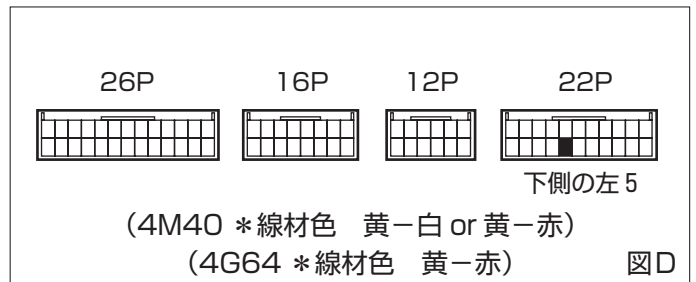

●線材色はあくまで目安にして下さい。

## ② ELC-4ATコントロールユニット

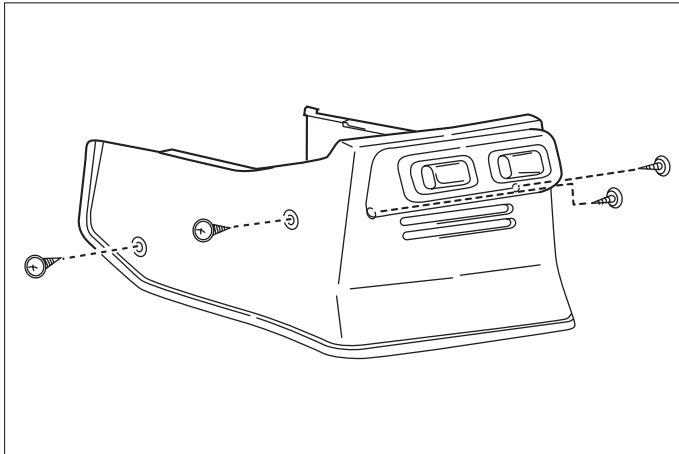

(1) コントロールユニットカバーを取外します。

## ◆車速信号用コネクタ接続位置と線材色

◇ (H. 6/ 5 ~ H. 9/ 7)

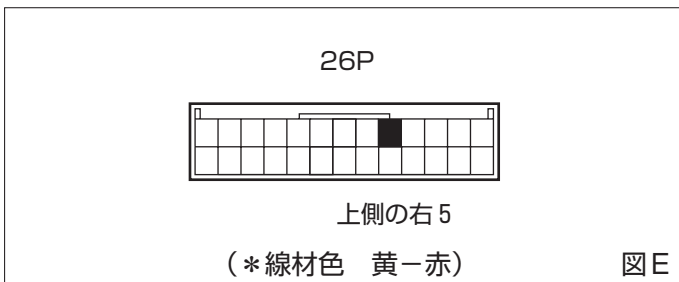

●線材色はあくまで目安にして下さい。

## ③メーター裏側(H. 6/ 5 ~ H.10/ 6)

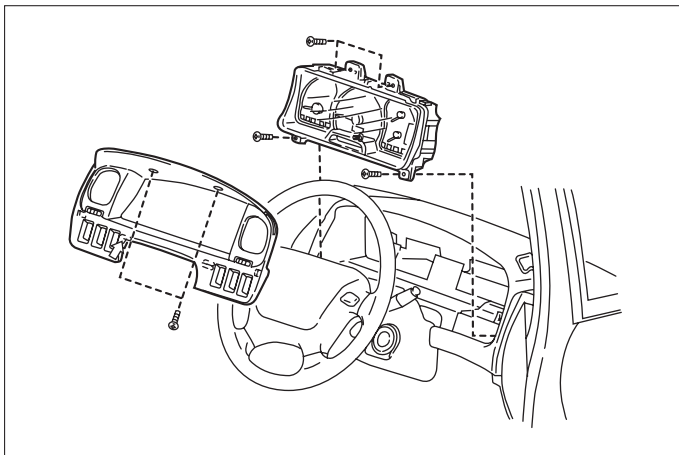

(1) メーターフードを取外します。

(2) メーターA'ssyを取外します。

## ◆車速信号用コネクタ接続位置と線材色

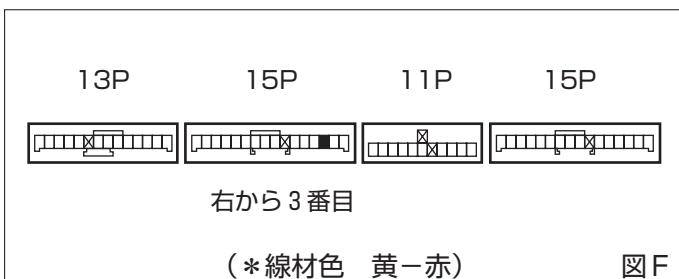

●線材色はあくまで目安にして下さい。

## オーディオの取外し要領

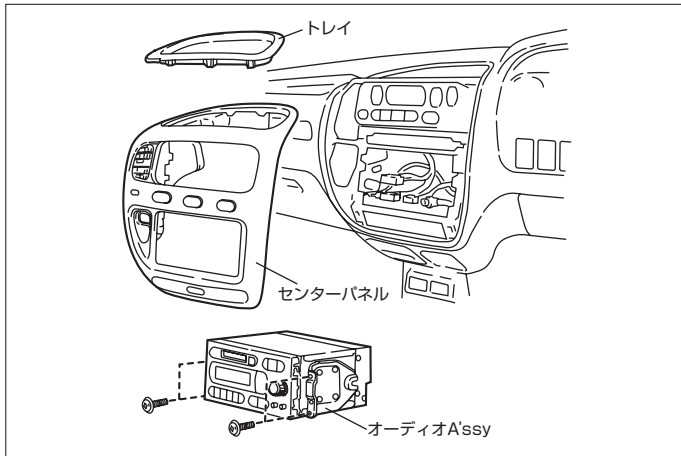

- (1) トレイ又は、アクセサリボックスを取外します。
- (2) センターパネルを取外します。
- (3) オーディオA'ssyを取外します。

### ◆オーディオカプラ

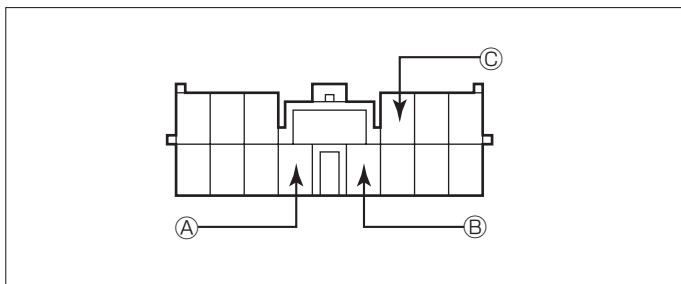

- ① A : ACC電源⊕ ( \*線材色 青 )  
② B : バックアップ電源⊕ ( \*線材色 赤-黒 )  
③ C : イルミ電源⊕ ( \*線材色 緑-白 )

## バック信号接続要領

### ◆リアコンビネーションランプ

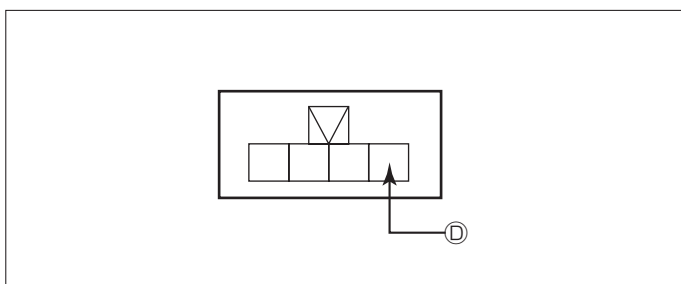

- ④ D : バックランプ電源⊕ ( \*線材色 赤-青 )



# 車両グレード別ナビゲーション適合一覧

| メーカー                    | 車名                            | 年式                   | 車種型式                  | エンジン型式      | 車速信号1          |    | 車速信号2    |    | 車速信号3  |    | 駆動方式      | 備考       |
|-------------------------|-------------------------------|----------------------|-----------------------|-------------|----------------|----|----------|----|--------|----|-----------|----------|
|                         |                               |                      |                       |             | エンジンコントロール     |    | ATコントロール |    | メーター裏側 |    |           |          |
|                         |                               |                      |                       |             | 位置             | 形状 | 位置       | 形状 | 位置     | 形状 |           |          |
| MITSUBISHI              | 4WD 3000 V6 ガソリン SUPER EXCEED | ワゴン                  | H. 10 / 6 ~ H. 11 / 6 | E-PD6W      | 6G72 ECI-MULTI | ①  | B        |    |        |    |           | スパーセク4WD |
|                         | 4WD 2800ターボディーゼルスUPER EXCEED  | ワゴン                  | H. 10 / 6 ~ H. 11 / 6 | KD-PE8W     | 4M40インターターボ    | ①  | C        |    |        |    |           | スパーセク4WD |
|                         | 4WD 3000 V6 ガソリン EXCEED       | ワゴン                  | H. 10 / 6 ~ H. 11 / 6 | E-PD6W      | 6G72 ECI-MULTI | ①  | B        |    |        |    |           | スパーセク4WD |
|                         | 4WD 2800ターボディーゼルスEXCEED       | ワゴン                  | H. 10 / 6 ~ H. 11 / 6 | KD-PE8W     | 4M40インターターボ    | ①  | C        |    |        |    |           | スパーセク4WD |
|                         | 4WD 2800ターボディーゼルスEXCEED       | ワゴン                  | H. 10 / 6 ~ H. 11 / 6 | KD-PD8W     | 4M40インターターボ    | ①  | C        |    |        |    |           | スパーセク4WD |
|                         | 4WD 2800ターボディーゼルスXR           | ワゴン                  | H. 10 / 6 ~ H. 11 / 6 | KD-PD8W     | 4M40インターターボ    | ①  | C        |    |        |    |           | スパーセク4WD |
|                         | 4WD 3000 V6 ガソリン SUPER EXCEED | ワゴン                  | H. 10 / 6 ~ H. 11 / 6 | E-PF6W      | 6G72 ECI-MULTI | ①  | B        |    |        |    |           | スパーセク4WD |
|                         | 4WD 2800ターボディーゼルスSUPER EXCEED | ワゴン                  | H. 10 / 6 ~ H. 11 / 6 | KD-PF8W     | 4M40インターターボ    | ①  | C        |    |        |    |           | スパーセク4WD |
|                         | 2WD 2400ガソリン AERO             | ワゴン                  | H. 10 / 6 ~ H. 11 / 6 | E-PA4W      | 4G64 ECI-MULTI | ①  | D        |    |        |    |           | FR       |
|                         | 2WD 2400ガソリン XG               | ワゴン                  | H. 10 / 6 ~ H. 11 / 6 | E-PA4W      | 4G64 ECI-MULTI | ①  | D        |    |        |    |           | FR       |
|                         | 2WD 2500ターボディーゼルスXR           | ワゴン                  | H. 10 / 6 ~ H. 11 / 6 | KD-PA5W     | 4D56インターターボ    | ①  | C        |    |        |    |           | FR       |
|                         | 2WD 2500ターボディーゼルスEXCEED 8     | ワゴン                  | H. 10 / 6 ~ H. 11 / 6 | KD-PA5W     | 4D56インターターボ    | ①  | C        |    |        |    |           | FR       |
|                         | 2WD 2500ターボディーゼルスG            | ワゴン                  | H. 10 / 6 ~ H. 11 / 6 | KD-PC5W     | 4D56インターターボ    | ①  | C        |    |        |    |           | FR       |
|                         | 4WD 3000 V6 ガソリン SUPER EXCEED | ワゴン                  | H. 9 / 7 ~ H. 10 / 6  | E-PD6W      | 6G72 ECI-MULTI | ①  | B        |    | ③      | F  |           | スパーセク4WD |
|                         | 4WD 2800ターボディーゼルスSUPER EXCEED | ワゴン                  | H. 9 / 7 ~ H. 10 / 6  | KD-PE8W     | 4M40インターターボ    | ①  | C        |    | ③      | F  |           | スパーセク4WD |
|                         | 4WD 3000 V6 ガソリン EXCEED       | ワゴン                  | H. 9 / 7 ~ H. 10 / 6  | E-PD6W      | 6G72 ECI-MULTI | ①  | B        |    | ③      | F  |           | スパーセク4WD |
|                         | 4WD 3000 V6 ガソリン EXCEED       | ワゴン                  | H. 9 / 7 ~ H. 10 / 6  | E-PD6W      | 6G72 ECI-MULTI | ①  | B        |    | ③      | F  |           | スパーセク4WD |
|                         | 4WD 2800ターボディーゼルスEXCEED       | ワゴン                  | H. 9 / 7 ~ H. 10 / 6  | KD-PE8W     | 4M40インターターボ    | ①  | C        |    | ③      | F  |           | スパーセク4WD |
|                         | 4WD 2800ターボディーゼルスEXCEED       | ワゴン                  | H. 9 / 7 ~ H. 10 / 6  | KD-PE8W     | 4M40インターターボ    | ①  | C        |    | ③      | F  |           | スパーセク4WD |
|                         | 4WD 2800ターボディーゼルスEXCEED       | ワゴン                  | H. 9 / 7 ~ H. 10 / 6  | KD-PD8W     | 4M40インターターボ    | ①  | C        |    | ③      | F  |           | スパーセク4WD |
|                         | 4WD 3000 V6 ガソリン XR           | ワゴン                  | H. 9 / 7 ~ H. 10 / 6  | E-PD6W      | 6G72 ECI-MULTI | ①  | B        |    | ③      | F  |           | スパーセク4WD |
|                         | 4WD 3000 V6 ガソリン XR           | ワゴン                  | H. 9 / 7 ~ H. 10 / 6  | E-PD6W      | 6G72 ECI-MULTI | ①  | B        |    | ③      | F  |           | スパーセク4WD |
|                         | 4WD 3000 V6 ガソリン XR           | ワゴン                  | H. 9 / 7 ~ H. 10 / 6  | E-PD6W      | 6G72 ECI-MULTI | ①  | B        |    | ③      | F  |           | スパーセク4WD |
|                         | 4WD 2800ターボディーゼルスXR           | ワゴン                  | H. 9 / 7 ~ H. 10 / 6  | KD-PE8W     | 4M40インターターボ    | ①  | C        |    | ③      | F  |           | スパーセク4WD |
|                         | 4WD 2800ターボディーゼルスXR           | ワゴン                  | H. 9 / 7 ~ H. 10 / 6  | KD-PE8W     | 4M40インターターボ    | ①  | C        |    | ③      | F  |           | スパーセク4WD |
|                         | 4WD 2800ターボディーゼルスXR           | ワゴン                  | H. 9 / 7 ~ H. 10 / 6  | KD-PD8W     | 4M40インターターボ    | ①  | C        |    | ③      | F  |           | スパーセク4WD |
|                         | 4WD 3000 V6 ガソリン XG           | ワゴン                  | H. 9 / 7 ~ H. 10 / 6  | KD-PD6W     | 4M40インターターボ    | ①  | C        |    | ③      | F  |           | スパーセク4WD |
|                         | 4WD 2800ターボディーゼルスXG           | ワゴン                  | H. 9 / 7 ~ H. 10 / 6  | KD-PE8W     | 4M40インターターボ    | ①  | C        |    | ③      | F  |           | スパーセク4WD |
|                         | 4WD 2800ターボディーゼルスXG           | ワゴン                  | H. 9 / 7 ~ H. 10 / 6  | KD-PD8W     | 4M40インターターボ    | ①  | C        |    | ③      | F  |           | スパーセク4WD |
|                         | 4WD 2800ターボディーゼルスROYAL EXCEED | ワゴン                  | H. 9 / 7 ~ H. 10 / 6  | KD-PF8W     | 4M40インターターボ    | ①  | C        |    | ③      | F  |           | スパーセク4WD |
|                         | 4WD 3000 V6 ガソリン SUPER EXCEED | ワゴン                  | H. 9 / 7 ~ H. 10 / 6  | E-PF6W      | 6G72 ECI-MULTI | ①  | B        |    | ③      | F  |           | スパーセク4WD |
|                         | 4WD 2800ターボディーゼルスSUPER EXCEED | ワゴン                  | H. 9 / 7 ~ H. 10 / 6  | KD-PF8W     | 4M40インターターボ    | ①  | C        |    | ③      | F  |           | スパーセク4WD |
|                         | 4WD 3000 V6 ガソリン EXCEED       | ワゴン                  | H. 9 / 7 ~ H. 10 / 6  | E-PF6W      | 6G72 ECI-MULTI | ①  | B        |    | ③      | F  |           | スパーセク4WD |
|                         | 4WD 2800ターボディーゼルスEXCEED       | ワゴン                  | H. 9 / 7 ~ H. 10 / 6  | KD-PF8W     | 4M40インターターボ    | ①  | C        |    | ③      | F  |           | スパーセク4WD |
|                         | 4WD 2800ターボディーゼルスXR           | ワゴン                  | H. 9 / 7 ~ H. 10 / 6  | KD-PF8W     | 4M40インターターボ    | ①  | C        |    | ③      | F  |           | スパーセク4WD |
|                         | 2WD 2400ガソリン EXCEED           | ワゴン                  | H. 9 / 7 ~ H. 10 / 6  | E-PA4W      | 4G64 ECI-MULTI | ①  | A        |    | ③      | F  |           | FR       |
|                         | 2WD 2500ターボディーゼルスEXCEED       | ワゴン                  | H. 9 / 7 ~ H. 10 / 6  | KD-PA5W     | 4D56インターターボ    | ①  | C        |    | ③      | F  |           | FR       |
|                         | 2WD 2400ガソリン XR               | ワゴン                  | H. 9 / 7 ~ H. 10 / 6  | E-PA4W      | 4G64 ECI-MULTI | ①  | A        |    | ③      | F  |           | FR       |
|                         | 2WD 2400ガソリン XR               | ワゴン                  | H. 9 / 7 ~ H. 10 / 6  | E-PA4W      | 4G64 ECI-MULTI | ①  | A        |    | ③      | F  |           | FR       |
|                         | 2WD 2400ガソリン XR               | ワゴン                  | H. 9 / 7 ~ H. 10 / 6  | E-PA4W      | 4G64 ECI-MULTI | ①  | A        |    | ③      | F  |           | FR       |
|                         | 2WD 2500ターボディーゼルスXR           | ワゴン                  | H. 9 / 7 ~ H. 10 / 6  | KD-PA5W     | 4D56インターターボ    | ①  | C        |    | ③      | F  |           | FR       |
|                         | 2WD 2500ターボディーゼルスXR           | ワゴン                  | H. 9 / 7 ~ H. 10 / 6  | KD-PA5W     | 4D56インターターボ    | ①  | C        |    | ③      | F  |           | FR       |
|                         | 2WD 2500ターボディーゼルスXR           | ワゴン                  | H. 9 / 7 ~ H. 10 / 6  | KD-PA5W     | 4D56インターターボ    | ①  | C        |    | ③      | F  |           | FR       |
|                         | 2WD 2400ガソリン XG               | ワゴン                  | H. 9 / 7 ~ H. 10 / 6  | E-PA4W      | 4G64 ECI-MULTI | ①  | A        |    | ③      | F  |           | FR       |
|                         | 2WD 2500ターボディーゼルスXG           | ワゴン                  | H. 9 / 7 ~ H. 10 / 6  | KD-PA5W     | 4D56インターターボ    | ①  | C        |    | ③      | F  |           | FR       |
| 2WD 2500ターボディーゼルスEXCEED | ワゴン                           | H. 9 / 7 ~ H. 10 / 6 | KD-PB5W               | 4D56インターターボ | ①              | C  |          | ③  | F      |    | FR        |          |
| 2WD 2500ターボディーゼルスXR     | ワゴン                           | H. 9 / 7 ~ H. 10 / 6 | KD-PB5W               | 4D56インターターボ | ①              | C  |          | ③  | F      |    | FR        |          |
| 2WD 2500ターボディーゼルスG      | ワゴン                           | H. 9 / 7 ~ H. 10 / 6 | KD-PC5W               | 4D56インターターボ | ①              | C  |          | ③  | F      |    | FR        |          |
| 2WD 2000ガソリン4トアGX       | カーゴ                           | H. 9 / 7 ~ H. 11 / 6 | GA-PA3V               | 4G63        |                |    |          | ③  | F      |    | FR        |          |
| 2WD 2000ガソリン5トアG        | カーゴ                           | H. 9 / 7 ~ H. 11 / 6 | GA-PA3V               | 4G63        |                |    |          | ③  | F      |    | FR        |          |
| 2WD 2000ガソリン5トアE        | カーゴ                           | H. 9 / 7 ~ H. 11 / 6 | GA-PA3V               | 4G63        |                |    |          | ③  | F      |    | FR        |          |
| 2WD 2500ターボディーゼルス4トアGX  | カーゴ                           | H. 9 / 7 ~ H. 11 / 6 | KB-PA5V               | 4D56ターボ     |                |    |          | ③  | F      |    | FR        |          |
| 2WD 2500ターボディーゼルス5トアG   | カーゴ                           | H. 9 / 7 ~ H. 11 / 6 | KB-PA5V               | 4D56ターボ     |                |    |          | ③  | F      |    | FR        |          |
| 2WD 2500ターボディーゼルス5トアE   | カーゴ                           | H. 9 / 7 ~ H. 11 / 6 | KB-PA5V               | 4D56ターボ     |                |    |          | ③  | F      |    | FR        |          |
| 2WD 2500ターボディーゼルス4トアGX  | カーゴ                           | H. 9 / 7 ~ H. 11 / 6 | KC-PB5V               | 4D56ターボ     |                |    |          | ③  | F      |    | FR        |          |
| 2WD 2500ターボディーゼルス5トアG   | カーゴ                           | H. 9 / 7 ~ H. 11 / 6 | KC-PB5V               | 4D56ターボ     |                |    |          | ③  | F      |    | FR        |          |
| 2WD 2500ターボディーゼルス5トアE   | カーゴ                           | H. 9 / 7 ~ H. 11 / 6 | KC-PB5V               | 4D56ターボ     |                |    |          | ③  | F      |    | FR        |          |
| 4WD 2500ターボディーゼルス4トアGX  | カーゴ                           | H. 9 / 7 ~ H. 11 / 6 | KC-PD5V               | 4D56ターボ     |                |    |          | ③  | F      |    | パートタイム4WD |          |
| 4WD 2500ターボディーゼルス5トアG   | カーゴ                           | H. 9 / 7 ~ H. 11 / 6 | KC-PD5V               | 4D56ターボ     |                |    |          | ③  | F      |    | パートタイム4WD |          |
| 4WD 2500ターボディーゼルス5トアE   | カーゴ                           | H. 9 / 7 ~ H. 11 / 6 | KC-PD5V               | 4D56ターボ     |                |    |          | ③  | F      |    | パートタイム4WD |          |

# 車両グレード別ナビゲーション適合一覧

| メーカー                          | 車名        | 年式                  | 車種型式    | エンジン型式         | 車速信号1      |    | 車速信号2    |    | 車速信号3  |    | 駆動方式     | 備考 |
|-------------------------------|-----------|---------------------|---------|----------------|------------|----|----------|----|--------|----|----------|----|
|                               |           |                     |         |                | エンジンコントロール |    | ATコントロール |    | メーター裏側 |    |          |    |
|                               |           |                     |         |                | 位置         | 形状 | 位置       | 形状 | 位置     | 形状 |          |    |
| MITSUBISHI                    | デリカ(PA4W) |                     |         |                |            |    |          |    |        |    |          |    |
| グレード                          | 車種タイプ     |                     |         |                |            |    |          |    |        |    |          |    |
| 4WD 3000 V6 ガソリン SUPER EXCEED | ワゴン 4ドア   | H. 8 / 6 ~ H. 9 / 7 | E-PD6W  | 6G72 ECI-MULTI | ①          | A  | ②        | E  | ③      | F  | スバ-セ/4WD |    |
| 4WD 2800ターボディーゼル SUPER EXCEED | ワゴン 4ドア   | H. 8 / 6 ~ H. 9 / 7 | KD-PE8W | 4M40インタークーラターボ |            |    | ②        | E  | ③      | F  | スバ-セ/4WD |    |
| 4WD 3000 V6 ガソリン EXCEED       | ワゴン 4ドア   | H. 8 / 6 ~ H. 9 / 7 | E-PD6W  | 6G72 ECI-MULTI | ①          | A  | ②        | E  | ③      | F  | スバ-セ/4WD |    |
| 4WD 3000 V6 ガソリン EXCEED       | ワゴン ツインカム | H. 8 / 6 ~ H. 9 / 7 | E-PD6W  | 6G72 ECI-MULTI | ①          | A  | ②        | E  | ③      | F  | スバ-セ/4WD |    |
| 4WD 2800ターボディーゼル EXCEED       | ワゴン 4ドア   | H. 8 / 6 ~ H. 9 / 7 | KD-PE8W | 4M40インタークーラターボ |            |    | ②        | E  | ③      | F  | スバ-セ/4WD |    |
| 4WD 2800ターボディーゼル EXCEED       | ワゴン ツインカム | H. 8 / 6 ~ H. 9 / 7 | KD-PE8W | 4M40インタークーラターボ |            |    | ②        | E  | ③      | F  | スバ-セ/4WD |    |
| 4WD 2800ターボディーゼル EXCEED       | ワゴン ハイムフ  | H. 8 / 6 ~ H. 9 / 7 | KD-PE8W | 4M40インタークーラターボ |            |    | ②        | E  | ③      | F  | スバ-セ/4WD |    |
| 4WD 2400ガソリン XR               | ワゴン ツインカム | H. 8 / 6 ~ H. 9 / 7 | E-PD4W  | 4G64 ECI-MULTI | ①          | A  |          |    | ③      | F  | スバ-セ/4WD |    |
| 4WD 2400ガソリン XR               | ワゴン ハイムフ  | H. 8 / 6 ~ H. 9 / 7 | E-PD4W  | 4G64 ECI-MULTI | ①          | A  |          |    | ③      | F  | スバ-セ/4WD |    |
| 4WD 2400ガソリン XR               | ワゴン エアロフ  | H. 8 / 6 ~ H. 9 / 7 | E-PD4W  | 4G64 ECI-MULTI | ①          | A  |          |    | ③      | F  | スバ-セ/4WD |    |
| 4WD 2800ターボディーゼル XR           | ワゴン ツインカム | H. 8 / 6 ~ H. 9 / 7 | KD-PD8W | 4M40インタークーラターボ |            |    | ②        | E  | ③      | F  | スバ-セ/4WD |    |
| 4WD 2800ターボディーゼル XR           | ワゴン ハイムフ  | H. 8 / 6 ~ H. 9 / 7 | KD-PD8W | 4M40インタークーラターボ |            |    | ②        | E  | ③      | F  | スバ-セ/4WD |    |
| 4WD 2800ターボディーゼル XR           | ワゴン エアロフ  | H. 8 / 6 ~ H. 9 / 7 | KD-PD8W | 4M40インタークーラターボ |            |    | ②        | E  | ③      | F  | スバ-セ/4WD |    |
| 4WD 2400ガソリン XG               | ワゴン エアロフ  | H. 8 / 6 ~ H. 9 / 7 | E-PD4W  | 4G64 ECI-MULTI | ①          | A  |          |    | ③      | F  | スバ-セ/4WD |    |
| 4WD 2800ターボディーゼル XG           | ワゴン ハイムフ  | H. 8 / 6 ~ H. 9 / 7 | KD-PD8W | 4M40インタークーラターボ |            |    | ②        | E  | ③      | F  | スバ-セ/4WD |    |
| 4WD 2800ターボディーゼル XG           | ワゴン エアロフ  | H. 8 / 6 ~ H. 9 / 7 | KD-PD8W | 4M40インタークーラターボ |            |    | ②        | E  | ③      | F  | スバ-セ/4WD |    |
| 4WD 2800ターボディーゼル ROYAL EXCEED | ワゴン 4ドア   | H. 8 / 6 ~ H. 9 / 7 | KD-PF8W | 4M40インタークーラターボ |            |    | ②        | E  | ③      | F  | スバ-セ/4WD |    |
| 4WD 3000 V6 ガソリン SUPER EXCEED | ワゴン 4ドア   | H. 8 / 6 ~ H. 9 / 7 | E-PF6W  | 6G72 ECI-MULTI | ①          | A  | ②        | E  | ③      | F  | スバ-セ/4WD |    |
| 4WD 2800ターボディーゼル SUPER EXCEED | ワゴン 4ドア   | H. 8 / 6 ~ H. 9 / 7 | KD-PF8W | 4M40インタークーラターボ |            |    | ②        | E  | ③      | F  | スバ-セ/4WD |    |
| 4WD 3000 V6 ガソリン EXCEED       | ワゴン ハイムフ  | H. 8 / 6 ~ H. 9 / 7 | E-PF6W  | 6G72 ECI-MULTI | ①          | A  | ②        | E  | ③      | F  | スバ-セ/4WD |    |
| 4WD 2800ターボディーゼル EXCEED       | ワゴン ハイムフ  | H. 8 / 6 ~ H. 9 / 7 | KD-PF8W | 4M40インタークーラターボ |            |    | ②        | E  | ③      | F  | スバ-セ/4WD |    |
| 4WD 2800ターボディーゼル XR           | ワゴン ハイムフ  | H. 8 / 6 ~ H. 9 / 7 | KD-PF8W | 4M40インタークーラターボ |            |    | ②        | E  | ③      | F  | スバ-セ/4WD |    |
| 2WD 2400ガソリン EXCEED           | ワゴン 4ドア   | H. 8 / 6 ~ H. 9 / 7 | E-PA4W  | 4G64 ECI-MULTI | ①          | A  |          |    | ③      | F  | FR       |    |
| 2WD 2500ターボディーゼル EXCEED       | ワゴン 4ドア   | H. 8 / 6 ~ H. 9 / 7 | KD-PA5W | 4D56インタークーラターボ |            |    | ③        | F  |        |    | FR       |    |
| 2WD 2400ガソリン XR               | ワゴン ツインカム | H. 8 / 6 ~ H. 9 / 7 | E-PA4W  | 4G64 ECI-MULTI | ①          | A  |          |    | ③      | F  | FR       |    |
| 2WD 2400ガソリン XR               | ワゴン ハイムフ  | H. 8 / 6 ~ H. 9 / 7 | E-PA4W  | 4G64 ECI-MULTI | ①          | A  |          |    | ③      | F  | FR       |    |
| 2WD 2400ガソリン XR               | ワゴン エアロフ  | H. 8 / 6 ~ H. 9 / 7 | E-PA4W  | 4G64 ECI-MULTI | ①          | A  |          |    | ③      | F  | FR       |    |
| 2WD 2500ターボディーゼル XR           | ワゴン ツインカム | H. 8 / 6 ~ H. 9 / 7 | KD-PA5W | 4D56インタークーラターボ |            |    | ③        | F  |        |    | FR       |    |
| 2WD 2500ターボディーゼル XR           | ワゴン ハイムフ  | H. 8 / 6 ~ H. 9 / 7 | KD-PA5W | 4D56インタークーラターボ |            |    | ③        | F  |        |    | FR       |    |
| 2WD 2500ターボディーゼル XR           | ワゴン エアロフ  | H. 8 / 6 ~ H. 9 / 7 | KD-PA5W | 4D56インタークーラターボ |            |    | ③        | F  |        |    | FR       |    |
| 2WD 2400ガソリン XG               | ワゴン エアロフ  | H. 8 / 6 ~ H. 9 / 7 | E-PA4W  | 4G64 ECI-MULTI | ①          | A  |          |    | ③      | F  | FR       |    |
| 2WD 2500ターボディーゼル XG           | ワゴン エアロフ  | H. 8 / 6 ~ H. 9 / 7 | KD-PA5W | 4D56インタークーラターボ |            |    | ③        | F  |        |    | FR       |    |
| 2WD 3000 V6 ガソリン EXCEED       | ワゴン 4ドア   | H. 8 / 6 ~ H. 9 / 7 | E-PB6W  | 6G72 ECI-MULTI | ①          | A  | ②        | E  | ③      | F  | FR       |    |
| 2WD 2800ターボディーゼル EXCEED       | ワゴン 4ドア   | H. 8 / 6 ~ H. 9 / 7 | KD-PB5W | 4M40インタークーラターボ |            |    | ②        | E  | ③      | F  | FR       |    |
| 2WD 2800ターボディーゼル XR           | ワゴン ハイムフ  | H. 8 / 6 ~ H. 9 / 7 | KD-PB5W | 4M40インタークーラターボ |            |    | ②        | E  | ③      | F  | FR       |    |
| 2WD 2800ターボディーゼル G            | ワゴン ハイムフ  | H. 8 / 6 ~ H. 9 / 7 | KD-PC5V | 4M40インタークーラターボ |            |    | ②        | E  | ③      | F  | FR       |    |
| 2WD 2000ガソリン 4ドア GX           | カゴ ハイムフ   | H. 8 / 6 ~ H. 9 / 7 | GA-PA3V | 4G63           |            |    |          |    | ③      | F  | FR       |    |
| 2WD 2000ガソリン 5ドア G            | カゴ ハイムフ   | H. 8 / 6 ~ H. 9 / 7 | GA-PA3V | 4G63           |            |    |          |    | ③      | F  | FR       |    |
| 2WD 2000ガソリン 5ドア E            | カゴ ハイムフ   | H. 8 / 6 ~ H. 9 / 7 | GA-PA3V | 4G63           |            |    |          |    | ③      | F  | FR       |    |
| 2WD 2500ターボディーゼル 4ドア GX       | カゴ ハイムフ   | H. 8 / 6 ~ H. 9 / 7 | KB-PA5V | 4D56ターボ        |            |    |          |    | ③      | F  | FR       |    |
| 2WD 2500ターボディーゼル 5ドア G        | カゴ ハイムフ   | H. 8 / 6 ~ H. 9 / 7 | KB-PA5V | 4D56ターボ        |            |    |          |    | ③      | F  | FR       |    |
| 2WD 2500ターボディーゼル 5ドア E        | カゴ ハイムフ   | H. 8 / 6 ~ H. 9 / 7 | KB-PA5V | 4D56ターボ        |            |    |          |    | ③      | F  | FR       |    |
| 2WD 2500ターボディーゼル 4ドア GX       | カゴ ハイムフ   | H. 8 / 6 ~ H. 9 / 7 | KC-PB5V | 4D56ターボ        |            |    |          |    | ③      | F  | FR       |    |
| 2WD 2500ターボディーゼル 5ドア G        | カゴ ハイムフ   | H. 8 / 6 ~ H. 9 / 7 | KC-PB5V | 4D56ターボ        |            |    |          |    | ③      | F  | FR       |    |
| 2WD 2500ターボディーゼル 5ドア E        | カゴ ハイムフ   | H. 8 / 6 ~ H. 9 / 7 | KC-PB5V | 4D56ターボ        |            |    |          |    | ③      | F  | FR       |    |
| 4WD 2500ターボディーゼル 4ドア GX       | カゴ エアロフ   | H. 8 / 6 ~ H. 9 / 7 | KC-PD5V | 4D56ターボ        |            |    |          |    | ③      | F  | パ-ト/4WD  |    |
| 4WD 2500ターボディーゼル 5ドア G        | カゴ エアロフ   | H. 8 / 6 ~ H. 9 / 7 | KC-PD5V | 4D56ターボ        |            |    |          |    | ③      | F  | パ-ト/4WD  |    |
| 4WD 2500ターボディーゼル 5ドア E        | カゴ エアロフ   | H. 8 / 6 ~ H. 9 / 7 | KC-PD5V | 4D56ターボ        |            |    |          |    | ③      | F  | パ-ト/4WD  |    |
| 4WD 3000 V6 ガソリン SUPER EXCEED | ワゴン 4ドア   | H. 6 / 5 ~ H. 8 / 6 | E-PD6W  | 6G72 ECI-MULTI | ①          | A  | ②        | E  | ③      | F  | スバ-セ/4WD |    |
| 4WD 2800ターボディーゼル SUPER EXCEED | ワゴン 4ドア   | H. 6 / 5 ~ H. 8 / 6 | KD-PE8W | 4M40           |            |    | ②        | E  | ③      | F  | スバ-セ/4WD |    |
| 4WD 2800ターボディーゼル EXCEED-II    | ワゴン 4ドア   | H. 6 / 5 ~ H. 8 / 6 | KD-PE8W | 4M40           |            |    | ②        | E  | ③      | F  | スバ-セ/4WD |    |
| 4WD 2800ターボディーゼル EXCEED-II    | ワゴン ハイムフ  | H. 6 / 5 ~ H. 8 / 6 | KD-PE8W | 4M40           |            |    | ②        | E  | ③      | F  | スバ-セ/4WD |    |
| 4WD 2400ガソリン EXCEED-II        | ワゴン 4ドア   | H. 6 / 5 ~ H. 8 / 6 | E-PD4W  | 4G64 ECI-MULTI | ①          | A  |          |    | ③      | F  | スバ-セ/4WD |    |
| 4WD 2400ガソリン EXCEED-II        | ワゴン ハイムフ  | H. 6 / 5 ~ H. 8 / 6 | E-PD4W  | 4G64 ECI-MULTI | ①          | A  |          |    | ③      | F  | スバ-セ/4WD |    |
| 4WD 2800ターボディーゼル EXCEED-I     | ワゴン ツインカム | H. 6 / 5 ~ H. 8 / 6 | KD-PD8W | 4M40           |            |    | ②        | E  | ③      | F  | スバ-セ/4WD |    |
| 4WD 2800ターボディーゼル EXCEED-I     | ワゴン エアロフ  | H. 6 / 5 ~ H. 8 / 6 | KD-PD8W | 4M40           |            |    | ②        | E  | ③      | F  | スバ-セ/4WD |    |
| 4WD 2400ガソリン EXCEED I         | ワゴン ツインカム | H. 6 / 5 ~ H. 8 / 6 | E-PD4W  | 4G64 ECI-MULTI |            | A  |          |    | ③      | F  | スバ-セ/4WD |    |
| 4WD 2800ターボディーゼル XG           | ワゴン エアロフ  | H. 6 / 5 ~ H. 8 / 6 | KD-PD8W | 4M40           |            |    | ②        | E  | ③      | F  | スバ-セ/4WD |    |
| 4WD 2400ガソリン XG               | ワゴン エアロフ  | H. 6 / 5 ~ H. 8 / 6 | E-PD4W  | 4G64 ECI-MULTI | ①          | A  |          |    | ③      | F  | スバ-セ/4WD |    |
| 4WD 2800ターボディーゼル X            | ワゴン エアロフ  | H. 6 / 5 ~ H. 8 / 6 | KD-PD8W | 4M40           |            |    | ②        | E  | ③      | F  | スバ-セ/4WD |    |
| 2WD 2400ガソリン SUPER EXCEED     | ワゴン 4ドア   | H. 6 / 5 ~ H. 8 / 6 | E-PA4W  | 4G64 ECI-MULTI | ①          | A  |          |    | ③      | F  | FR       |    |
| 2WD 2500ターボディーゼル SUPER EXCEED | ワゴン 4ドア   | H. 6 / 5 ~ H. 8 / 6 | KD-PA5W | 4D56ターボ        |            |    |          |    | ③      | F  | FR       |    |
| 2WD 2400ガソリン EXCEED-II        | ワゴン ハイムフ  | H. 6 / 5 ~ H. 8 / 6 | E-PA4W  | 4G64 ECI-MULTI | ①          | A  |          |    | ③      | F  | FR       |    |
| 2WD 2500ターボディーゼル EXCEED-II    | ワゴン ハイムフ  | H. 6 / 5 ~ H. 8 / 6 | KD-PA5W | 4D56ターボ        |            |    |          |    | ③      | F  | FR       |    |
| 2WD 2400ガソリン EXCEED-I         | ワゴン ツインカム | H. 6 / 5 ~ H. 8 / 6 | E-PA4W  | 4G64 ECI-MULTI | ①          | A  |          |    | ③      | F  | FR       |    |
| 2WD 2500ターボディーゼル EXCEED-I     | ワゴン ツインカム | H. 6 / 5 ~ H. 8 / 6 | KD-PA5W | 4D56ターボ        |            |    |          |    | ③      | F  | FR       |    |
| 2WD 2500ターボディーゼル EXCEED-I     | ワゴン エアロフ  | H. 6 / 5 ~ H. 8 / 6 | KD-PA5W | 4D56ターボ        |            |    |          |    | ③      | F  | FR       |    |
| 2WD 2400ガソリン XG               | ワゴン エアロフ  | H. 6 / 5 ~ H. 8 / 6 | E-PA4W  | 4G64 ECI-MULTI | ①          | A  |          |    | ③      | F  | FR       |    |
| 2WD 2500ターボディーゼル XG           | ワゴン エアロフ  | H. 6 / 5 ~ H. 8 / 6 | KD-PA5W | 4D56ターボ        |            |    |          |    | ③      | F  | FR       |    |
| 2WD 2500ターボディーゼル X            | ワゴン エアロフ  | H. 6 / 5 ~ H. 8 / 6 | KD-PA5W | 4D56ターボ        |            |    |          |    | ③      | F  | FR       |    |
| 4WD 2800ターボディーゼル ROYAL EXCEED | ワゴン 4ドア   | H. 6 / 5 ~ H. 8 / 6 | KD-PF8W | 4M40           |            |    | ②        | E  | ③      | F  | スバ-セ/4WD |    |
| 4WD 3000 V6 ガソリン SUPER EXCEED | ワゴン 4ドア   | H. 6 / 5 ~ H. 8 / 6 | E-PF6W  | 6G72 ECI-MULTI | ①          | A  | ②        | E  | ③      | F  | スバ-セ/4WD |    |
| 4WD 2800ターボディーゼル SUPER EXCEED | ワゴン 4ドア   | H. 6 / 5 ~ H. 8 / 6 | KD-PF8W | 4M40           |            |    | ②        | E  | ③      | F  | スバ-セ/4WD |    |
| 4WD 3000 V6 ガソリン EXCEED-II    | ワゴン ハイムフ  | H. 6 / 5 ~ H. 8 / 6 | E-PF6W  | 6G72 ECI-MULTI | ①          | A  | ②        | E  | ③      | F  | スバ-セ/4WD |    |

\* (無断複製禁止) 本資料をclarion以外の製品に使用した場合に生じる全ての不具合については、当社は一切の責任を負いません。

車両グレード別ナビゲーション適合一覧

| メーカー       | 車名                              | 年式                  | 車種型式    | エンジン型式         | 車速信号1      |    | 車速信号2    |    | 車速信号3  |    | 駆動方式        | 備考 |
|------------|---------------------------------|---------------------|---------|----------------|------------|----|----------|----|--------|----|-------------|----|
|            |                                 |                     |         |                | エンジンコントロール |    | ATコントロール |    | メーター裏側 |    |             |    |
|            |                                 |                     |         |                | 位置         | 形状 | 位置       | 形状 | 位置     | 形状 |             |    |
| MITSUBISHI | デリカ (PA4W)                      |                     |         |                |            |    |          |    |        |    |             |    |
|            | グレード                            |                     |         |                |            |    |          |    |        |    |             |    |
|            | 4WDロング2800ccディーゼル EXCEED-II     | H. 6 / 5 ~ H. 8 / 6 | KD-PF8W | 4M40           |            |    | ②        | E  | ③      | F  | スーパーセレクト4WD |    |
|            | 2WDロング2500ccディーゼル MROYAL EXCEED | H. 6 / 5 ~ H. 8 / 6 | KD-PB5W | 4D56cc*        |            |    |          |    | ③      | F  | FR          |    |
|            | 2WDロング3000V6 ガソリン SUPER EXCEED  | H. 6 / 5 ~ H. 8 / 6 | E-PB6W  | 6G72 ECH-MULTI |            |    | ②        | E  | ③      | F  | FR          |    |
|            | 2WDロング2500ccディーゼル MSUPER EXCEED | H. 6 / 5 ~ H. 8 / 6 | KD-PB5W | 4D56cc*        |            |    |          |    | ③      | F  | FR          |    |
|            | 2WDロング3000V6 ガソリン EXCEED-II     | H. 6 / 5 ~ H. 8 / 6 | E-PB6W  | 6G72 ECH-MULTI | ①          | A  | ②        | E  | ③      | F  | FR          |    |
|            | 2WDロング2500ccディーゼル EXCEED-II     | H. 6 / 5 ~ H. 8 / 6 | KD-PB5W | 4D56cc*        |            |    |          |    | ③      | F  | FR          |    |
|            | 2WDロング2500ccディーゼル G             | H. 6 / 5 ~ H. 8 / 6 | KD-PC5W | 4D56cc*        |            |    |          |    | ③      | F  | FR          |    |
|            | 2WD 2000ガソリン 4トア GX             | H. 6 / 5 ~ H. 8 / 6 | GA-PA3V | 4G63           |            |    |          |    | ③      | F  | FR          |    |
|            | 2WD 2000ガソリン 5トア G              | H. 6 / 5 ~ H. 8 / 6 | GA-PA3V | 4G63           |            |    |          |    | ③      | F  | FR          |    |
|            | 2WD 2000ガソリン 5トア E              | H. 6 / 5 ~ H. 8 / 6 | GA-PA3V | 4G63           |            |    |          |    | ③      | F  | FR          |    |
|            | 2WD 2500ccディーゼル 4トア GX          | H. 6 / 5 ~ H. 8 / 6 | KB-PA5V | 4D56cc*        |            |    |          |    | ③      | F  | FR          |    |
|            | 2WD 2500ccディーゼル 5トア G           | H. 6 / 5 ~ H. 8 / 6 | KB-PA5V | 4D56cc*        |            |    |          |    | ③      | F  | FR          |    |
|            | 2WD 2500ccディーゼル 5トア E           | H. 6 / 5 ~ H. 8 / 6 | KB-PA5V | 4D56cc*        |            |    |          |    | ③      | F  | FR          |    |
|            | 2WDロング 2500ccディーゼル 4トア GX       | H. 6 / 5 ~ H. 8 / 6 | KC-PB5V | 4D56cc*        |            |    |          |    | ③      | F  | FR          |    |
|            | 2WDロング 2500ccディーゼル 5トア G        | H. 6 / 5 ~ H. 8 / 6 | KC-PB5V | 4D56cc*        |            |    |          |    | ③      | F  | FR          |    |
|            | 2WDロング 2500ccディーゼル 5トア E        | H. 6 / 5 ~ H. 8 / 6 | KC-PB5V | 4D56cc*        |            |    |          |    | ③      | F  | FR          |    |
|            | 4WD 2500ccディーゼル 4トア GX          | H. 6 / 5 ~ H. 8 / 6 | KC-PD5V | 4D56cc*        |            |    |          |    | ③      | F  | パートタイム4WD   |    |
|            | 4WD 2500ccディーゼル 5トア G           | H. 6 / 5 ~ H. 8 / 6 | KC-PD5V | 4D56cc*        |            |    |          |    | ③      | F  | パートタイム4WD   |    |
|            | 4WD 2500ccディーゼル 5トア E           | H. 6 / 5 ~ H. 8 / 6 | KC-PD5V | 4D56cc*        |            |    |          |    | ③      | F  | パートタイム4WD   |    |