

車種名	年式	型式	管理No.
デボネア	H. 4/10 ~ H.11/12	E-S22A	ミ-30

00/11 作成

ハイブリッドナビゲーション適合早見一覧

車両型式	年式	エンジン型式	接続ユニット	難易度	備考
E-S26A	H. 7/10 ~ H.11/12	6G72 ECI-MULTI	エンジンコントロールユニット	難・易	
E-S22A	H. 4/10 ~ H.11/12	6G74 ECI-MULTI	エンジンコントロールユニット	難・易	
E-S27A	H. 4/10 ~ H. 7/10	6G72 ECI-MULTI	エンジンコントロールユニット	難・易	
E-S22A,S26A,S27A	H. 4/10 ~ H.11/12		ATコントロールユニット	難・易	ELC-4AT車
	H. 4/10 ~ H.11/12		クルーズコントロールユニット	難・易	
	H. 4/10 ~ H.11/12		パワーステアリングユニット	難・易	

詳しくは、本資料の最終ページの車両グレード別ハイブリッドナビゲーション適合一覧をご参照ください。

三菱

車速信号取出しユニット位置

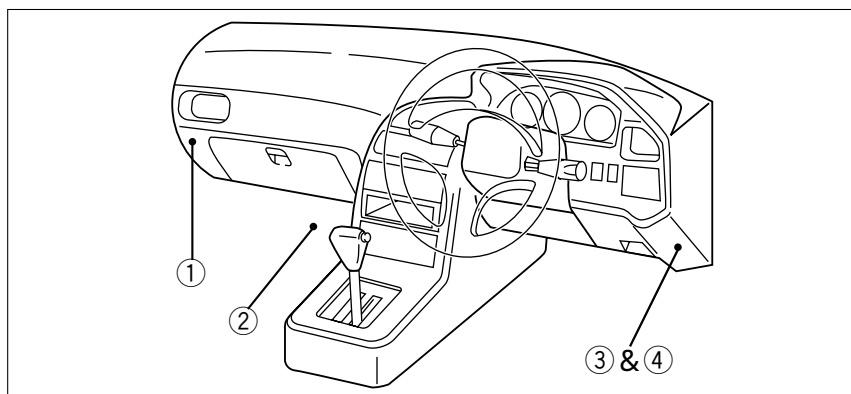

- エンジンコントロールユニット
- ELC-4ATコントロールユニット
- クルーズコントロールユニット
- パワーステアリングユニット

車速信号接続要領

①エンジンコントロールユニット

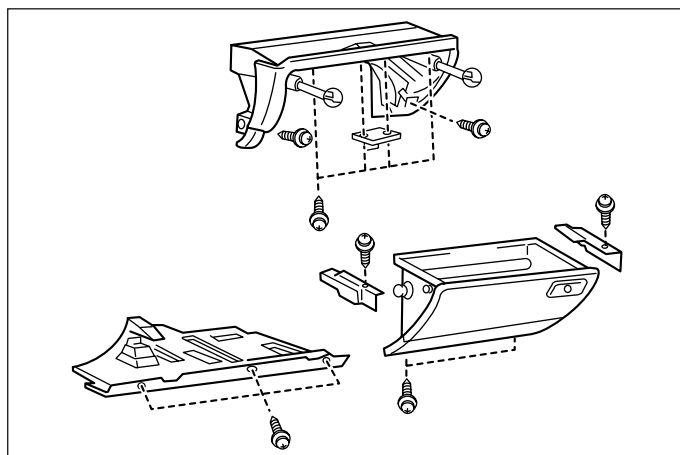

- (1) アンダーカバーを取外します。
- (2) グローブボックスサイドカバーを外し、グローブボックスA \$syを取外します。
- (3) グローブボックスアウターケースA \$syを取外します。

車速信号用コネクタ-接続位置と線材色  
6G72 ECI-MULTI, 6G74 ECI-MULTI

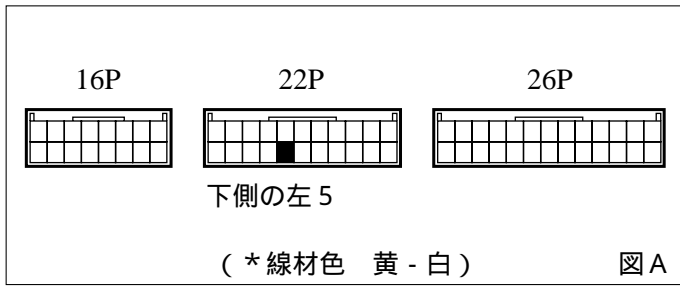

●線材色はあくまで目安にして下さい。

② E L C - 4 A T コントロールユニット

- (1) ドアシルガーニッシュ( L H )を取外します。
- (2) フロントサイドトリム( L H )を取外します。
- (3) フロアカーペットをめくります。

車速信号用コネクタ-接続位置と線材色

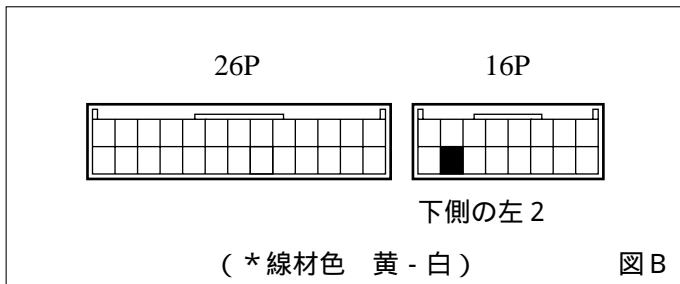

③ エンジンコントロールユニット & ④ パワーステアリングユニット

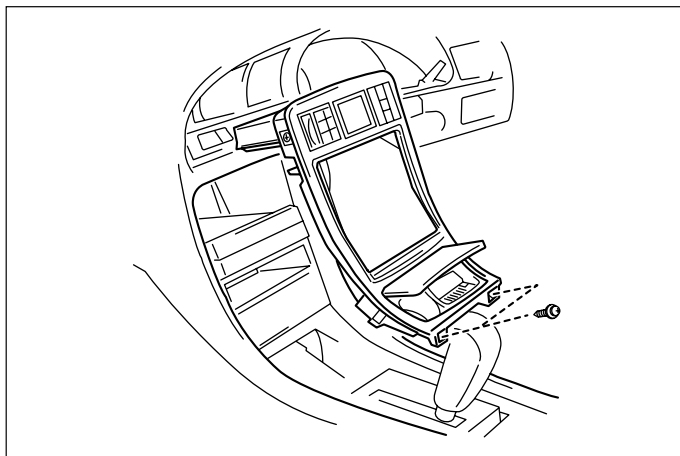

- (1) センターパネルを取外します。
- (2) オーディオA s s yを取外します。

③ エンジンコントロールユニット

車速信号用コネクタ-接続位置と線材色

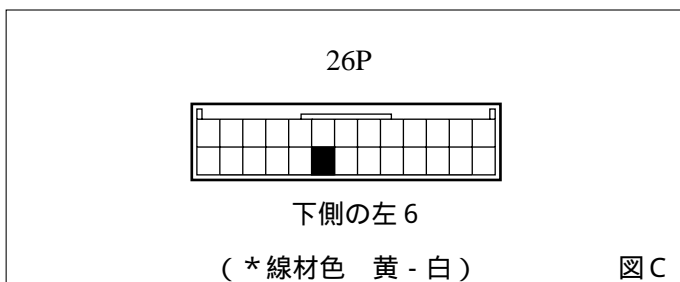

④ パワーステアリングユニット

車速信号用コネクタ-接続位置と線材色

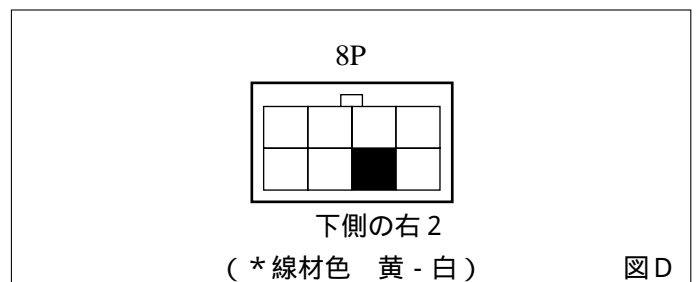

●線材色はあくまで目安にして下さい。

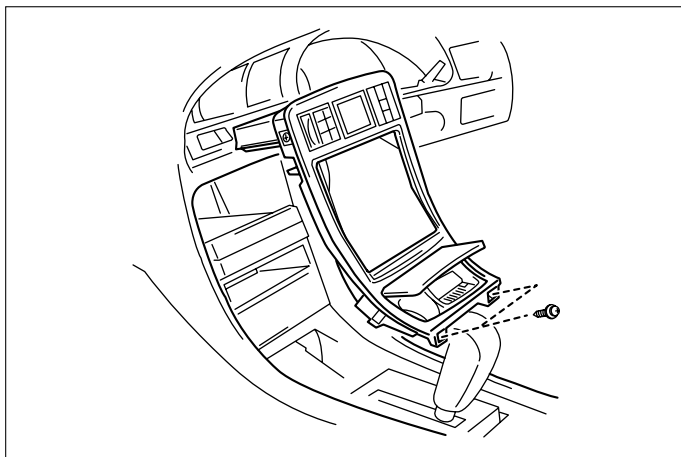

- (1)センターパネルを取外します。  
(コネクター類も外します)
- (2)オーディオA ssyを取外します。

## オーディオカプラ

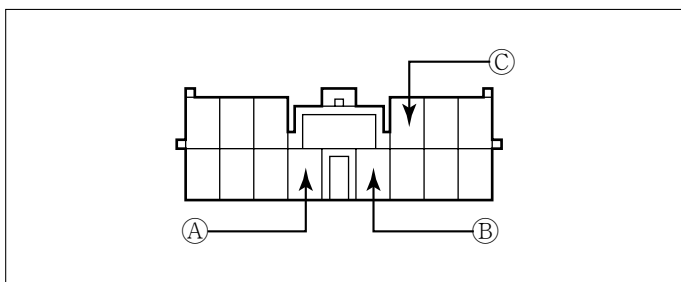

- Ⓐ : ACC電源⊕ ( \*線材色 青 )
- Ⓑ : バックアップ電源⊕ ( \*線材色 赤 - 黒 )
- Ⓒ : イルミ電源⊕ ( \*線材色 緑 - 白 )

# バック信号接続要領

## リアコンビネーションランプ

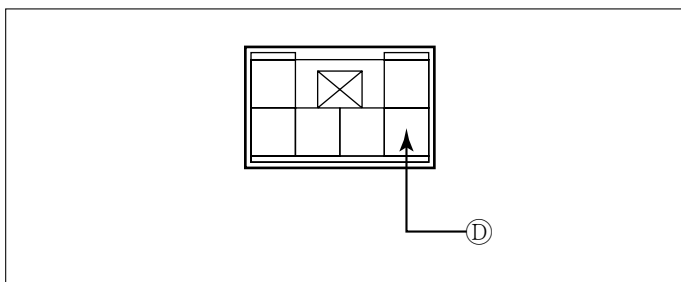

- Ⓓ : バックランプ電源⊕ ( \*線材色 赤 - 青 )

メーカー	車名 三菱(S22A)	年式	車種型式	エンジン型式	車速信号1		車速信号2		車速信号3		車速信号4		駆動方式	備考
					エンジンコントロール		ATコントロール		クルーズコントロール		パワーステアリング			
					位置	形状	位置	形状	位置	形状	位置	形状		
Executive V6・3.5DOHC	4ドアセダン	H. 7/10 ~ H. 11/12	E-S26A	6G74 ECI-MULTI		A		B		C		D	FF	
Executive V6・3.0SOHC	4ドアセダン	H. 7/10 ~ H. 11/12	E-S22A	6G72 ECI-MULTI		A		B		C		D	FF	
Executive V6・3.0SOHC	4ドアセダン	H. 7/10 ~ H. 11/12	E-S22A	6G72 ECI-MULTI		A		B		C		D	FF	
Exceed TYPE C V6・3.5DOHC	4ドアセダン	H. 7/10 ~ H. 11/12	E-S26A	6G74 ECI-MULTI		A		B		C		D	FF	
Exceed TYPE B V6・3.5DOHC	4ドアセダン	H. 7/10 ~ H. 11/12	E-S26A	6G74 ECI-MULTI		A		B		C		D	FF	
Exceed TYPE A V6・3.5DOHC	4ドアセダン	H. 7/10 ~ H. 11/12	E-S26A	6G74 ECI-MULTI		A		B		C		D	FF	
Exceed TYPE Contega V6・3.5DOHC	4ドアセダン	H. 7/10 ~ H. 11/12	E-S26A	6G74 ECI-MULTI		A		B		C		D	FF	
Exceed TYPE Contega V6・3.0	4ドアセダン	H. 7/10 ~ H. 11/12	E-S22A	6G72 ECI-MULTI		A		B		C		D	FF	
Executive V6・3.5DOHC	4ドアセダン	H. 4/10 ~ H. 7/10	E-S27A	6G74 ECI-MULTI		A		B		C		D	FF	
Executive V6・3.0SOHC	4ドアセダン	H. 4/10 ~ H. 7/10	E-S22A	6G72 ECI-MULTI		A		B		C		D	FF	
Executive V6・3.0SOHC	4ドアセダン	H. 4/10 ~ H. 7/10	E-S22A	6G72 ECI-MULTI		A		B		C		D	FF	
Executive V6・3.0LPG	4ドアセダン	H. 4/10 ~ H. 7/10	E-S22A	6G72 ECI-MULTI		A		B					FF	
Executive V6・3.0LPG	4ドアセダン	H. 4/10 ~ H. 7/10	E-S22A	6G72 ECI-MULTI		A		B					FF	
Exceed Cp	4ドアセダン	H. 4/10 ~ H. 7/10	E-S27A	6G74 ECI-MULTI		A		B		C		D	FF	
Exceed Sp	4ドアセダン	H. 4/10 ~ H. 7/10	E-S27A	6G74 ECI-MULTI		A		B		C		D	FF	
Exceed	4ドアセダン	H. 4/10 ~ H. 7/10	E-S27A	6G74 ECI-MULTI		A		B		C		D	FF	
Exceed	4ドアセダン	H. 4/10 ~ H. 7/10	E-S27A	6G74 ECI-MULTI		A		B		C		D	FF	
Exceed	4ドアセダン	H. 4/10 ~ H. 7/10	E-S27A	6G74 ECI-MULTI		A		B		C		D	FF	