

車種名	年式	型式	管理No.
シャリオ	H. 3/ 5 ~ H. 9/10	E-N33W	ミ-15

00/11 作成

ハイブリッドナビゲーション適合早見一覧

車両型式	年式	エンジン型式	接続ユニット	難易度	備考
E-N43W	H. 7/ 5 ~ H. 9/10	4G63 I・TECT-MULTI	エンジンコントロールユニット	難・・▶易	
E-N33W,N43W	H. 3/ 5 ~ H. 9/10	4G63 ECI-MULTI	エンジンコントロールユニット	難・・▶易	
E-N34W,N44W	H. 5/ 5 ~ H. 9/10	4G64 ECI-MULTI	エンジンコントロールユニット	難・・▶易	
	H. 3/ 5 ~ H. 9/10		ATコントロールユニット	難・・易	ELC・4AT車のみ可
	H. 3/ 5 ~ H. 8/ 5		クルーズコントロールユニット	難・・▶易	クルーズコントロール付車
KD-N38W	H. 7/ 5 ~ H. 9/10	4D68 インタークーラーターボ	MT車は×		
Y-N38W,N48W	H. 6/ 9 ~ H. 7/ 5	4D68 インタークーラーターボ	MT車は×		
Y-N38W,N48W	H. 4/ 6 ~ H. 6/ 9	4D68 ターボ	MT車は×		

詳しくは、本資料の最終ページの車両グレード別ハイブリッドナビゲーション適合一覧をご参照ください。

車速信号取出しユニット位置

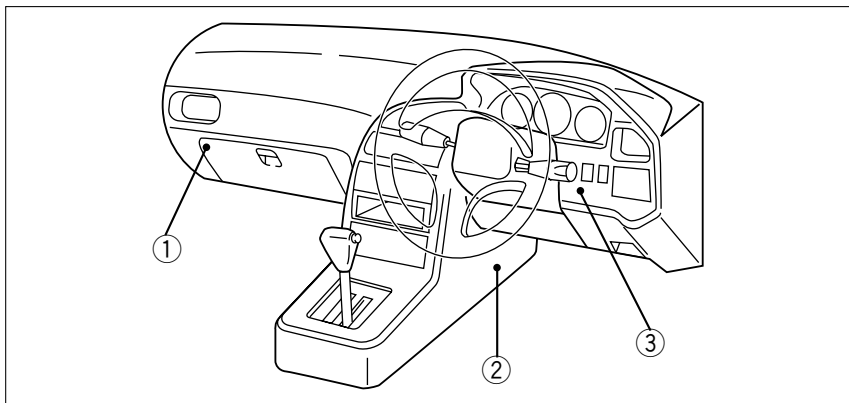

エンジンコントロールユニット
ELC・4ATコントロールユニット
クルーズコントロールユニット

車速信号接続要領

①エンジンコントロールユニット

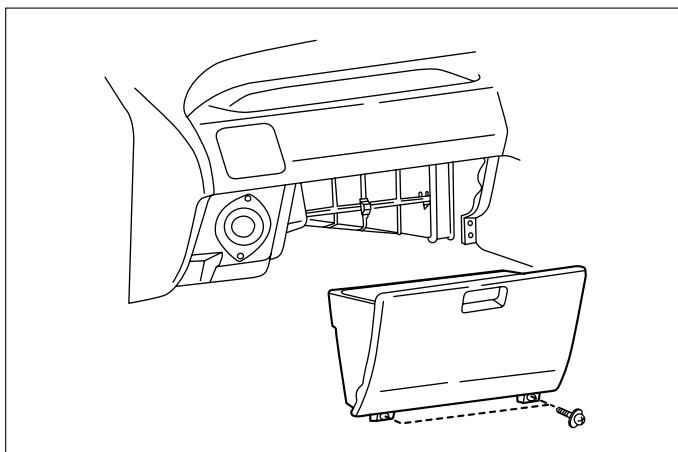

(1)グローブボックスAを取出します。

車速信号用コネクタ接続位置と線材色
 4G63 ECI-MULTI , 4G63 ECI-MULTI I-T
 4G64 ECI-MULTI

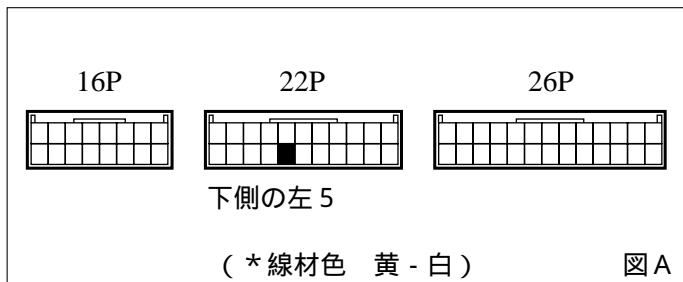

●線材色はあくまで目安にして下さい。

② E L C - 4 A T コントロールユニット

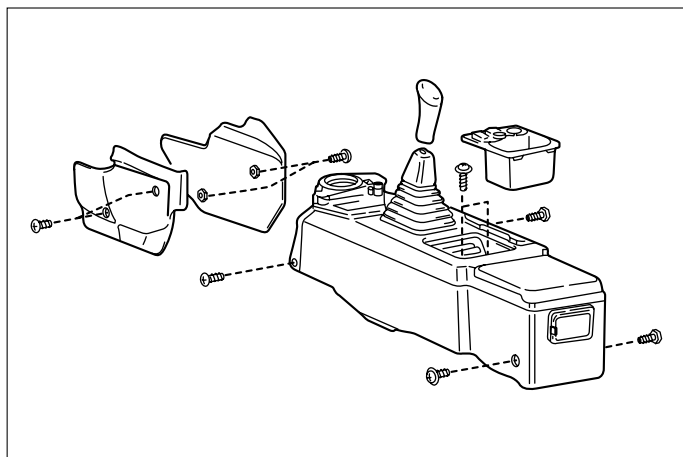

(1)フロントコンソール・サイドカバー(LH)を取外します。

車速信号用コネクタ接続位置と線材色

(H. 3/ 5 ~ H. 4/ 6)

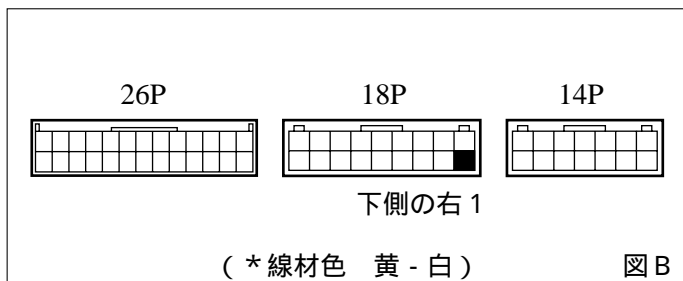

(H. 4/ 6 ~ H. 9/10)

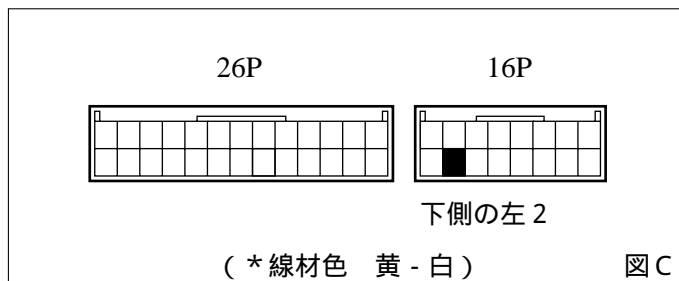

●線材色はあくまで目安にして下さい。

③クルーズコントロールユニット

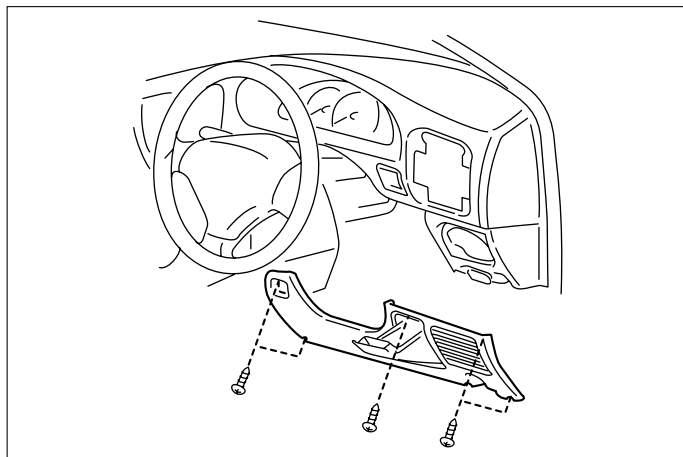

(1)インストルメントアンダーカバーを取外します。

車速信号用コネクタ接続位置と線材色

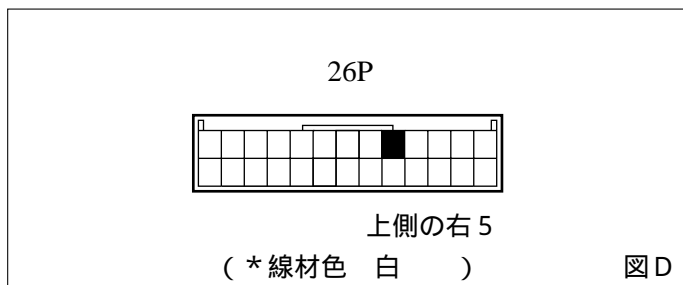

●線材色はあくまで目安にして下さい。

オーディオの取外し要領

ADDZEST

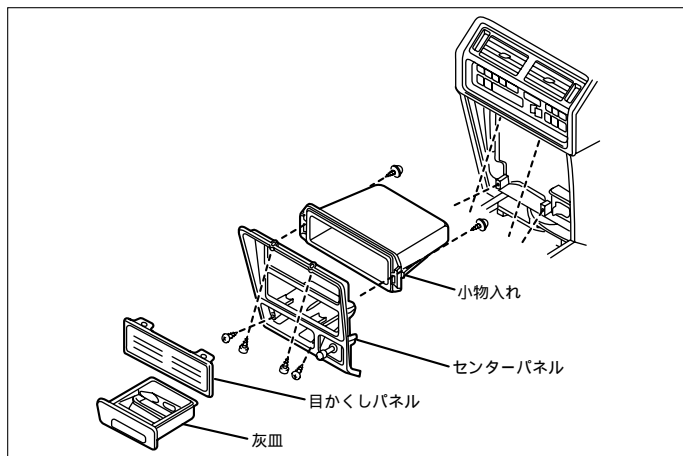

(1)灰皿、 印ネジを外し、センターパネルを取外します。

三
菱

オーディオカプラ

(H. 3/ 5~H. 4/ 6)

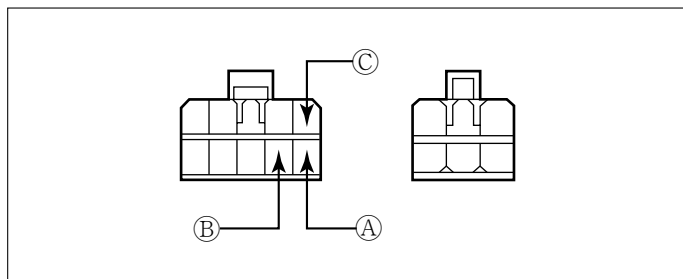

(H. 4/ 6~H. 9/10)

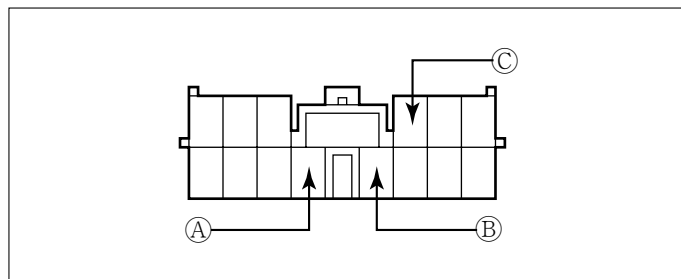

バック信号接続要領

ADDZEST

リアコンビネーションランプ

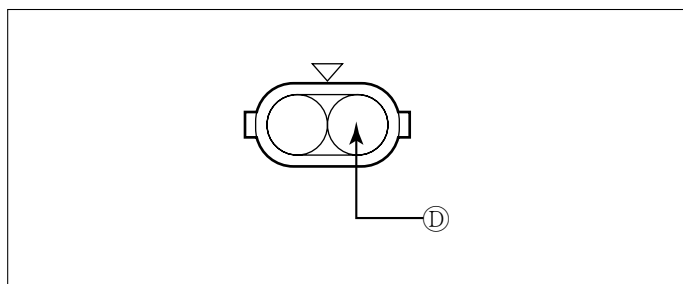

④ D : バックランプ電源⊕ (*線材色 赤 - 青)

メーカー	車名 MITSUBISHI	年式	車種型式	エンジン型式	車速信号 1		車速信号 2		車速信号 3		駆動方式	備考
					エンジンコントロール		ATコントロール		クルーズコントロール			
					位置	形状	位置	形状	位置	形状		
	2WD 2400 スーパ- MX	H. 8 / 5 - H. 9 / 10	E-N34W	4G64 ECI-MULTI		A		C			FF	
	2WD 2400 スーパ- MX (クリスタライト付)	H. 8 / 5 - H. 9 / 10	E-N34W	4G64 ECI-MULTI		A		C			FF	
	2WD 2000 ヴァ-トランサ- MX	H. 8 / 5 - H. 9 / 10	E-N33W	4G63 ECI-MULTI		A		C			FF	
	2WD 2000 MX	H. 8 / 5 - H. 9 / 10	E-N33W	4G63 ECI-MULTI		A		C			FF	
	2WD 2000 MX (クリスタライト付)	H. 8 / 5 - H. 9 / 10	E-N33W	4G63 ECI-MULTI		A		C			FF	
	2WD 2000 MZ	H. 8 / 5 - H. 9 / 10	E-N33W	4G63 ECI-MULTI		A		C			FF	
	2WD 2000 ^デ イ-ゼ ^ル I-T MX	H. 8 / 5 - H. 9 / 10	KD-N38W	4D68 I-T				C			FF	
	7人用4WD 2000 ^デ イ-ゼ ^ル I-T GT	H. 8 / 5 - H. 9 / 10	E-N43W	4G63 I-T ECI-MULTI		A		C			7人用4WD	
	7人用4WD 2000 ^デ イ-ゼ ^ル I-T GT-V	H. 8 / 5 - H. 9 / 10	E-N43W	4G63 I-T ECI-MULTI		A		C			7人用4WD	
	7人用4WD 2000 ^デ イ-ゼ ^ル I-T MS	H. 8 / 5 - H. 9 / 10	E-N43W	4G63 ECI-MULTI		A		C			7人用4WD	
	7人用4WD 2400 スーパ- MX	H. 8 / 5 - H. 9 / 10	E-N44W	4G64 ECI-MULTI		A		C			7人用4WD	
	7人用4WD 2400 スーパ- MX (クリスタライト付)	H. 8 / 5 - H. 9 / 10	E-N44W	4G64 ECI-MULTI		A		C			7人用4WD	
	7人用4WD 2000 MX	H. 8 / 5 - H. 9 / 10	E-N43W	4G63 ECI-MULTI		A		C			7人用4WD	
	7人用4WD 2000 ^デ イ-ゼ ^ル I-T MX	H. 8 / 5 - H. 9 / 10	KD-N48W	4D68 I-T				C			7人用4WD	
	2WD 2400 スーパ- MX	H. 7 / 5 - H. 8 / 5	E-N34W	4G64 ECI-MULTI		A		C		D(OP)	FF	
	2WD 2400 スーパ- MX (クリスタライト付)	H. 7 / 5 - H. 8 / 5	E-N34W	4G64 ECI-MULTI		A		C		D(OP)	FF	
	2WD 2000 MX	H. 7 / 5 - H. 8 / 5	E-N33W	4G63 ECI-MULTI		A		C		D(OP)	FF	
	2WD 2000 MX (クリスタライト付)	H. 7 / 5 - H. 8 / 5	E-N33W	4G63 ECI-MULTI		A		C		D(OP)	FF	
	2WD 2000 MZ	H. 7 / 5 - H. 8 / 5	E-N33W	4G63 ECI-MULTI		A		C		D(OP)	FF	
	2WD 2000 ^デ イ-ゼ ^ル I-T MX	H. 7 / 5 - H. 8 / 5	KD-N38W	4D68 I-T				C			FF	
	7人用4WD 2000 ^デ イ-ゼ ^ル I-T GT	H. 7 / 5 - H. 8 / 5	E-N43W	4G63 I-T ECI-MULTI		A		C		D(OP)	7人用4WD	
	7人用4WD 2400 スーパ- MX	H. 7 / 5 - H. 8 / 5	E-N44W	4G64 ECI-MULTI		A		C		D(OP)	7人用4WD	
	7人用4WD 2400 スーパ- MX (クリスタライト付)	H. 7 / 5 - H. 8 / 5	E-N44W	4G64 ECI-MULTI		A		C		D(OP)	7人用4WD	
	7人用4WD 2000 MX	H. 7 / 5 - H. 8 / 5	E-N43W	4G63 ECI-MULTI		A		C		D(OP)	7人用4WD	
	7人用4WD 2000 MZ	H. 7 / 5 - H. 8 / 5	E-N43W	4G63 ECI-MULTI		A		C		D(OP)	7人用4WD	
	7人用4WD 2000 ^デ イ-ゼ ^ル I-T MX	H. 7 / 5 - H. 8 / 5	KD-N48W	4D68 I-T				C			7人用4WD	
	2WD 2400 スーパ- MX	H. 6 / 9 - H. 7 / 5	E-N34W	4G64 ECI-MULTI		A		C		D(OP)	FF	
	2WD 2400 スーパ- MX (クリスタライト付)	H. 6 / 9 - H. 7 / 5	E-N34W	4G64 ECI-MULTI		A		C		D(OP)	FF	
	2WD 2000 MX	H. 6 / 9 - H. 7 / 5	E-N33W	4G63 ECI-MULTI		A		C		D(OP)	FF	
	2WD 2000 MX (クリスタライト付)	H. 6 / 9 - H. 7 / 5	E-N33W	4G63 ECI-MULTI		A		C		D(OP)	FF	
	2WD 2000 MZ	H. 6 / 9 - H. 7 / 5	E-N33W	4G63 ECI-MULTI		A		C		D(OP)	FF	
	2WD 2000 ^デ イ-ゼ ^ル I-T MX	H. 6 / 9 - H. 7 / 5	Y-N38W	4D68 I-T				C			FF	
	2WD 2000 ^デ イ-ゼ ^ル I-T MZ	H. 6 / 9 - H. 7 / 5	Y-N38W	4D68 I-T				C			FF	
	4WD 2400 スーパ- MX	H. 6 / 9 - H. 7 / 5	E-N44W	4G64 ECI-MULTI		A		C		D(OP)	7人用4WD	
	4WD 2400 スーパ- MX (クリスタライト付)	H. 6 / 9 - H. 7 / 5	E-N44W	4G64 ECI-MULTI		A		C		D(OP)	7人用4WD	
	4WD 2000 MX	H. 6 / 9 - H. 7 / 5	E-N43W	4G63 ECI-MULTI		A		C		D(OP)	7人用4WD	
	4WD 2000 MZ	H. 6 / 9 - H. 7 / 5	E-N43W	4G63 ECI-MULTI		A		C		D(OP)	7人用4WD	
	4WD 2000 ^デ イ-ゼ ^ル I-T MX	H. 6 / 9 - H. 7 / 5	Y-N48W	4D68 I-T				C			7人用4WD	
	4WD 2000 ^デ イ-ゼ ^ル I-T MZ	H. 6 / 9 - H. 7 / 5	Y-N48W	4D68 I-T				C			7人用4WD	
	2WD 2400 スーパ- MX	H. 5 / 5 - H. 6 / 9	E-N34W	4G64 ECI-MULTI		A		C		D(OP)	FF	
	2WD 2400 スーパ- MX (クリスタライト付)	H. 5 / 5 - H. 6 / 9	E-N34W	4G64 ECI-MULTI		A		C		D(OP)	FF	
	2WD 2000 MX	H. 5 / 5 - H. 6 / 9	E-N33W	4G63 ECI-MULTI		A		C		D(OP)	FF	
	2WD 2000 MX (クリスタライト付)	H. 5 / 5 - H. 6 / 9	E-N33W	4G63 ECI-MULTI		A		C		D(OP)	FF	
	2WD 2000 MZ	H. 5 / 5 - H. 6 / 9	E-N33W	4G63 ECI-MULTI		A		C		D(OP)	FF	
	2WD 2000 ^デ イ-ゼ ^ル I-T MX	H. 5 / 5 - H. 6 / 9	Y-N38W	4D68 ^デ				C			FF	
	2WD 2000 ^デ イ-ゼ ^ル I-T MZ	H. 5 / 5 - H. 6 / 9	Y-N38W	4D68 ^デ				C			FF	
	4WD 2400 スーパ- MX	H. 5 / 5 - H. 6 / 9	E-N44W	4G64 ECI-MULTI		A		C		D(OP)	7人用4WD	
	4WD 2400 スーパ- MX (クリスタライト付)	H. 5 / 5 - H. 6 / 9	E-N44W	4G64 ECI-MULTI		A		C		D(OP)	7人用4WD	
	4WD 2000 MX	H. 5 / 5 - H. 6 / 9	E-N43W	4G63 ECI-MULTI		A		C		D(OP)	7人用4WD	
	4WD 2000 MZ	H. 5 / 5 - H. 6 / 9	E-N43W	4G63 ECI-MULTI		A		C		D(OP)	7人用4WD	
	4WD 2000 ^デ イ-ゼ ^ル I-T MX	H. 5 / 5 - H. 6 / 9	Y-N48W	4D68 ^デ				C			7人用4WD	
	4WD 2000 ^デ イ-ゼ ^ル I-T MZ	H. 5 / 5 - H. 6 / 9	Y-N48W	4D68 ^デ				C			7人用4WD	
	2WD 2000SOHC 16V ECI-MULTI MX	H. 4 / 6 - H. 5 / 5	E-N33W	4G63 ECI-MULTI		A		C		D(OP)	FF	
	2WD 2000SOHC 16V ECI-MULTI MZ	H. 4 / 6 - H. 5 / 5	E-N33W	4G63 ECI-MULTI		A		C		D(OP)	FF	
	2WD 2000 ^デ イ-ゼ ^ル I-T MX	H. 4 / 6 - H. 5 / 5	Y-N38W	4D68 ^デ				C			FF	
	2WD 2000 ^デ イ-ゼ ^ル I-T MZ	H. 4 / 6 - H. 5 / 5	Y-N38W	4D68 ^デ				C			FF	
	7人用4WD 2000SOHC 16V ECI-MULTI MX	H. 4 / 6 - H. 5 / 5	E-N43W	4G63 ECI-MULTI		A		C		D(OP)	7人用4WD	
	7人用4WD 2000SOHC 16V ECI-MULTI MZ	H. 4 / 6 - H. 5 / 5	E-N43W	4G63 ECI-MULTI		A		C		D(OP)	7人用4WD	
	7人用4WD 2000 ^デ イ-ゼ ^ル I-T MX	H. 4 / 6 - H. 5 / 5	Y-N48W	4D68 ^デ				C			7人用4WD	
	7人用4WD 2000 ^デ イ-ゼ ^ル I-T MZ	H. 4 / 6 - H. 5 / 5	Y-N48W	4D68 ^デ				C			7人用4WD	
	2WD MX	H. 3 / 5 - H. 4 / 6	E-N33W	4G63 ECI-MULTI		A		B		D(OP)	パ-トル4WD	
	2WD MZ	H. 3 / 5 - H. 4 / 6	E-N33W	4G63 ECI-MULTI		A		B		D(OP)	パ-トル4WD	
	2WD MF	H. 3 / 5 - H. 4 / 6	E-N33W	4G63 ECI-MULTI		A		B		D(OP)	パ-トル4WD	
	7人用4WD MX	H. 3 / 5 - H. 4 / 6	E-N43W	4G63 ECI-MULTI		A		B		D(OP)	FF	
	7人用4WD MF	H. 3 / 5 - H. 4 / 6	E-N43W	4G63 ECI-MULTI		A		B		D(OP)	FF	