

| 車種名     | 年式                | 型式       | 管理No. |
|---------|-------------------|----------|-------|
| ファミリアバン | H.11/ 6 ~ H.19/ 1 | GG-BVY11 | マ-62  |

07/03 作成

## ナビゲーション適合早見一覧

| 車両型式       | 年式                | エンジン型式     | 接続ユニット     | 難易度   | 備考    |
|------------|-------------------|------------|------------|-------|-------|
| GJ-BVY11   | H.12/ 2 ~ H.14/ 9 | QG13DE LEV | オプションコネクター | 難・・▶易 | DXは除く |
| GJ-BVY11   | H.12/ 2 ~ H.14/ 9 | QG15DE LEV | オプションコネクター | 難・・▶易 | DXは除く |
| GK-BVHNY11 | H.12/ 2 ~ H.14/ 9 | QG18DE LEV | オプションコネクター | 難・・▶易 | DXは除く |
| GG-BVY11   | H.11/ 6 ~ H.12/ 2 | QG13DE LEV | オプションコネクター | 難・・▶易 | DXは除く |
| GG-BVY11   | H.11/ 6 ~ H.12/ 2 | QG15DE LEV | オプションコネクター | 難・・▶易 | DXは除く |
| GG-BVHNY11 | H.11/ 6 ~ H.12/ 2 | QG18DE LEV | オプションコネクター | 難・・▶易 | DXは除く |
| GF-BWY11   | H.11/ 6 ~ H.14/ 9 | QG15DE     | オプションコネクター | 難・・▶易 |       |
| GF-BWHNY11 | H.11/ 6 ~ H.14/ 9 | QG18DE     | オプションコネクター | 難・・▶易 |       |
|            | H.11/ 6 ~ H.19/ 1 |            | メーターユニット   | 難・●・易 |       |

※詳しくは、本資料の最終ページの車両グレード別ハイブリッドナビゲーション適合一覧をご参照ください。

マツダ

## 車速信号取出しユニット位置

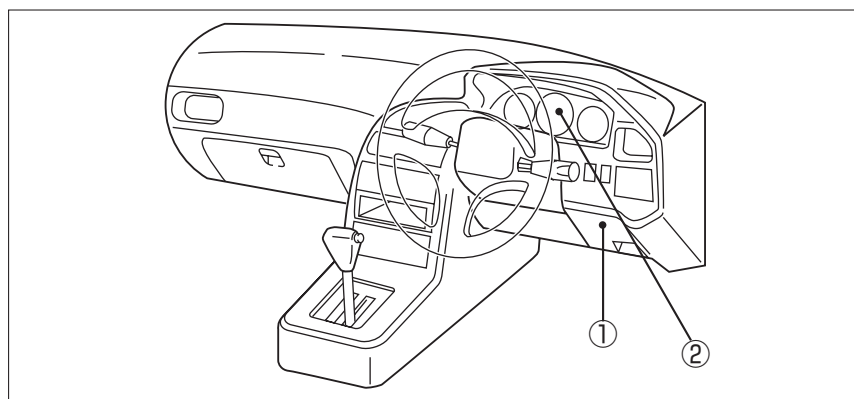

- ① オプションコネクター
- ② メーターユニット

# 車速信号接続要領

## ① オプションコネクター

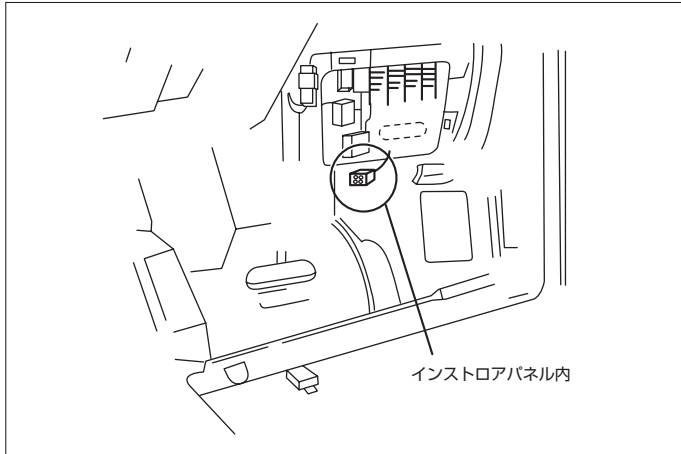

(1) インストロアカバーを取外します。

### ◆車速信号用コネクター接続位置と線材色

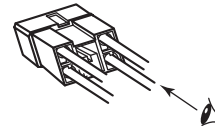
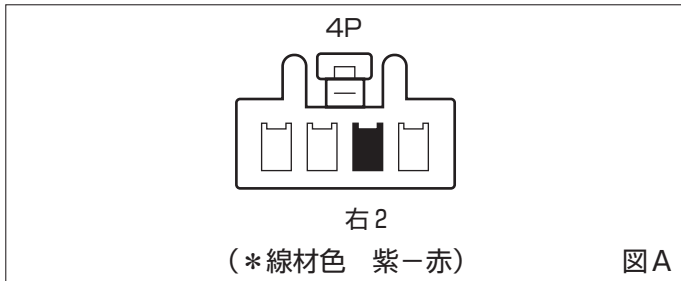

(注) 図Aのコネクターの見方

## ② メーターユニット

### ◆車速信号用コネクター接続位置と線材色

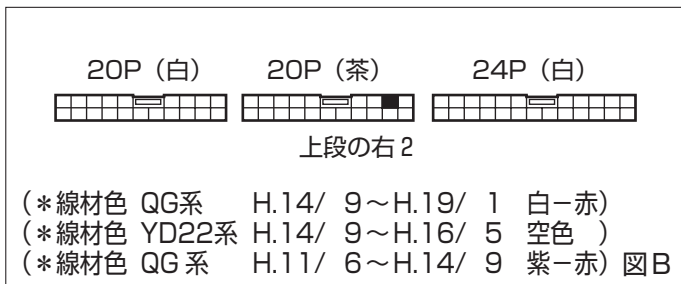

●線材色はあくまで目安にして下さい。

## オーディオの取外し要領

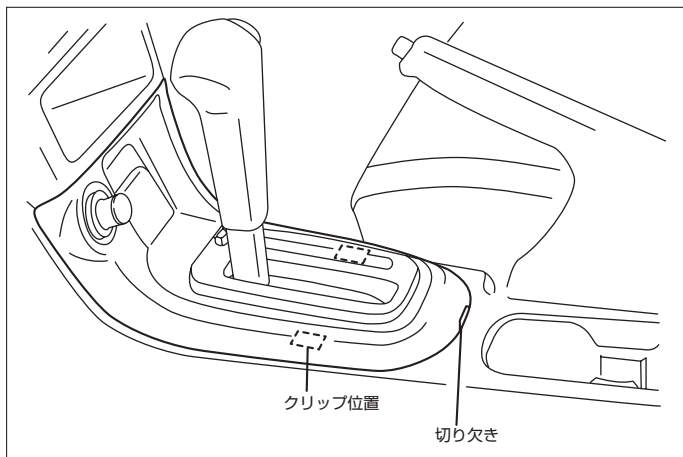

(1) ATフィニッシャーを取外します。

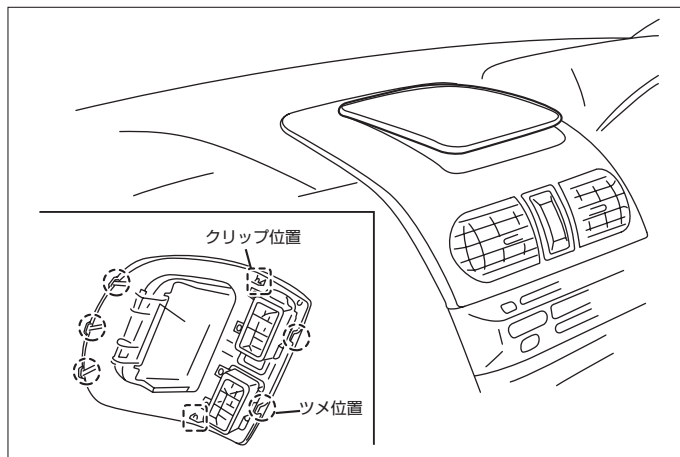

(2) クラスタリッドCを取外します。

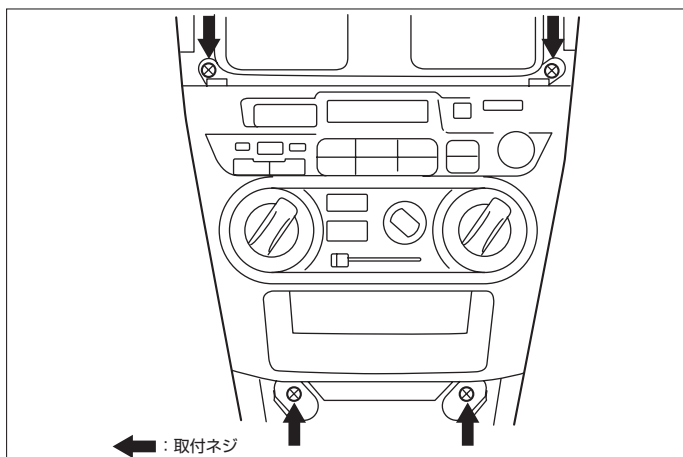

(2) オーディオA' ssyを取外します。

### ◆オーディオカブラ

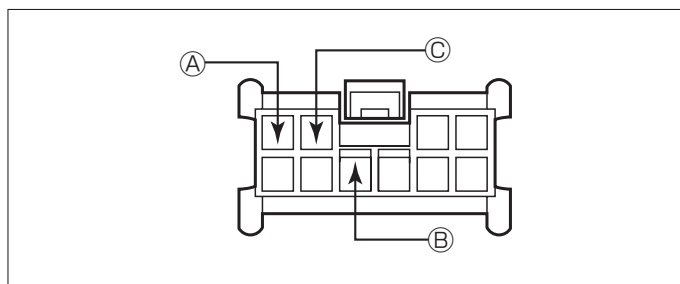

- ① A : ACC電源⊕ ( \*線材色 桃 )
- ② B : バックアップ電源⊕ ( \*線材色 青 )
- ③ C : イルミ電源⊕ ( \*線材色 赤-青 )

## バック信号接続要領

### ◆リアコンビネーションランプ

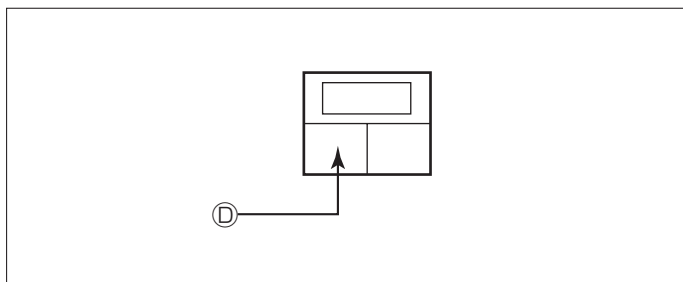

④ : バックランプ電源⊕ ( \*線材色 緑-白 )

車両グレード別ナビゲーション適合一覧

| メーカー  | 車名                   | 年式                | 車種型式        | エンジン型式  | 車速信号1     |    | 車速信号2    |    | 車速信号3 |    | 駆動方式 | 備考 |
|-------|----------------------|-------------------|-------------|---------|-----------|----|----------|----|-------|----|------|----|
|       |                      |                   |             |         | オプションコネクタ |    | メーターユニット |    |       |    |      |    |
|       |                      |                   |             |         | 位置        | 形状 | 位置       | 形状 | 位置    | 形状 |      |    |
| MAZDA | ファミリア(BWVFY10)       |                   |             |         |           |    |          |    |       |    |      |    |
|       | グレード                 |                   |             |         |           |    |          |    |       |    |      |    |
|       | 2WD 1300DOHC DX      | H.16 / 5~H.19 / 1 | CBE-BVY11   | QG13DE  |           | ×  | ②        | B  |       |    | FF   |    |
|       | 2WD 1300DOHC XL      | H.16 / 5~H.19 / 1 | CBE-BVY11   | QG13DE  |           | ×  | ②        | B  |       |    | FF   |    |
|       | 2WD 1500DOHC DX      | H.16 / 5~H.19 / 1 | CBE-BVY11   | QG15DE  |           | ×  | ②        | B  |       |    | FF   |    |
|       | 2WD 1500DOHC XL      | H.16 / 5~H.19 / 1 | CBE-BVY11   | QG15DE  |           | ×  | ②        | B  |       |    | FF   |    |
|       | 4WD 1800DOHC DX      | H.16 / 5~H.19 / 1 | CBF-BVHNY11 | QG18DE  |           | ×  | ②        | B  |       |    | 4WD  |    |
|       | 2WD 1800DOHC CNG(XL) | H.16 / 5~H.19 / 1 | CFB-BVGY11  | QG18DEN |           | ×  | ②        | B  |       |    | FF   |    |
|       | 2WD 1300DOHC DX      | H.14 / 9~H.16 / 5 | UB-BVY11    | QG13DE  |           | ×  | ②        | B  |       |    | FF   |    |
|       | 2WD 1300DOHC XL      | H.14 / 9~H.16 / 5 | UB-BVY11    | QG13DE  |           | ×  | ②        | B  |       |    | FF   |    |
|       | 2WD 1500DOHC DX      | H.14 / 9~H.16 / 5 | UB-BVY11    | QG15DE  |           | ×  | ②        | B  |       |    | FF   |    |
|       | 2WD 1500DOHC XL      | H.14 / 9~H.16 / 5 | UB-BVY11    | QG15DE  |           | ×  | ②        | B  |       |    | FF   |    |
|       | 2WD 2200ディーゼル DX     | H.14 / 9~H.16 / 5 | KF-BVEY11   | YD22DD  |           | ×  | ②        | B  |       |    | FF   |    |
|       | 4WD 1800DOHC DX      | H.14 / 9~H.16 / 5 | UC-BVHNY11  | QG18DE  |           | ×  | ②        | B  |       |    | 4WD  |    |
|       | 4WD 2200ディーゼル DX     | H.14 / 9~H.16 / 5 | KF-BVENY11  | YD22DD  |           | ×  | ②        | B  |       |    | 4WD  |    |
|       | 2WD 1800DOHC CNG(XL) | H.14 / 9~H.16 / 5 | UQ-BVGY11   | QG18DEN |           | ×  | ②        | B  |       |    | FF   |    |
|       | 2WD 1300DOHC DX      | H.12 / 2~H.14 / 9 | GJ-BVY11    | QG13DE  |           | ×  | ②        | B  |       |    | FF   |    |
|       | 2WD 1300DOHC XL      | H.12 / 2~H.14 / 9 | GJ-BVY11    | QG13DE  | ①         | A  | ②        | B  |       |    | FF   |    |
|       | 2WD 1500DOHC DX      | H.12 / 2~H.14 / 9 | GJ-BVY11    | QG15DE  |           | ×  | ②        | B  |       |    | FF   |    |
|       | 2WD 1500DOHC XL      | H.12 / 2~H.14 / 9 | GJ-BVY11    | QG15DE  | ①         | A  | ②        | B  |       |    | FF   |    |
|       | 2WD 2200ディーゼル DX     | H.12 / 2~H.14 / 9 | KF-BVEY11   | YD22DD  |           | ×  | ②        | B  |       |    | FF   |    |
|       | 4WD 1800DOHC DX      | H.12 / 2~H.14 / 9 | GK-BVHNY11  | QG18DE  |           | ×  | ②        | B  |       |    | 4WD  |    |
|       | 4WD 2200ディーゼル DX     | H.12 / 2~H.14 / 9 | KF-BVENY11  | YD22DD  |           | ×  | ②        | B  |       |    | 4WD  |    |
|       | 2WD 1500DOHC XE      | H.12 / 2~H.14 / 9 | GF-BWVFY11  | QG15DE  | ①         | A  | ②        | B  |       |    | FF   |    |
|       | 2WD 1500DOHC XE175トラ | H.12 / 2~H.14 / 9 | GF-BWVFY11  | QG15DE  | ①         | A  | ②        | B  |       |    | FF   |    |
|       | 4WD 1800DOHC XE      | H.12 / 2~H.14 / 9 | GF-BWHNY11  | QG18DE  | ①         | A  | ②        | B  |       |    | 4WD  |    |
|       | 2WD 1300DOHC DX      | H.11 / 6~H.12 / 2 | GG-BVY11    | QG13DE  |           | ×  | ②        | B  |       |    | FF   |    |
|       | 2WD 1300DOHC XL      | H.11 / 6~H.12 / 2 | GG-BVY11    | QG13DE  | ①         | A  | ②        | B  |       |    | FF   |    |
|       | 2WD 1500DOHC DX      | H.11 / 6~H.12 / 2 | GG-BVY11    | QG15DE  |           | ×  | ②        | B  |       |    | FF   |    |
|       | 2WD 1500DOHC XL      | H.11 / 6~H.12 / 2 | GG-BVY11    | QG15DE  | ①         | A  | ②        | B  |       |    | FF   |    |
|       | 2WD 2200ディーゼル DX     | H.11 / 6~H.12 / 2 | KF-BVEY11   | YD22DD  |           | ×  | ②        | B  |       |    | FF   |    |
|       | 4WD 1800DOHC DX      | H.11 / 6~H.12 / 2 | GC-BVHNY11  | QG18DE  |           | ×  | ②        | B  |       |    | 4WD  |    |
|       | 4WD 2200ディーゼル DX     | H.11 / 6~H.12 / 2 | KF-BVENY11  | YD22DD  |           | ×  | ②        | B  |       |    | 4WD  |    |
|       | 2WD 1500DOHC XE      | H.11 / 6~H.12 / 2 | GF-BWVFY11  | QG15DE  | ①         | A  | ②        | B  |       |    | FF   |    |
|       | 2WD 1500DOHC XE175トラ | H.11 / 6~H.12 / 2 | GF-BWVFY11  | QG15DE  | ①         | A  | ②        | B  |       |    | FF   |    |
|       | 4WD 1800DOHC XE      | H.11 / 6~H.12 / 2 | GF-BWHNY11  | QG18DE  | ①         | A  | ②        | B  |       |    | 4WD  |    |