

車種名	年式	型式	管理No.
ビッグホーン	H. 3/12 ~ H.14/ 9	E-UBS25GW	イ・5

03/03 作成

ハイブリッドナビゲーション適合早見一覧 **ADDZEST**

車両型式	年式	エンジン型式	接続ユニット	難易度	備考
GF-UBS26GW	H.10/ 2 ~ H.14/ 9	6VE1	中継コネクター	難・・▶易	
KH-UBS73GW	H.10/ 2 ~ H.14/ 9	4JX1(Dd)	中継コネクター	難・・▶易	
E-UBS25GW	H. 3/12 ~ H.10/ 2	6VD1	エンジンコントロールユニット	難◀・・易	
KD-UBS69GW	H. 7/ 6 ~ H.10/ 2	4JG2	エンジンコントロールユニット	難・・▶易	
KD-UBS69GW	H. 5/ 9 ~ H. 7/ 6	4JG2	EGRコントロールユニット	難・・▶易	
Q-UBS69GW	H. 3/12 ~ H. 5/ 9	4JG2	EGRコントロールユニット	難・・▶易	

詳しくは、本資料の最終ページの車両グレード別ハイブリッドナビゲーション適合一覧をご参照ください。

車速信号取り出しユニット位置 **ADDZEST**

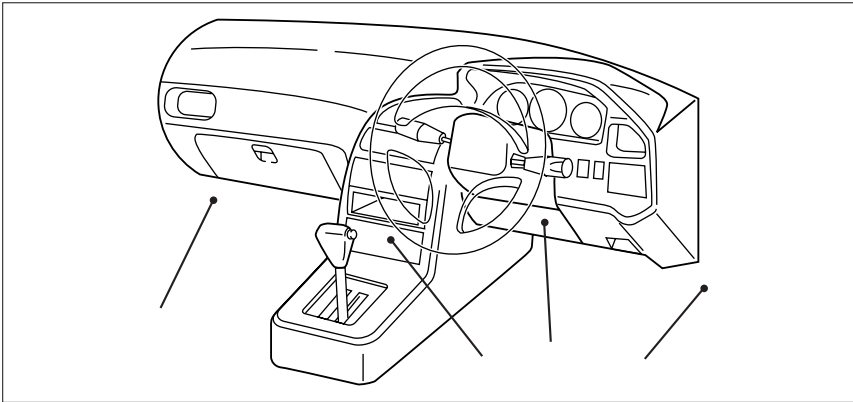

- エンジンコントロールユニット
(6 V D 1 & 4 J G 2)
- EGRコントロールユニット
- エンジンコントロールユニット
(4 J G 2)
- 中継コネクター

車速信号接続要領 **ADDZEST**

エンジンコントロールユニット

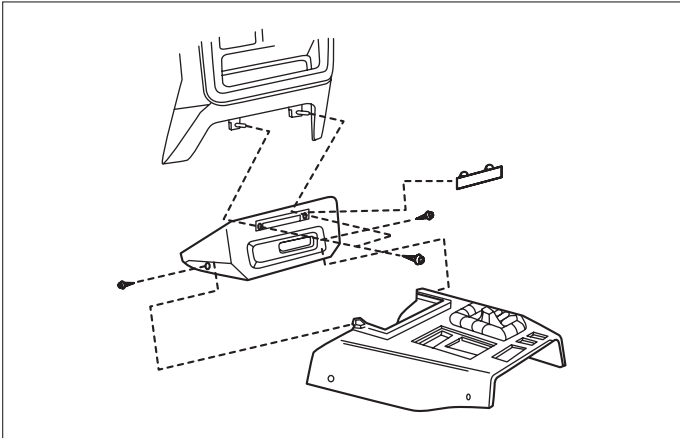

(1) ECMカバーを取外します。

イ
5

車速信号用コネクタ-接続位置と線材色

6VD1

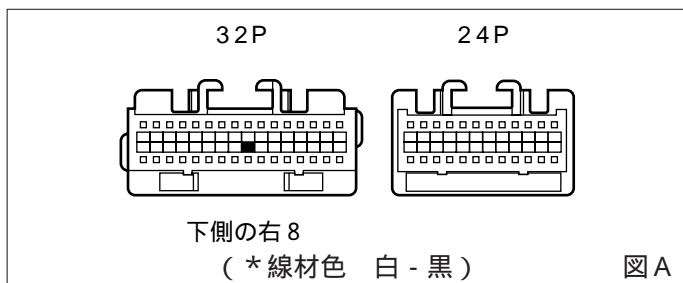

4JG2 (H. 8/ 7 ~ H.14/ 9)

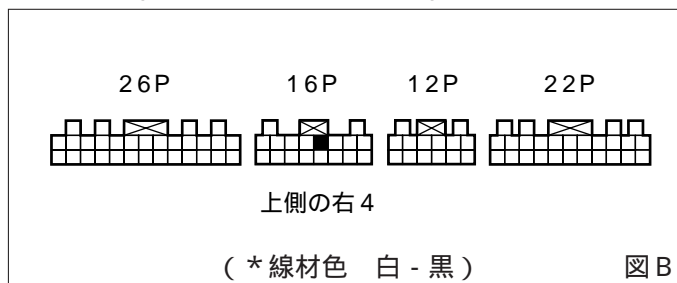

線材色はあくまで目安にして下さい。

EGRコントロールユニット

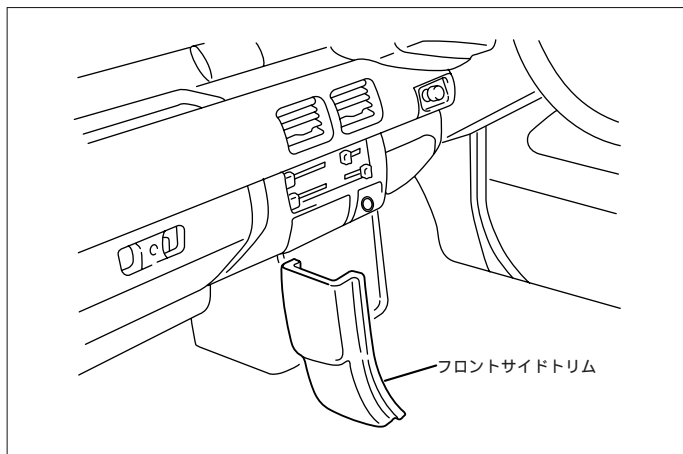

- (1) ドアシルガーニッシュ (RH) を取外します。
- (2) フロントサイドトリム (RH) を取外します。

車速信号用コネクタ-接続位置と線材色

4JG2 (H. 3/12 ~ H. 7/ 6)

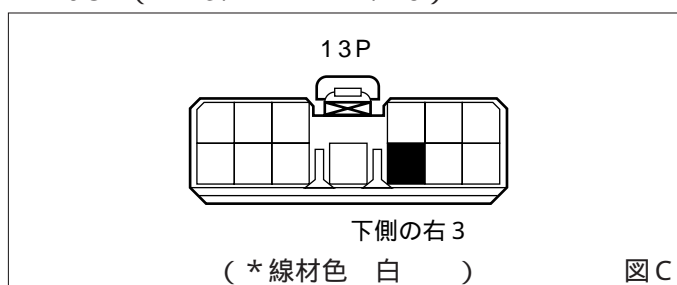

線材色はあくまで目安にして下さい。

エンジンコントロールユニット

車速信号用コネクタ-接続位置と線材色

4JG2 (H. 7/ 6 ~ H. 8/ 7)

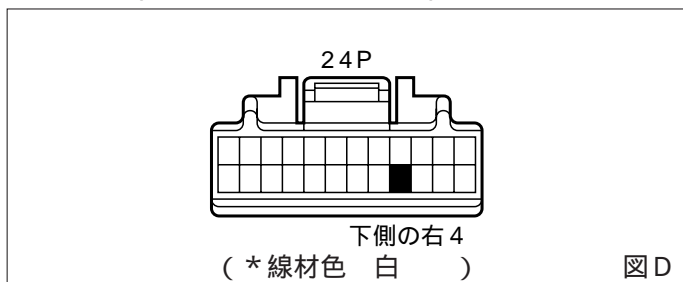

線材色はあくまで目安にして下さい。

中継コネクタ-

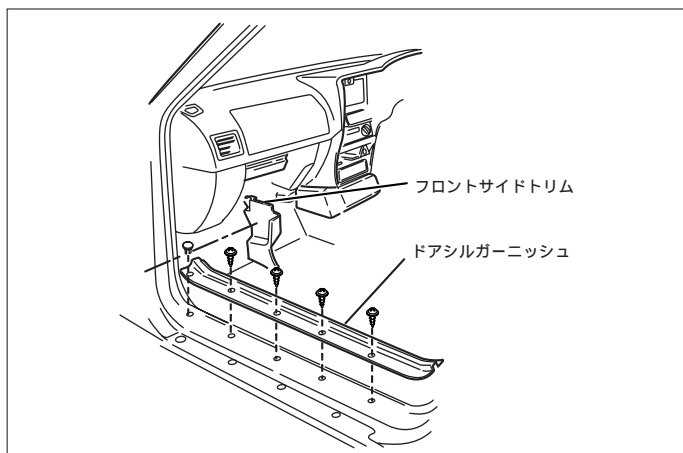

- (1) ドアシルガーニッシュ (LH) を取外します。
- (2) フロントサイドトリム (LH) を取外します。

車速信号用コネクタ-接続位置と線材色

(H.10/ 2 ~ H.14/ 9)

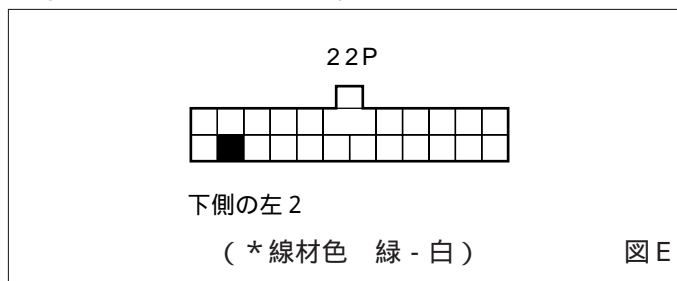

線材色はあくまで目安にして下さい。

(H. 3/ 2 ~ H. 7/ 6)

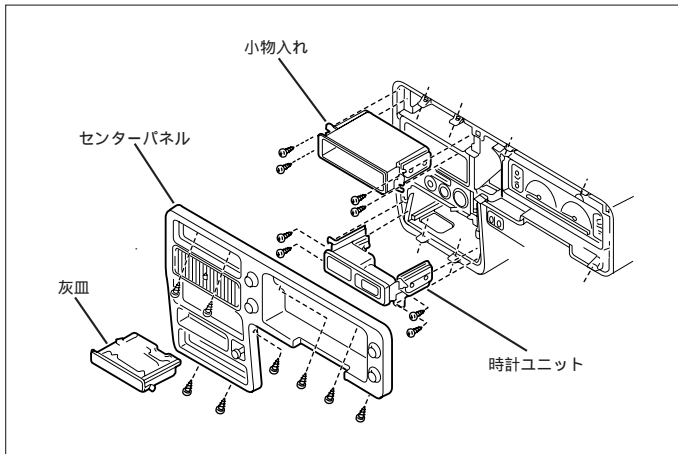

- (1) 灰皿、 印ネジを外し、センターパネルを取外します。
(コネクター類を外します)
- (2) 印ネジを外し、小物入れ(上段)、時計ユニット(下段)を外します。(コネクター類を外します)

(H. 7/ 6 ~ H.14/ 9)

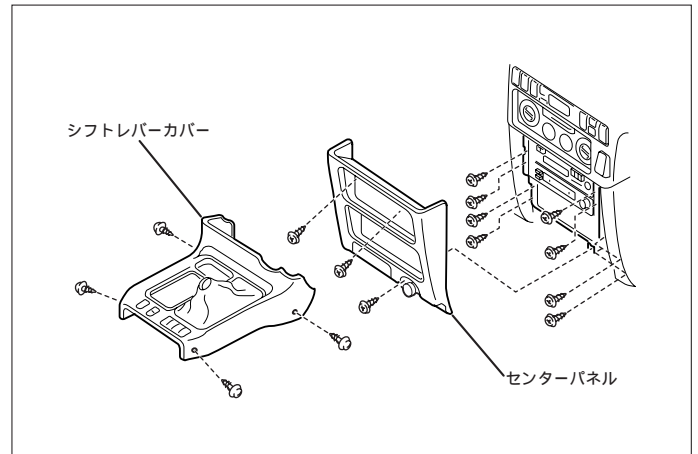

- (1) 印ネジを外し、シフトレバーカバー、センターパネルを取外します。(コネクター類を外します)
- (2) 印ネジを外し、純正オーディオ又はポケットを外し、純正オーディオ用ブラケットを取外します。

オーディオカプラ

(H. 3/ 2 ~ H. 7/ 6)

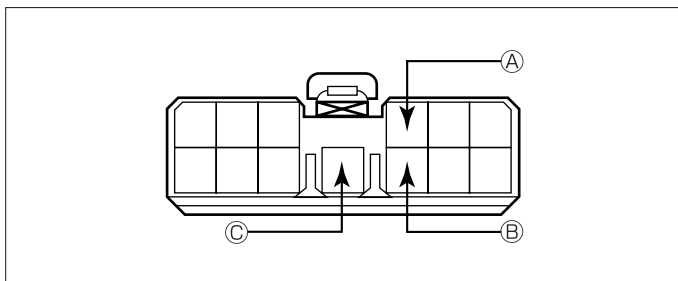

- Ⓐ : ACC電源⊕ (*線材色 橙 - 黄)
- Ⓑ : バックアップ電源⊕ (*線材色 赤 - 白)
- Ⓒ : イルミ電源⊕ (*線材色 緑 - 赤)

(H. 7/ 6 ~ H.14/ 9)

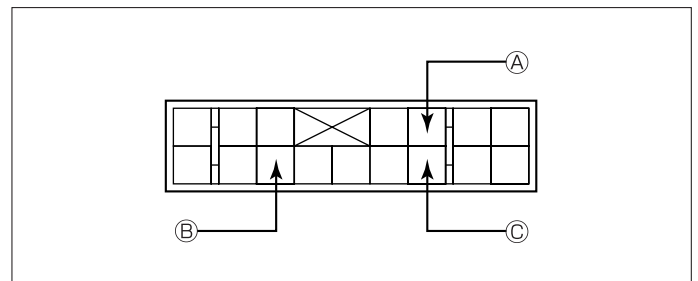

- Ⓐ : ACC電源⊕ (*線材色 緑 - 黒)
- Ⓑ : バックアップ電源⊕ (*線材色 赤 - 黄)
- Ⓒ : イルミ電源⊕ (*線材色 緑 - 赤)

イラスト

バック信号接続要領

リアコンビネーションランプ

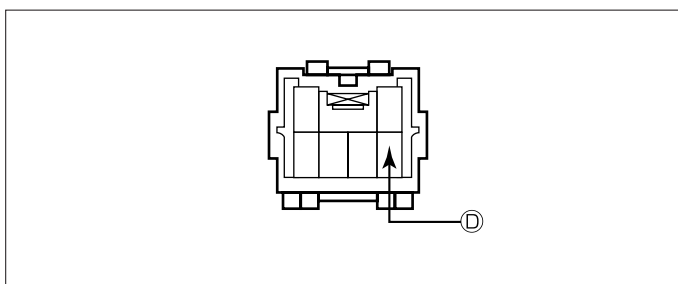

- Ⓓ : バックランプ電源⊕ (*線材色 赤 - 青)

メーカー	車名	年式	車種型式	エンジン型式	車速信号1		車速信号2		車速信号3		車速信号4		駆動方式	備考
					エンジンコントロール		EGRコントロール		エンジンコントロール		中継コネクタ			
					位置	形状	位置	形状	位置	形状	位置	形状		
ISUZU	ビッグホン													
グレード	車種タイプ													
3.0L I-TF イーゼィ h Andling By LOTUS-SE	07g ワン	H. 10 / 2 - H. 14 / 9	KH-UB S73GW	4JX1(Dd)								E	4WD	
V6-3.5LDOHC h Andling By LOTUS-SE	07g ワン	H. 10 / 2 - H. 14 / 9	GF-UB S26GW	6VE1								E	4WD	
3.0L I-TF イーゼィ h Andling By LOTUS	07g ワン	H. 10 / 2 - H. 14 / 9	KH-UB S73GW	4JX1(Dd)								E	4WD	
V6-3.5LDOHC h Andling By LOTUS	07g ワン	H. 10 / 2 - H. 14 / 9	GF-UB S26GW	6VE1								E	4WD	
3.0L I-TF イーゼィ PL AISIR	07g ワン	H. 10 / 2 - H. 14 / 9	KH-UB S73GW	4JX1(Dd)								E	4WD	
V6-3.5LDOHC PL AISIR	07g ワン	H. 10 / 2 - H. 14 / 9	GF-UB S26GW	6VE1								E	4WD	
3.0L I-TF イーゼィ PL AISIR	07g ワン	H. 10 / 2 - H. 14 / 9	KH-UB S73GW	4JX1(Dd)								E	4WD	
V6-3.5LDOHC PL AISIR	07g ワン	H. 10 / 2 - H. 14 / 9	GF-UB S26GW	6VE1								E	4WD	
3.0L I-TF イーゼィ PL AISIR	07g ワン	H. 10 / 2 - H. 14 / 9	KH-UB S73DW	4JX1(Dd)								E	4WD	
V6-3.5LDOHC PL AISIR	07g ワン	H. 10 / 2 - H. 14 / 9	GF-UB S26DW	6VE1								E	4WD	
3.0L I-TF イーゼィ LS	07g ワン	H. 10 / 2 - H. 14 / 9	KH-UB S73GW	4JX1(Dd)								E	4WD	
V6-3.2LDOHC h Andling By LOTUS-SE	07g ワン	H. 8 / 7 - H. 10 / 2	E-UB S25GW	6VD1		A							4WD	
3.1L I-TF イーゼィ h Andling By LOTUS-SE	07g ワン	H. 8 / 7 - H. 10 / 2	KD-UB S69GW	4JG2			B						4WD	
V6-3.2LDOHC h Andling By LOTUS	07g ワン	H. 8 / 7 - H. 10 / 2	E-UB S25GW	6VD1		A							4WD	
3.1L I-TF イーゼィ h Andling By LOTUS	07g ワン	H. 8 / 7 - H. 10 / 2	KD-UB S69GW	4JG2			B						4WD	
V6-3.2LDOHC IRMS CHER-RS	07g ワン	H. 8 / 7 - H. 10 / 2	E-UB S25GW	6VD1		A							4WD	
3.1L I-TF イーゼィ IRMS CHER	07g ワン	H. 8 / 7 - H. 10 / 2	KD-UB S69GW	4JG2			B						4WD	
3.1L I-TF イーゼィ IRMS CHER	07g ワン	H. 8 / 7 - H. 10 / 2	KD-UB S69DW	4JG2			B						4WD	
3.1L I-TF イーゼィ IRMS CHER-	07g ワン	H. 8 / 7 - H. 10 / 2	KD-UB S69GW	4JG2			B						4WD	
3.1L I-TF イーゼィ XS-PL AISIR C-Type	07g ワン	H. 8 / 7 - H. 10 / 2	KD-UB S69GW	4JG2			B						4WD	
3.1L I-TF イーゼィ XS-PL AISIR C-Type	07g ワン	H. 8 / 7 - H. 10 / 2	KD-UB S69GW	4JG2			B						4WD	
3.1L I-TF イーゼィ XS-PL AISIR	07g ワン	H. 8 / 7 - H. 10 / 2	KD-UB S69DW	4JG2			B						4WD	
3.1L I-TF イーゼィ XS-PL AISIR	07g ワン	H. 8 / 7 - H. 10 / 2	KD-UB S69DW	4JG2			B						4WD	
3.1L I-TF イーゼィ XS-PL AISIR	07g ワン	H. 8 / 7 - H. 10 / 2	KD-UB S69DW	4JG2			B						4WD	
3.1L I-TF イーゼィ LS	07g ワン	H. 8 / 7 - H. 10 / 2	KD-UB S69DW	4JG2			B						4WD	
V6-3.2LDOHC h Andling By LOTUS-SE	07g ワン	H. 7 / 6 - H. 8 / 7	E-UB S25GW	6VD1		A							4WD	
3.1L I-TF イーゼィ h Andling By LOTUS-SE	07g ワン	H. 7 / 6 - H. 8 / 7	KD-UB S69GW	4JG2				D					4WD	
V6-3.2LDOHC h Andling By LOTUS	07g ワン	H. 7 / 6 - H. 8 / 7	E-UB S25GW	6VD1		A							4WD	
3.1L I-TF イーゼィ h Andling By LOTUS	07g ワン	H. 7 / 6 - H. 8 / 7	KD-UB S69GW	4JG2				D					4WD	
V6-3.2LDOHC IRMS CHER-RS	07g ワン	H. 7 / 6 - H. 8 / 7	E-UB S25GW	6VD1		A							4WD	
3.1L I-TF イーゼィ IRMS CHER	07g ワン	H. 7 / 6 - H. 8 / 7	KD-UB S69GW	4JG2				D					4WD	
3.1L I-TF イーゼィ IRMS CHER	07g ワン	H. 7 / 6 - H. 8 / 7	KD-UB S69DW	4JG2				D					4WD	
3.1L I-TF イーゼィ XS-PL AISIR	07g ワン	H. 7 / 6 - H. 8 / 7	KD-UB S69DW	4JG2				D					4WD	
3.1L I-TF イーゼィ XS-PL AISIR	07g ワン	H. 7 / 6 - H. 8 / 7	KD-UB S69DW	4JG2				D					4WD	
3.1L I-TF イーゼィ LS	07g ワン	H. 7 / 6 - H. 8 / 7	KD-UB S69DW	4JG2				D					4WD	
3.1L I-TF イーゼィ LS	07g ワン	H. 7 / 6 - H. 8 / 7	KD-UB S69DW	4JG2				D					4WD	
3.1L I-TF イーゼィ LS	07g ワン	H. 5 / 9 - H. 7 / 6	KD-UB S69GW	4JG2				C					4WD	
V6-3.2LDOHC h Andling By LOTUS-SE	07g ワン	H. 5 / 9 - H. 7 / 6	E-UB S25GW	6VD1		A							4WD	
3.1L I-TF イーゼィ h Andling By LOTUS-SE	07g ワン	H. 5 / 9 - H. 7 / 6	KD-UB S69GW	4JG2				C					4WD	
V6-3.2LDOHC h Andling By LOTUS	07g ワン	H. 5 / 9 - H. 7 / 6	E-UB S25GW	6VD1		A							4WD	
3.1L I-TF イーゼィ h Andling By LOTUS	07g ワン	H. 5 / 9 - H. 7 / 6	KD-UB S69GW	4JG2				C					4WD	
V6-3.2LDOHC IRMS CHER-RS	07g ワン	H. 5 / 9 - H. 7 / 6	E-UB S25GW	6VD1		A							4WD	
3.1L I-TF イーゼィ IRMS CHER	07g ワン	H. 5 / 9 - H. 7 / 6	KD-UB S69GW	4JG2				C					4WD	
3.1L I-TF イーゼィ IRMS CHER	07g ワン	H. 5 / 9 - H. 7 / 6	KD-UB S69DW	4JG2				C					4WD	
3.1L I-TF イーゼィ LS	07g ワン	H. 5 / 9 - H. 7 / 6	KD-UB S69GW	4JG2				C					4WD	
3.1L I-TF イーゼィ IRMS CHER	07g ワン	H. 5 / 9 - H. 7 / 6	KD-UB S69DW	4JG2				C					4WD	
3.1L I-TF イーゼィ IRMS CHER	07g ワン	H. 4 / 9 - H. 5 / 9	E-UB S25GW	6VD1		A							4WD	
3.1L I-TF イーゼィ h Andling By LOTUS	07g ワン	H. 4 / 9 - H. 5 / 9	Q-UB S69GW	4JG2				C					4WD	
3.1L I-TF イーゼィ irms Cher	07g ワン	H. 4 / 9 - H. 5 / 9	Q-UB S69GW	4JG2				C					4WD	
3.1L I-TF イーゼィ irms Cher	07g ワン	H. 4 / 9 - H. 5 / 9	Q-UB S69DW	4JG2				C					4WD	
V6-3.2L DOHC irms Cher-RS	07g ワン	H. 4 / 9 - H. 5 / 9	E-UB S25DW	6VD1		A							4WD	
V6-3.2LDOHC h Andling By LOTUS	07g ワン	H. 3 / 12 - H. 4 / 9	E-UB S25GW	6VD1		A							4WD	
3.1L I-TF イーゼィ h Andling By LOTUS	07g ワン	H. 3 / 12 - H. 4 / 9	Q-UB S69GW	4JG2				C					4WD	
3.1L I-TF イーゼィ irms Cher	07g ワン	H. 3 / 12 - H. 4 / 9	Q-UB S69GW	4JG2				C					4WD	
3.1L I-TF イーゼィ irms Cher	07g ワン	H. 4 / 3 - H. 4 / 9	Q-UB S69DW	4JG2				C					4WD	
V6-3.2L DOHC irms Cher-RS	07g ワン	H. 4 / 3 - H. 4 / 9	E-UB S25DW	6VD1		A							4WD	