

車種名	年式	型式	管理No.
ジェミニ	H. 9/ 2 ~ H.12/ 5	E-MJ4	イ・13

01/05 作成

ハイブリッドナビゲーション適合早見一覧 **ADDZEST**

車両型式	年式	エンジン型式	接続ユニット	難易度	備考
GF-MJ4	H.11/ 1 ~ H.12/ 5	D15B PGM-FI	エンジンコントロールユニット	難・易	
GF-MJ5,MJ6	H.11/ 1 ~ H.12/ 5	D16A PGM-FI	エンジンコントロールユニット	難・易	
GF-MJ5	H.11/ 1 ~ H.12/ 5	D16A V-TEC-E PGM-FI	エンジンコントロールユニット	難・易	
E-MJ4	H. 9/ 2 ~ H.11/ 1	D15B PGM-FI	エンジンコントロールユニット	難・易	
E-MJ5,MJ6	H. 9/ 2 ~ H.11/ 1	D16A PGM-FI	エンジンコントロールユニット	難・易	
E-MJ5	H. 9/ 2 ~ H.11/ 1	D16A V-TEC-E PGM-FI	エンジンコントロールユニット	難・易	

詳しくは、本資料の最終ページの車両グレード別ハイブリッドナビゲーション適合一覧をご参照ください。

車速信号取り出しユニット位置 **ADDZEST**

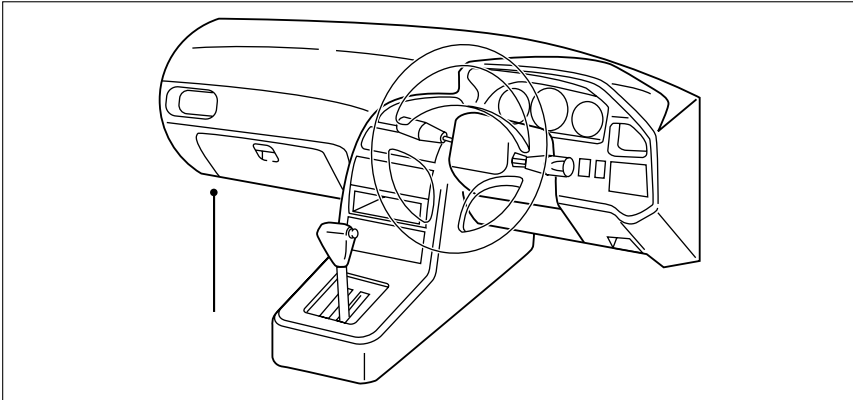

エンジンコントロールユニット

エンジン

エンジンコントロールユニット

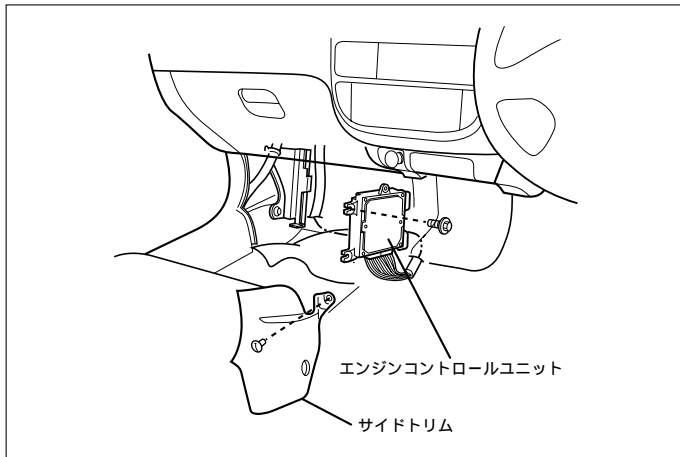

- (1) ドアシルガーニッシュ(LH)を取外します。
- (2) フロントサイドトリム(LH)を取外します。

車速信号用コネクタ接続位置と線材色

D15B PGM-FI (H. 9/ 2 ~ H.11/ 1)
D16A PGM-FI

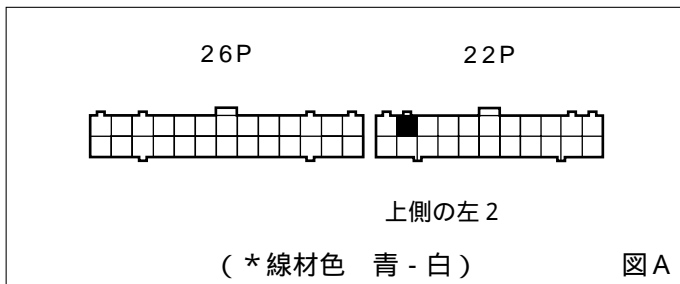

D16A V-TEC-E PGM-FI (H. 9/ 2 ~ H.11/ 1)
D16A PGM-FI(LEV)(H.10/ 2 ~ H.11/ 1)

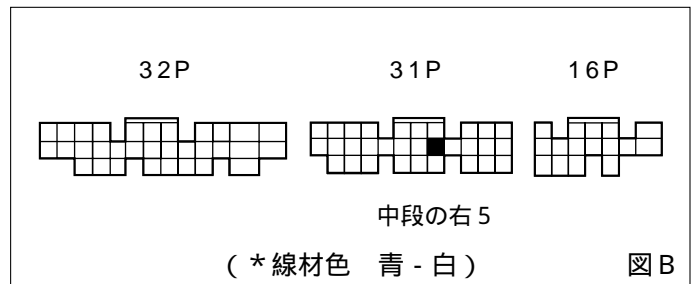

D15B PGM-FI (H.11/ 1 ~ H.12/ 5)
D16A V-TEC-E PGM-FI (H.11/ 1 ~ H.12/ 5)

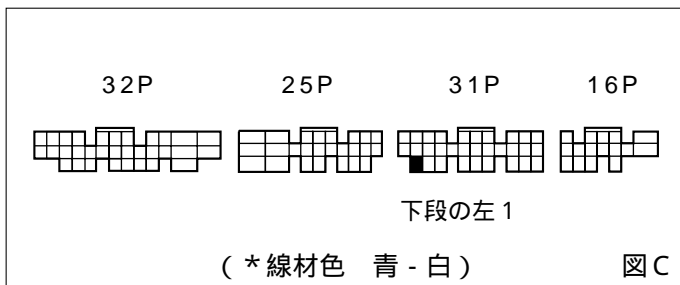

線材色はあくまで目安にして下さい。

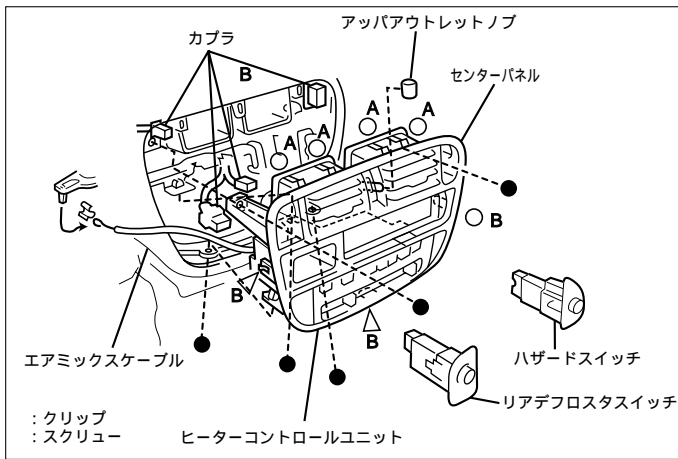

- (1) インstrumentロアカバー (運転席側) を取外します。
- (2) インstrumentセンターロアカバーを取外します。
- (3) インstrumentセンターパネルを取外します。

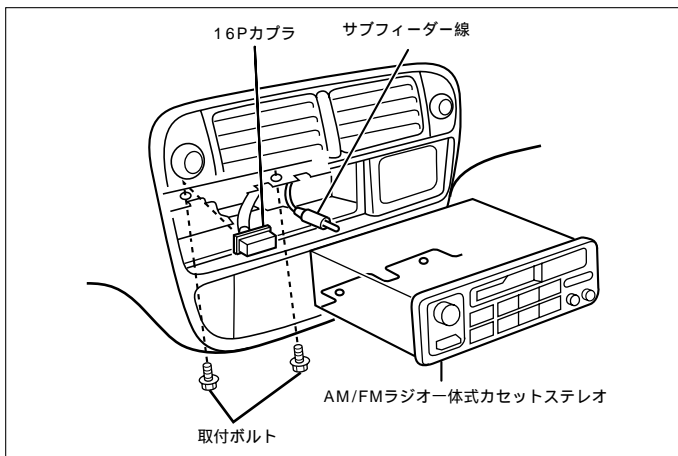

- (4) ネジ2本を外し、オーディオA ssyを取外します。

オーディオカブラ

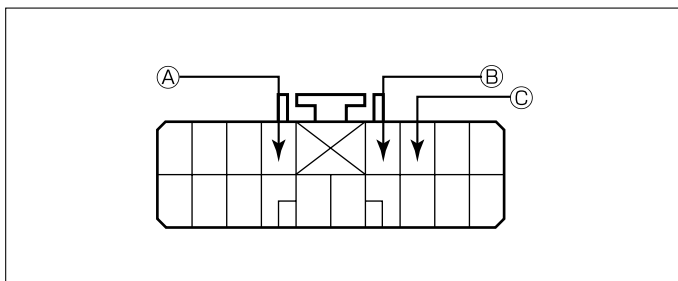

- Ⓐ : ACC電源⊕ (*線材色 黄 - 赤)
- Ⓑ : バックアップ電源⊕ (*線材色 白 - 青)
- Ⓒ : イルミ電源⊕ (*線材色 赤 - 黒)

バック信号接続要領

リアコンビネーションランプ

- Ⓓ : バックランプ電源⊕ (*線材色 緑 - 黒)

メーカー	車名 ISUZU グレード	年式	車種型式	エンジン型式	車速信号1		車速信号2		車速信号3		駆動方式	備考
					エンジンコントロール							
					位置	形状	位置	形状	位置	形状		
1500cc	マイク C/C	H. 11 / 1 - H. 12 / 5	GF-MJ4	D15B PGM-FI		C					FF	
1600cc	マイク C/C	H. 11 / 1 - H. 12 / 5	GF-MJ5	D16A PGM-FI		A					FF	
1600cc	マイク G/G	H. 11 / 1 - H. 12 / 5	GF-MJ5	D16A V-TEC-E PGM-FI		C					FF	
1600cc	マイク C/C 4WD	H. 11 / 1 - H. 12 / 5	GF-MJ6	D16A PGM-FI		A					リア4輪4WD	
1500cc	マイク C/C	H. 10 / 2 - H. 11 / 1	E-MJ4	D15B PGM-FI		A					FF	
1600cc	マイク C/C	H. 10 / 2 - H. 11 / 1	E-MJ5	D16A PGM-FI		A					FF	
1600cc	マイク G/G	H. 10 / 2 - H. 11 / 1	E-MJ5	D16A V-TEC-E PGM-FI		B					FF	
1600cc	マイク C/C 4WD	H. 10 / 2 - H. 11 / 1	E-MJ6	D16A PGM-FI		A					リア4輪4WD	
1500cc	マイク C/C	H. 9 / 2 - H. 10 / 2	E-MJ4	D15B PGM-FI		A					FF	
1600cc	マイク C/C	H. 9 / 2 - H. 10 / 2	E-MJ5	D16A PGM-FI		A					FF	
1600cc	マイク G/G	H. 9 / 2 - H. 10 / 2	E-MJ5	D16A V-TEC-E PGM-FI		B					FF	
1600cc	マイク C/C 4WD	H. 9 / 2 - H. 10 / 2	E-MJ6	D16A PGM-FI		A					リア4輪4WD	