

車種名	年式	型式	管理No.
ステップワゴン	H.17/ 5～現在	DBA-RG1	ホ-83

07/10 作成

ナビゲーション適合早見一覧

車両型式	年式	エンジン型式	接続ユニット	難易度	備考
DBA-RG1, RG2	H.17/ 5～現在	K20A i-VTEC PGM-FI	中継コネクター	難・●・易	
DBA-RG3, RG4	H.17/ 5～現在	K24A i-VTEC PGM-FI	中継コネクター	難・●・易	

※詳しくは、本資料の最終ページの車両グレード別ハイブリッドナビゲーション適合一覧をご参照ください。

(ジャイロ感度調整について)

年式・ミッション		2DIN									
		HDD NAVI	適合	HDD NAVI	適合	HDD NAVI	適合	HDD NAVI	適合	B.B NAVI	適合
インダッシュ AT	上段	MAX9750DT MAX8750DT MAX9700DT MAX8700DT MAX7700 (ジャイロ3)	◎	MAX670 MAX570 (ジャイロ3)	◎	MAX960HD MAX860HD MAX760HD MAX560HD (ジャイロ3)	◎	MAX950HD MAX850HD MAX750HD MAX550HD (ジャイロ3)	◎	NAX060HD	
	下段										

ホンダ

車速信号取出しユニット位置

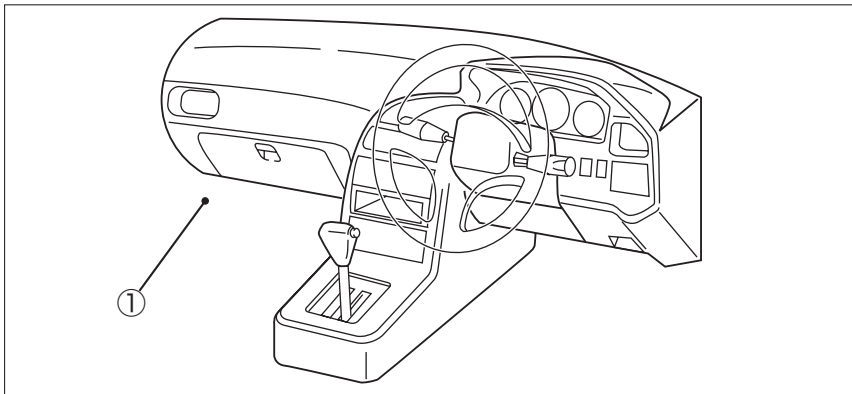

① 中継コネクター

車速信号接続要領

① 中継コネクタ

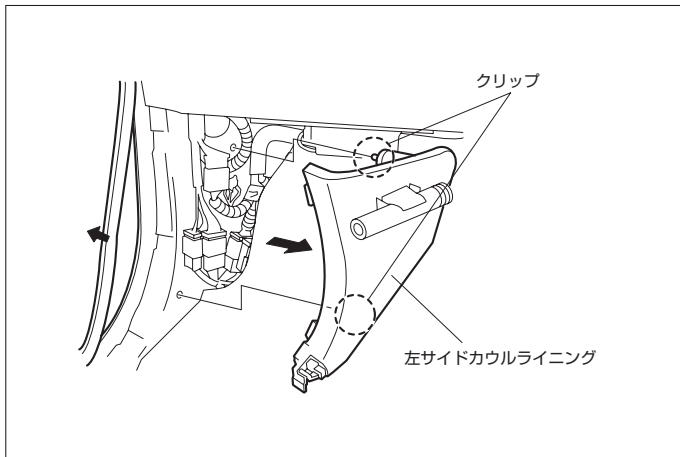

- (1) フロントサイドステップガーニッシュ(LH)を取外します。
- (2) サイドカウルライニング(LH)を取外します。

◆車速信号用コネクタ接続位置と線材色

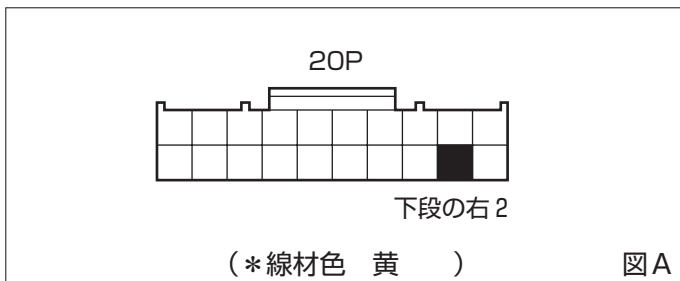

- 線材色はあくまで目安にして下さい。

オーディオの取外し要領

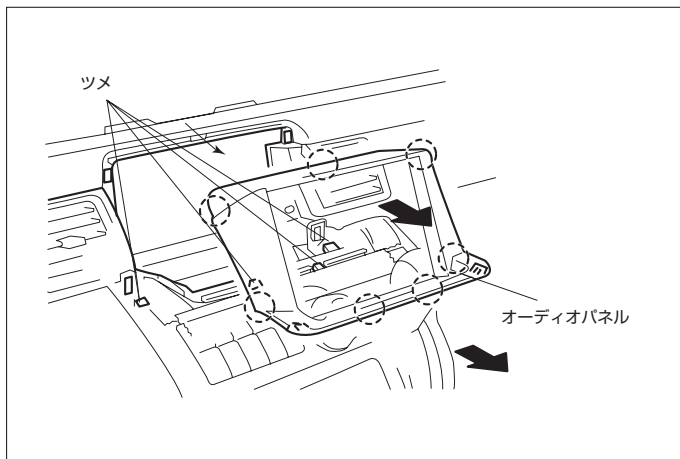

- (1) オーディオパネルを取外します。
- (2) オーディオA' ssyを取外します。

◆オーディオカプラ

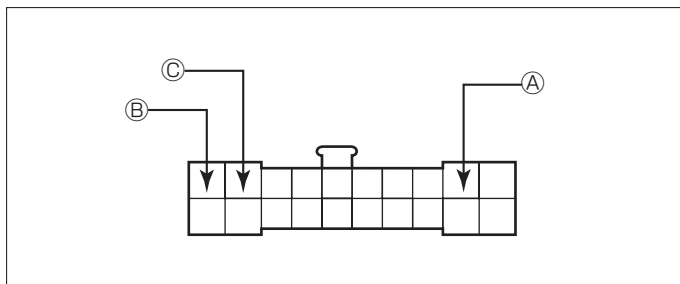

- Ⓐ：ACC電源⊕（*線材色 紫）
- Ⓑ：バックアップ電源⊕（*線材色 赤）
- Ⓒ：イルミ電源⊕（*線材色 灰）

バック信号接続要領

◆リアコンビネーションランプ

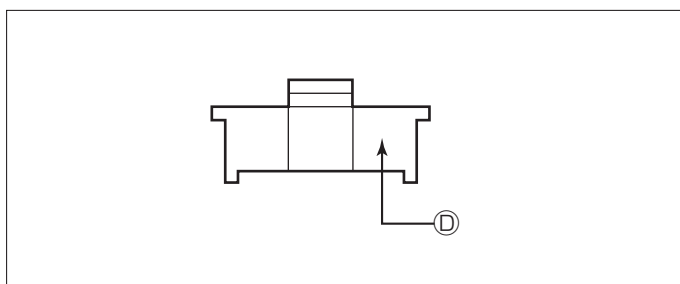

- Ⓓ：バックランプ電源⊕（*線材色 茶）

車両グレード別ナビゲーション適合一覧

メーカー	車名	年式	車種型式	エンジン型式	車速信号1		車速信号2		車速信号3		駆動方式	備考
					中継コネクタ		位置	形状	位置	形状		
					位置	形状						
HONDA	ステップワゴン(RG1)											
	グレード											
	2WD G	H. 19 / 2 ~	DBA-RG1	K20A DOHC i-VTEC PGM-FI	①	A					FF	
	4WD G	H. 19 / 2 ~	DBA-RG2	K20A DOHC i-VTEC PGM-FI	①	A					4WD	
	2WD G Lパッケージ	H. 19 / 2 ~	DBA-RG1	K20A DOHC i-VTEC PGM-FI	①	A					FF	
	4WD G Lパッケージ	H. 19 / 2 ~	DBA-RG2	K20A DOHC i-VTEC PGM-FI	①	A					4WD	
	2WD G Sパッケージ	H. 19 / 2 ~	DBA-RG1	K20A DOHC i-VTEC PGM-FI	①	A					FF	
	4WD G Sパッケージ	H. 19 / 2 ~	DBA-RG2	K20A DOHC i-VTEC PGM-FI	①	A					4WD	
	2WD G LSパッケージ	H. 19 / 2 ~	DBA-RG1	K20A DOHC i-VTEC PGM-FI	①	A					FF	
	4WD G LSパッケージ	H. 19 / 2 ~	DBA-RG2	K20A DOHC i-VTEC PGM-FI	①	A					4WD	
	2WD G サイドリフトアップシート車	H. 19 / 2 ~	DBA-RG1	K20A DOHC i-VTEC PGM-FI	①	A					FF	
	4WD G サイドリフトアップシート車	H. 19 / 2 ~	DBA-RG2	K20A DOHC i-VTEC PGM-FI	①	A					4WD	
	2WD G スタイルエディション	H. 19 / 2 ~	DBA-RG1	K20A DOHC i-VTEC PGM-FI	①	A					FF	
	4WD G スタイルエディション	H. 19 / 2 ~	DBA-RG2	K20A DOHC i-VTEC PGM-FI	①	A					4WD	
	2WD G エコエディション	H. 19 / 2 ~	DBA-RG1	K20A DOHC i-VTEC PGM-FI	①	A					FF	
	4WD G エコエディション	H. 19 / 2 ~	DBA-RG2	K20A DOHC i-VTEC PGM-FI	①	A					4WD	
	2WD B	H. 19 / 2 ~	DBA-RG1	K20A DOHC i-VTEC PGM-FI	①	A					FF	
	4WD B	H. 19 / 2 ~	DBA-RG2	K20A DOHC i-VTEC PGM-FI	①	A					4WD	
	2WD 24Z	H. 19 / 2 ~	DBA-RG3	K24A DOHC i-VTEC PGM-FI	①	A					FF	
	4WD 24Z	H. 19 / 2 ~	DBA-RG4	K24A DOHC i-VTEC PGM-FI	①	A					4WD	
	2WD B	H. 18 / 5 ~ H. 19 / 2	DBA-RG1	K20A DOHC i-VTEC PGM-FI	①	A					FF	
	4WD B	H. 18 / 5 ~ H. 19 / 2	DBA-RG2	K20A DOHC i-VTEC PGM-FI	①	A					4WD	
	2WD G	H. 18 / 5 ~ H. 19 / 2	DBA-RG1	K20A DOHC i-VTEC PGM-FI	①	A					FF	
	4WD G	H. 18 / 5 ~ H. 19 / 2	DBA-RG2	K20A DOHC i-VTEC PGM-FI	①	A					4WD	
	2WD G Lパッケージ	H. 18 / 5 ~ H. 19 / 2	DBA-RG1	K20A DOHC i-VTEC PGM-FI	①	A					FF	
	4WD G Lパッケージ	H. 18 / 5 ~ H. 19 / 2	DBA-RG2	K20A DOHC i-VTEC PGM-FI	①	A					4WD	
	2WD G Sパッケージ	H. 18 / 5 ~ H. 19 / 2	DBA-RG1	K20A DOHC i-VTEC PGM-FI	①	A					FF	
	4WD G Sパッケージ	H. 18 / 5 ~ H. 19 / 2	DBA-RG2	K20A DOHC i-VTEC PGM-FI	①	A					4WD	
	2WD G LSパッケージ	H. 18 / 5 ~ H. 19 / 2	DBA-RG1	K20A DOHC i-VTEC PGM-FI	①	A					FF	
	4WD G LSパッケージ	H. 18 / 5 ~ H. 19 / 2	DBA-RG2	K20A DOHC i-VTEC PGM-FI	①	A					4WD	
	2WD G サイドリフトアップシート車	H. 18 / 5 ~ H. 19 / 2	DBA-RG1	K20A DOHC i-VTEC PGM-FI	①	A					FF	
	4WD G サイドリフトアップシート車	H. 18 / 5 ~ H. 19 / 2	DBA-RG2	K20A DOHC i-VTEC PGM-FI	①	A					4WD	
	2WD 24Z	H. 18 / 5 ~ H. 19 / 2	DBA-RG3	K24A DOHC i-VTEC PGM-FI	①	A					FF	
	4WD 24Z	H. 18 / 5 ~ H. 19 / 2	DBA-RG4	K24A DOHC i-VTEC PGM-FI	①	A					4WD	
	2WD B	H. 17 / 5 ~ H. 18 / 5	DBA-RG1	K20A DOHC i-VTEC PGM-FI	①	A					FF	
	4WD B	H. 17 / 5 ~ H. 18 / 5	DBA-RG2	K20A DOHC i-VTEC PGM-FI	①	A					4WD	
	2WD G	H. 17 / 5 ~ H. 18 / 5	DBA-RG1	K20A DOHC i-VTEC PGM-FI	①	A					FF	
	4WD G	H. 17 / 5 ~ H. 18 / 5	DBA-RG2	K20A DOHC i-VTEC PGM-FI	①	A					4WD	
	2WD G Lパッケージ	H. 17 / 5 ~ H. 18 / 5	DBA-RG1	K20A DOHC i-VTEC PGM-FI	①	A					FF	
	4WD G Lパッケージ	H. 17 / 5 ~ H. 18 / 5	DBA-RG2	K20A DOHC i-VTEC PGM-FI	①	A					4WD	
	2WD G Sパッケージ	H. 17 / 5 ~ H. 18 / 5	DBA-RG1	K20A DOHC i-VTEC PGM-FI	①	A					FF	
	4WD G Sパッケージ	H. 17 / 5 ~ H. 18 / 5	DBA-RG2	K20A DOHC i-VTEC PGM-FI	①	A					4WD	
	2WD G LSパッケージ	H. 17 / 5 ~ H. 18 / 5	DBA-RG1	K20A DOHC i-VTEC PGM-FI	①	A					FF	
	4WD G LSパッケージ	H. 17 / 5 ~ H. 18 / 5	DBA-RG2	K20A DOHC i-VTEC PGM-FI	①	A					4WD	
	2WD G サイドリフトアップシート車	H. 17 / 5 ~ H. 18 / 5	DBA-RG1	K20A DOHC i-VTEC PGM-FI	①	A					FF	
	4WD G サイドリフトアップシート車	H. 17 / 5 ~ H. 18 / 5	DBA-RG2	K20A DOHC i-VTEC PGM-FI	①	A					4WD	
	2WD 24Z	H. 17 / 5 ~ H. 18 / 5	DBA-RG3	K24A DOHC i-VTEC PGM-FI	①	A					FF	
	4WD 24Z	H. 17 / 5 ~ H. 18 / 5	DBA-RG4	K24A DOHC i-VTEC PGM-FI	①	A					4WD	