

車種名	年式	型式	管理No.
エディックス	H.16/ 7～現在	CBA-BE1	ホ-81

07/09 作成

ナビゲーション適合早見一覧

車両型式	年式	エンジン型式	接続ユニット	難易度	備考
DBA-BE8	H.18/11～現在	K24A i-VTEC PGM-FI	エンジンコントロールユニット	難・●・易	
CBA-BE1	H.16/ 7～H.18/11	D17A VTEC PGM-FI	エンジンコントロールユニット	難・●・易	
ABA-BE2	H.16/ 7～H.18/11	D17A VTEC PGM-FI	エンジンコントロールユニット	難・●・易	
DBA-BE3	H.16/ 7～現在	K20A i-VTEC PGM-FI	エンジンコントロールユニット	難・●・易	
ABA-BE4	H.16/ 7～現在	K20A i-VTEC PGM-FI	エンジンコントロールユニット	難・●・易	

※詳しくは、本資料の最終ページの車両グレード別ハイブリッドナビゲーション適合一覧をご参照ください。

(ジャイロ感度調整について)

年式・ミッション		2DIN								B.B NAVI	
		HDD NAVI	適合	HDD NAVI	適合	HDD NAVI	適合	HDD NAVI	適合	B.B NAVI	適合
インダッシュ AT	上段	MAX9750DT MAX8750DT MAX9700DT MAX8700DT MAX7700 (ジャイロ3)	◎	MAX670 MAX570 (ジャイロ3)	◎	MAX960HD MAX860HD MAX760HD MAX560HD (ジャイロ3)	◎	MAX950HD MAX850HD MAX750HD MAX550HD (ジャイロ3)	◎	NAX060HD	
	下段										

ホンダ

車速信号取り出しユニット位置

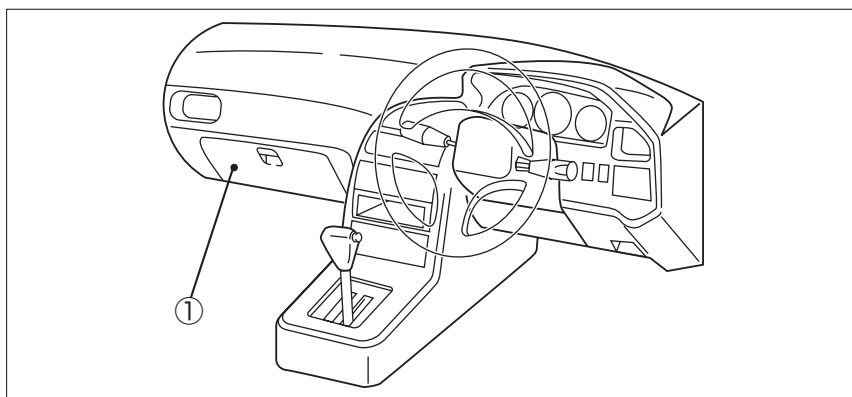

① エンジンコントロールユニット

車速信号接続要領

① エンジンコントロールユニット

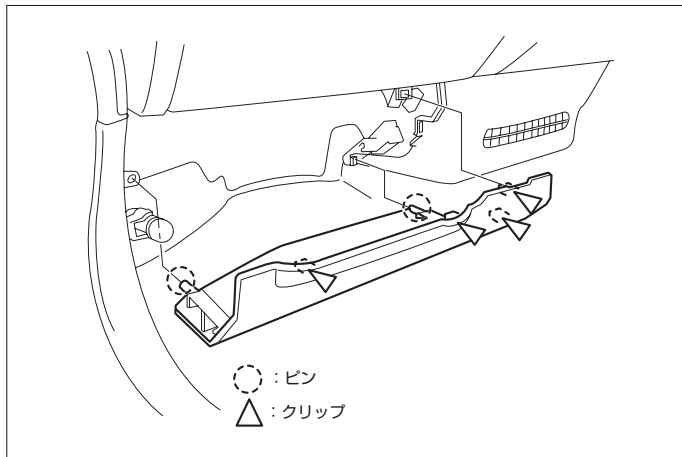

(1) 助手席側アンダーカバーを取外します。

◆車速信号用コネクタ接続位置と線材色

◇ D17A VTEC PGM-FI (H.16/ 7～H.18/11)

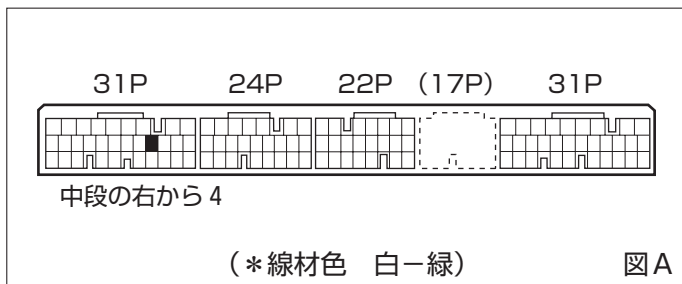

◇ K20A i-VTEC PGM-FI

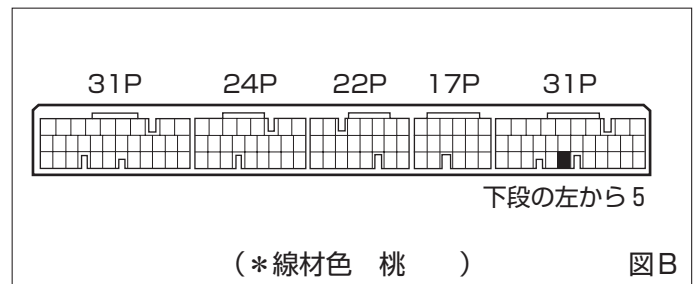

●線材色はあくまで目安にして下さい。

オーディオの取外し要領

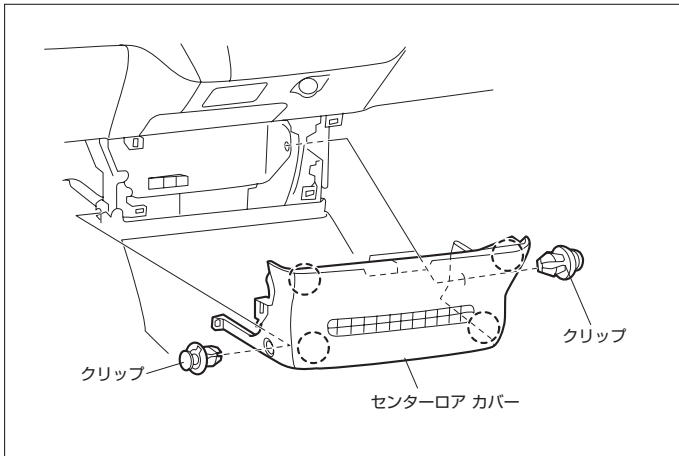

(1) センターロアカバーを取外します。

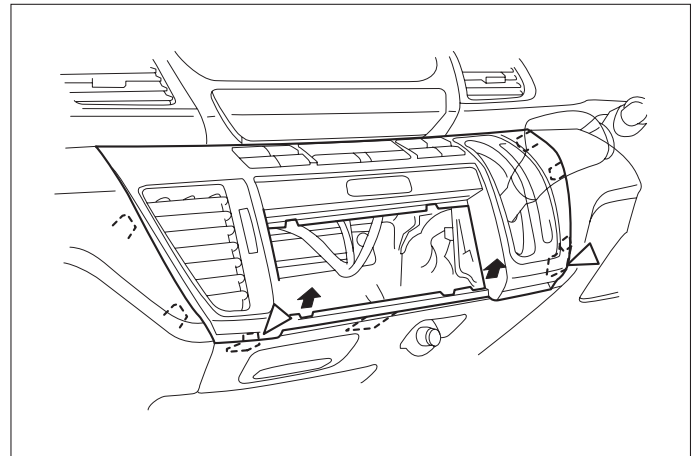

(2) センターポケットを外し、インストルメントセンターミドルパネルを取外します。

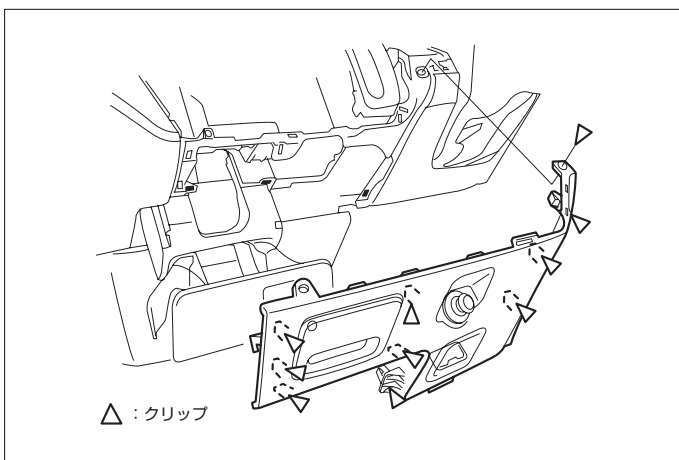

(3) カップホルダーを引き出し、センターロアパネルを取外します。

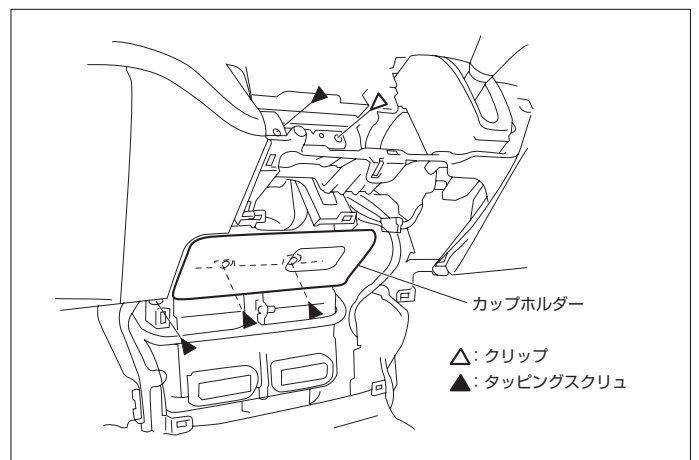

(4) カップホルダーを取外します。

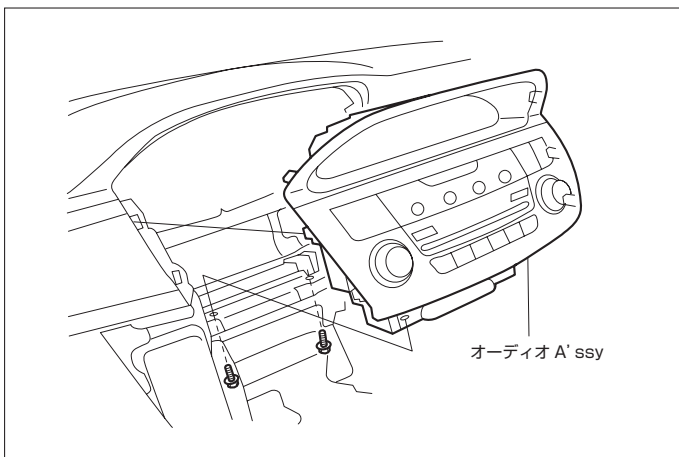

(5) オーディオA'ssyを取外します。

◆オーディオカブラ

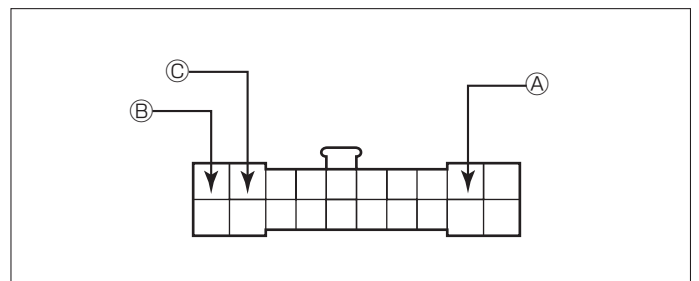

- ① : ACC電源⊕ (*線材色 茶)
- ② : バックアップ電源⊕ (*線材色 黄)
- ③ : イルミ電源⊕ (*線材色 灰)

バック信号接続要領

◆リアコンビネーションランプ

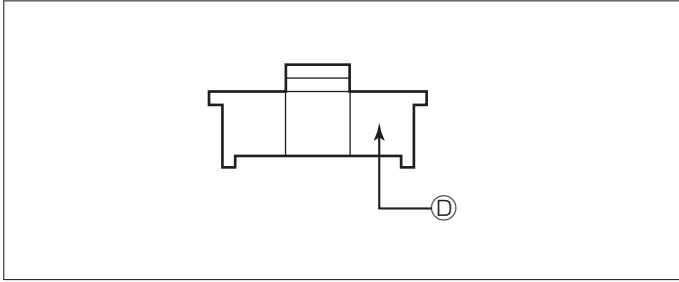

ⓓ：バックランプ電源⊕（*線材色 若葉）

車両グレード別ナビゲーション適合一覧

メーカー	車名	年式	車両型式	エンジン型式	車速信号1		車速信号2		車速信号3		駆動方式	備考
					エンジンコントロール		位置	形状	位置	形状		
HONDA	フィットX(BE1)				位置	形状						
グレード	車両タイプ											
20X	5ドアコンビ	H. 18 / 12 ~	DBA-BE3	K20A i-VTEC PGM-FI	①	B					FF	
20X 4WD	5ドアコンビ	H. 18 / 12 ~	ABA-BE4	K20A i-VTEC PGM-FI	①	B					4WD	
24S	5ドアコンビ	H. 18 / 12 ~	DBA-BE8	K24A i-VTEC PGM-FI							FF	
17X	5ドアコンビ	H. 17 / 12 ~ H. 18 / 12	CBA-BE1	D17A VTEC PGM-FI	①	A					FF	
17X 4WD	5ドアコンビ	H. 17 / 12 ~ H. 18 / 12	ABA-BE2	D17A VTEC PGM-FI	①	A					4WD	
20X	5ドアコンビ	H. 17 / 12 ~ H. 18 / 12	DBA-BE3	K20A i-VTEC PGM-FI	①	B					FF	
20X 4WD	5ドアコンビ	H. 17 / 12 ~ H. 18 / 12	ABA-BE4	K20A i-VTEC PGM-FI	①	B					4WD	
17X	5ドアコンビ	H. 16 / 7 ~ H. 17 / 12	CBA-BE1	D17A VTEC PGM-FI	①	A					FF	
17X 4WD	5ドアコンビ	H. 16 / 7 ~ H. 17 / 12	ABA-BE2	D17A VTEC PGM-FI	①	A					4WD	
20X	5ドアコンビ	H. 16 / 7 ~ H. 17 / 12	DBA-BE3	K20A i-VTEC PGM-FI	①	B					FF	
20X 4WD	5ドアコンビ	H. 16 / 7 ~ H. 17 / 12	ABA-BE4	K20A i-VTEC PGM-FI	①	B					4WD	