

| 車種名 | 年式 | 型式 | 管理No. |
|-------|------------|--------|-------|
| オデッセイ | H.15/10～現在 | UA-RB1 | ホ-79 |

07/10 作成

ナビゲーション適合早見一覧

| 車両型式 | 年式 | エンジン型式 | 接続ユニット | 難易度 | 備考 |
|-------------|-----------------|------------------|----------------|-------|----|
| ABA-RB1,RB2 | H.16/ 3～現在 | K24A DOHC PGM-FI | エンジンコントロールユニット | 難・●・易 | |
| DBA-RB1,RB2 | H.16/ 3～現在 | K24A DOHC PGM-FI | エンジンコントロールユニット | 難・●・易 | |
| LA-RB1,RB2 | H.15/10～H.16/ 3 | K24A DOHC PGM-FI | エンジンコントロールユニット | 難・●・易 | |
| UA-RB1,RB2 | H.15/10～H.16/ 3 | K24A DOHC PGM-FI | エンジンコントロールユニット | 難・●・易 | |

※詳しくは、本資料の最終ページの車両グレード別ハイブリッドナビゲーション適合一覧をご参照ください。

車速信号取出しユニット位置

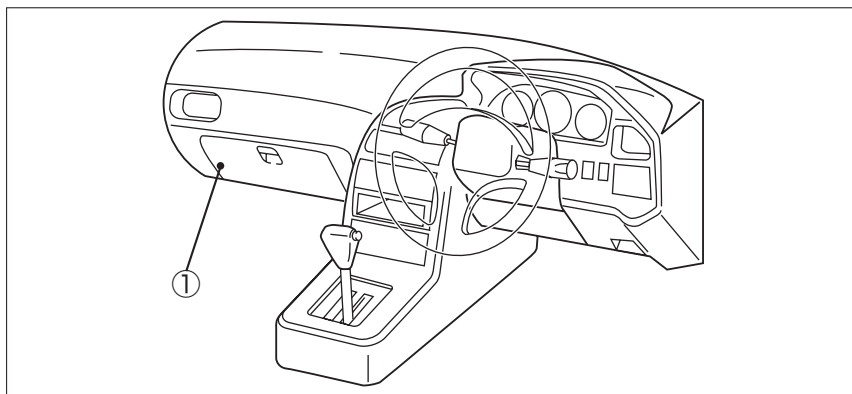

① エンジンコントロールユニット

車速信号接続要領

① エンジンコントロールユニット



(1) 助手席側、ロアカバーを取外します。

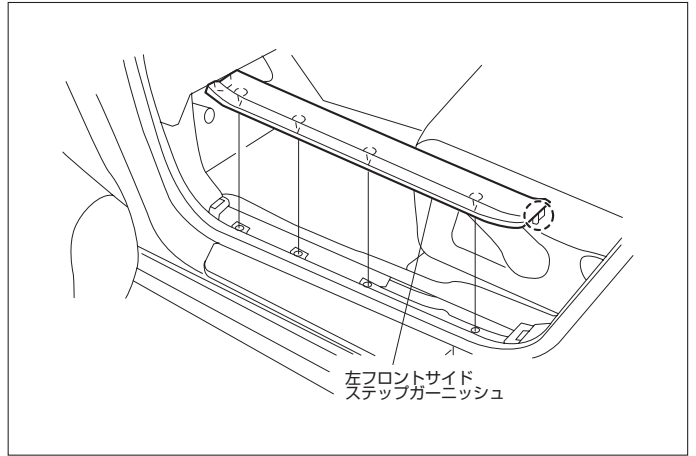

(2) 左フロントサイドステップガーニッシュ及びカウルサイドライニングを取外します。

[参考図]

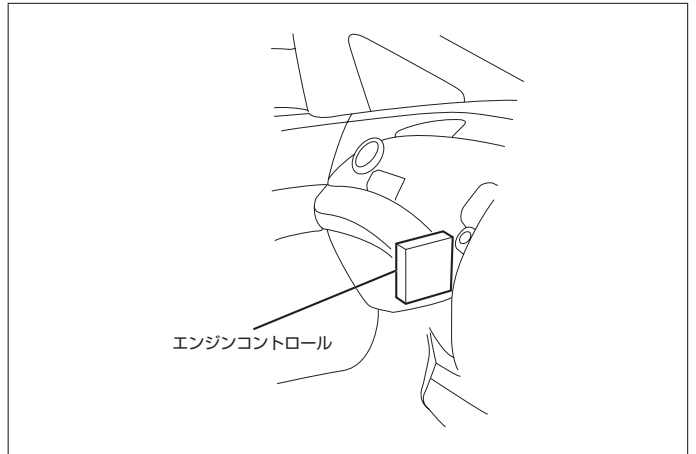
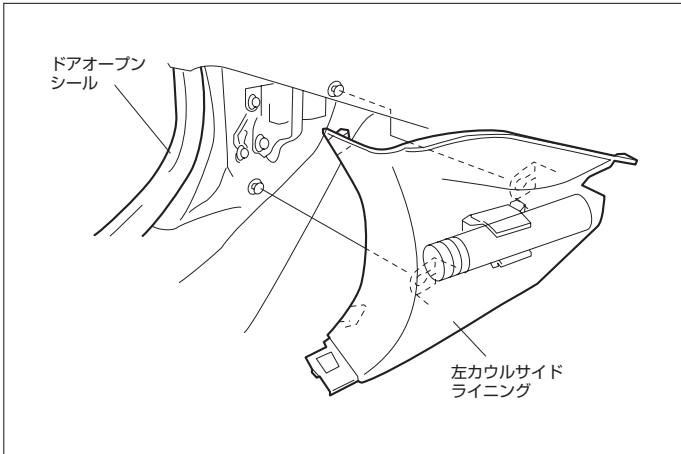

◆車速信号用コネクタ接続位置と線材色

◇ K24A DOHC PGM-FI (CVT)

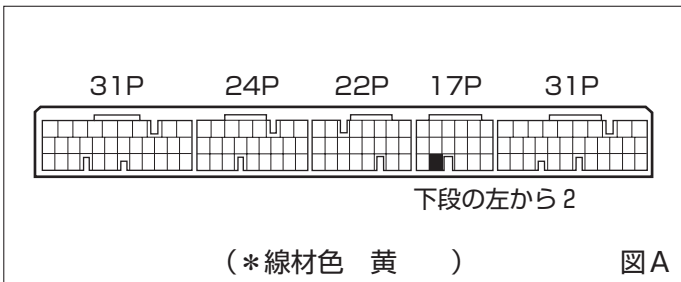

◇ K24A DOHC PGM-FI (5AT)

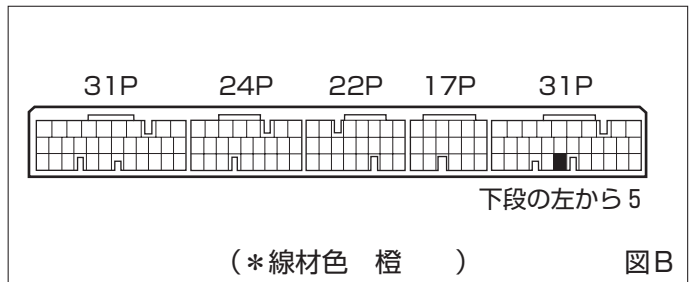

●線材色はあくまで目安にして下さい。

オーディオの取外し要領

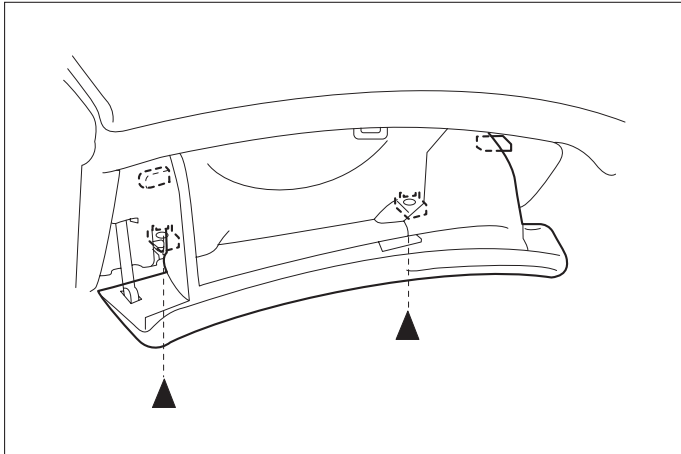

(1) グローブボックスを開けます。

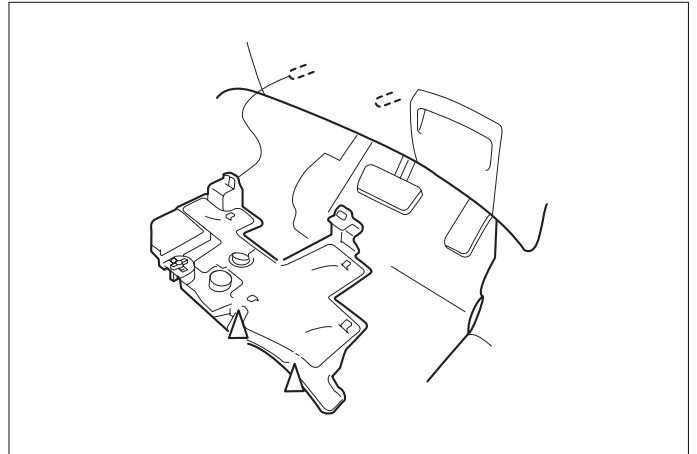

(2) 運転席側、インストルメントアンダーカバーを取外します。

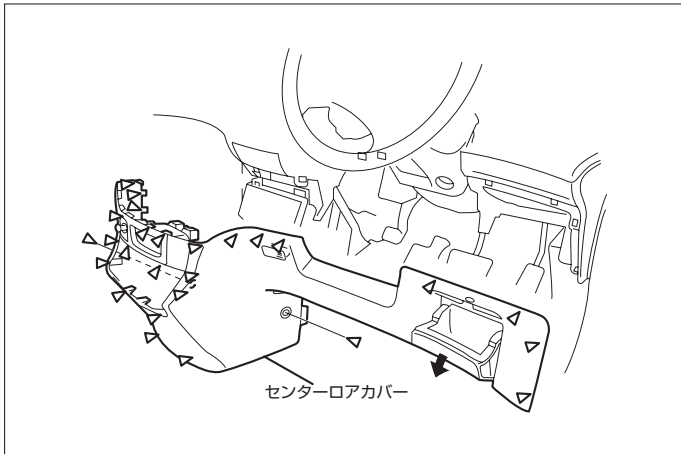

(3) センターロアカバーを取外します。

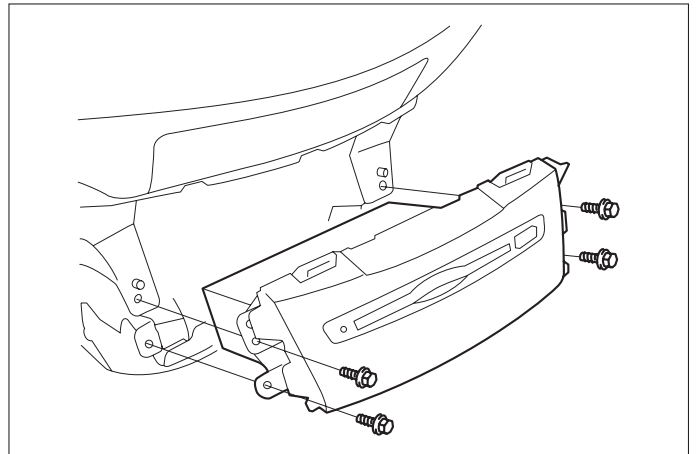

(4) オーディオユニットを取外します。

ホンダ

◆オーディオカプラ

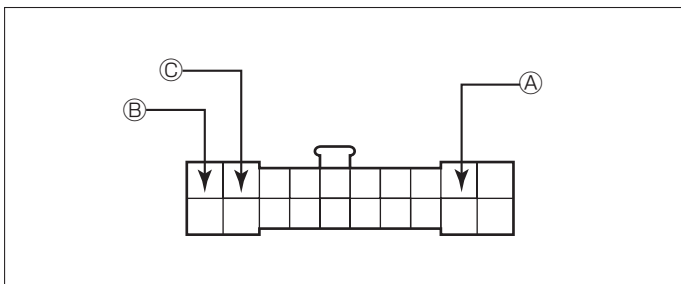

- ① A : ACC電源⊕ (*線材色 桃)
- ② B : バックアップ電源⊕ (*線材色 空色)
- ③ C : イルミ電源⊕ (*線材色 青)

バック信号接続要領

◆リアコンビネーションランプ

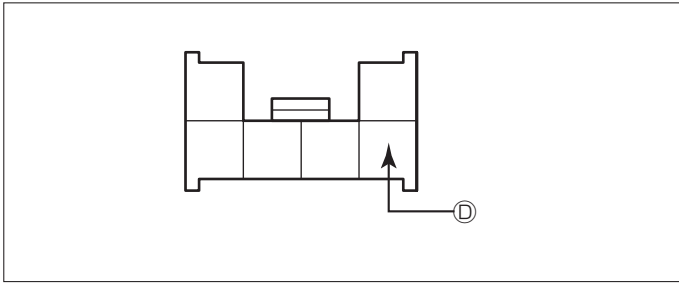

ⓓ：バックランプ電源⊕（*線材色 橙）

車両グレード別ナビゲーション適合一覧

| メーカー HONDA | 車名 グレード | 年式 | 車種型式 | エンジン型式 | 車速信号1 エンジンコントロール | | 車速信号2 | | 車速信号3 | | 駆動方式 | 備考 |
|----------------|------------|-----------------------|---------|-------------|---------------------|----|-------|----|-------|----|------|-----|
| | | | | | 位置 | 形状 | 位置 | 形状 | 位置 | 形状 | | |
| FF Absolute | 4ドアクラッシュ | H.19 / 2 ~ | ABA-RB1 | K24A PGM-FI | ① | B | | | | | FF | |
| 4WD Absolute | 4ドアクラッシュ | H.19 / 2 ~ | ABA-RB2 | K24A PGM-FI | ① | B | | | | | 4WD | |
| FF L | 4ドアクラッシュ | H.19 / 2 ~ | DBA-RB1 | K24A PGM-FI | ① | A | | | | | FF | CVT |
| 4WD L | 4ドアクラッシュ | H.19 / 2 ~ | DBA-RB2 | K24A PGM-FI | ① | B | | | | | 4WD | |
| FF L Kパッケージ | 4ドアクラッシュ | H.19 / 2 ~ | DBA-RB1 | K24A PGM-FI | ① | A | | | | | FF | CVT |
| 4WD L Kパッケージ | 4ドアクラッシュ | H.19 / 2 ~ | DBA-RB2 | K24A PGM-FI | ① | B | | | | | 4WD | |
| FF M | 4ドアクラッシュ | H.19 / 2 ~ | DBA-RB1 | K24A PGM-FI | ① | A | | | | | FF | CVT |
| 4WD M | 4ドアクラッシュ | H.19 / 2 ~ | DBA-RB2 | K24A PGM-FI | ① | B | | | | | 4WD | |
| FF M エコパッケージ | 4ドアクラッシュ | H.19 / 2 ~ | DBA-RB1 | K24A PGM-FI | ① | A | | | | | FF | CVT |
| 4WD M エコパッケージ | 4ドアクラッシュ | H.19 / 2 ~ | DBA-RB2 | K24A PGM-FI | ① | B | | | | | 4WD | |
| FF S | 4ドアクラッシュ | H.19 / 2 ~ | DBA-RB1 | K24A PGM-FI | ① | B | | | | | FF | |
| 4WD S | 4ドアクラッシュ | H.19 / 2 ~ | DBA-RB2 | K24A PGM-FI | ① | B | | | | | 4WD | |
| FF S エコパッケージ | 4ドアクラッシュ | H.19 / 2 ~ | DBA-RB1 | K24A PGM-FI | ① | B | | | | | FF | |
| 4WD S エコパッケージ | 4ドアクラッシュ | H.19 / 2 ~ | DBA-RB2 | K24A PGM-FI | ① | B | | | | | 4WD | |
| FF B | 4ドアクラッシュ | H.19 / 2 ~ | DBA-RB1 | K24A PGM-FI | ① | B | | | | | FF | |
| 4WD B | 4ドアクラッシュ | H.19 / 2 ~ | DBA-RB2 | K24A PGM-FI | ① | B | | | | | 4WD | |
| FF B | 4ドアクラッシュ | H.18 / 4 ~ H.19 / 2 | DBA-RB1 | K24A PGM-FI | ① | A | | | | | FF | |
| 4WD B | 4ドアクラッシュ | H.18 / 4 ~ H.19 / 2 | DBA-RB2 | K24A PGM-FI | ① | B | | | | | 4WD | |
| FF M | 4ドアクラッシュ | H.18 / 4 ~ H.19 / 2 | DBA-RB1 | K24A PGM-FI | ① | A | | | | | FF | |
| 4WD M | 4ドアクラッシュ | H.18 / 4 ~ H.19 / 2 | DBA-RB2 | K24A PGM-FI | ① | B | | | | | 4WD | |
| FF M エコパッケージ | 4ドアクラッシュ | H.18 / 4 ~ H.19 / 2 | DBA-RB1 | K24A PGM-FI | ① | A | | | | | FF | |
| 4WD M エコパッケージ | 4ドアクラッシュ | H.18 / 4 ~ H.19 / 2 | DBA-RB2 | K24A PGM-FI | ① | B | | | | | 4WD | |
| FF L | 4ドアクラッシュ | H.18 / 4 ~ H.19 / 2 | DBA-RB1 | K24A PGM-FI | ① | A | | | | | FF | |
| 4WD L | 4ドアクラッシュ | H.18 / 4 ~ H.19 / 2 | DBA-RB2 | K24A PGM-FI | ① | B | | | | | 4WD | |
| FF Absolute | 4ドアクラッシュ | H.18 / 4 ~ H.19 / 2 | ABA-RB1 | K24A PGM-FI | ① | B | | | | | FF | |
| 4WD Absolute | 4ドアクラッシュ | H.18 / 4 ~ H.19 / 2 | ABA-RB2 | K24A PGM-FI | ① | B | | | | | 4WD | |
| M (2WD) | 4ドアクラッシュ | H.17 / 11 ~ H.18 / 4 | DBA-RB1 | K24A PGM-FI | ① | A | | | | | FF | |
| M (4WD) | 4ドアクラッシュ | H.17 / 11 ~ H.18 / 4 | DBA-RB2 | K24A PGM-FI | ① | B | | | | | 4WD | |
| L (2WD) | 4ドアクラッシュ | H.17 / 11 ~ H.18 / 4 | DBA-RB1 | K24A PGM-FI | ① | A | | | | | FF | |
| L (4WD) | 4ドアクラッシュ | H.17 / 11 ~ H.18 / 4 | DBA-RB2 | K24A PGM-FI | ① | B | | | | | 4WD | |
| Absolute (2WD) | 4ドアクラッシュ | H.17 / 11 ~ H.18 / 4 | ABA-RB1 | K24A PGM-FI | ① | B | | | | | FF | |
| Absolute (4WD) | 4ドアクラッシュ | H.17 / 11 ~ H.18 / 4 | ABA-RB2 | K24A PGM-FI | ① | B | | | | | 4WD | |
| S (2WD) | 4ドアクラッシュ | H.16 / 12 ~ H.17 / 11 | DBA-RB1 | K24A PGM-FI | ① | A | | | | | FF | |
| S (4WD) | 4ドアクラッシュ | H.16 / 12 ~ H.17 / 11 | DBA-RB2 | K24A PGM-FI | ① | B | | | | | 4WD | |
| M (2WD) | 4ドアクラッシュ | H.16 / 12 ~ H.17 / 11 | DBA-RB1 | K24A PGM-FI | ① | A | | | | | FF | |
| M (4WD) | 4ドアクラッシュ | H.16 / 12 ~ H.17 / 11 | DBA-RB2 | K24A PGM-FI | ① | B | | | | | 4WD | |
| L (2WD) | 4ドアクラッシュ | H.16 / 12 ~ H.17 / 11 | DBA-RB1 | K24A PGM-FI | ① | A | | | | | FF | |
| L (4WD) | 4ドアクラッシュ | H.16 / 12 ~ H.17 / 11 | DBA-RB2 | K24A PGM-FI | ① | B | | | | | 4WD | |
| Absolute (2WD) | 4ドアクラッシュ | H.16 / 12 ~ H.17 / 11 | ABA-RB1 | K24A PGM-FI | ① | B | | | | | FF | |
| Absolute (4WD) | 4ドアクラッシュ | H.16 / 12 ~ H.17 / 11 | ABA-RB2 | K24A PGM-FI | ① | B | | | | | 4WD | |
| S (2WD) | 4ドアクラッシュ | H.16 / 3 ~ H.16 / 12 | DBA-RB1 | K24A PGM-FI | ① | A | | | | | FF | |
| S (4WD) | 4ドアクラッシュ | H.16 / 3 ~ H.16 / 12 | DBA-RB2 | K24A PGM-FI | ① | B | | | | | 4WD | |
| M (2WD) | 4ドアクラッシュ | H.16 / 3 ~ H.16 / 12 | DBA-RB1 | K24A PGM-FI | ① | A | | | | | FF | |
| M (4WD) | 4ドアクラッシュ | H.16 / 3 ~ H.16 / 12 | DBA-RB2 | K24A PGM-FI | ① | B | | | | | 4WD | |
| L (2WD) | 4ドアクラッシュ | H.16 / 3 ~ H.16 / 12 | DBA-RB1 | K24A PGM-FI | ① | A | | | | | FF | |
| L (4WD) | 4ドアクラッシュ | H.16 / 3 ~ H.16 / 12 | DBA-RB2 | K24A PGM-FI | ① | B | | | | | 4WD | |
| Absolute (2WD) | 4ドアクラッシュ | H.16 / 3 ~ H.16 / 12 | ABA-RB1 | K24A PGM-FI | ① | B | | | | | FF | |
| Absolute (4WD) | 4ドアクラッシュ | H.16 / 3 ~ H.16 / 12 | ABA-RB2 | K24A PGM-FI | ① | B | | | | | 4WD | |
| S (2WD) | 4ドアクラッシュ | H.15 / 10 ~ H.16 / 3 | UA-RB1 | K24A PGM-FI | ① | A | | | | | FF | |
| S (4WD) | 4ドアクラッシュ | H.15 / 10 ~ H.16 / 3 | UA-RB2 | K24A PGM-FI | ① | B | | | | | 4WD | |
| M (2WD) | 4ドアクラッシュ | H.15 / 10 ~ H.16 / 3 | UA-RB1 | K24A PGM-FI | ① | A | | | | | FF | |
| M (4WD) | 4ドアクラッシュ | H.15 / 10 ~ H.16 / 3 | UA-RB2 | K24A PGM-FI | ① | B | | | | | 4WD | |
| L (2WD) | 4ドアクラッシュ | H.15 / 10 ~ H.16 / 3 | UA-RB1 | K24A PGM-FI | ① | A | | | | | FF | |
| L (4WD) | 4ドアクラッシュ | H.15 / 10 ~ H.16 / 3 | UA-RB2 | K24A PGM-FI | ① | B | | | | | 4WD | |
| Absolute (2WD) | 4ドアクラッシュ | H.15 / 10 ~ H.16 / 3 | LA-RB1 | K24A PGM-FI | ① | B | | | | | FF | |
| Absolute (4WD) | 4ドアクラッシュ | H.15 / 10 ~ H.16 / 3 | LA-RB2 | K24A PGM-FI | ① | B | | | | | 4WD | |