

車種名	年式	型式	管理No.
ライフ	H.15/ 9～現在	UA-JB5	ホ-78

07/10 作成

### ナビゲーション適合早見一覧

車両型式	年式	エンジン型式	接続ユニット	難易度	備考
DBA-JB5	H.17/10～現在	P07A PGM-FI	エンジンコントロールユニット	難・・▶易	
CBA-JB5	H.16/ 3～H.17/10	P07A PGM-FI	エンジンコントロールユニット	難・・▶易	
DBA-JB7	H.17/12～現在	P07A ターボ PGM-FI	エンジンコントロールユニット	難・・▶易	
CBA-JB7	H.16/ 3～H.17/10	P07A ターボ PGM-FI	エンジンコントロールユニット	難・・▶易	
CBA-JB6	H.16/ 3～現在	P07A PGM-FI	エンジンコントロールユニット	難・・▶易	
CBA-JB8	H.16/ 3～現在	P07A ターボ PGM-FI	エンジンコントロールユニット	難・・▶易	
UA-JB7,JB8	H.15/10～H.16/ 3	P07A ターボ PGM-FI	エンジンコントロールユニット	難・・▶易	
UA-JB5,JB6	H.15/ 9～H.16/ 3	P07A PGM-FI	エンジンコントロールユニット	難・・▶易	

※詳しくは、本資料の最終ページの車両グレード別ハイブリッドナビゲーション適合一覧をご参照ください。

(ジャイロ感度調整について)

年式・ミッション		2DIN							
		HDD NAVI	適合	HDD NAVI	適合	HDD NAVI	適合	B.B NAVI	適合
インダッシュ AT	上段	MAX960HD MAX860HD MAX760HD MAX560HD (ジャイロ5)	◎	MAX950HD MAX850HD MAX750HD MAX550HD (ジャイロ5)	◎	MAX940HD MAX740HD MAX540HD (ジャイロ6)	◎	NAX060HD NAX050HD NAX040HD	
	下段								

### 車速信号取出しユニット位置

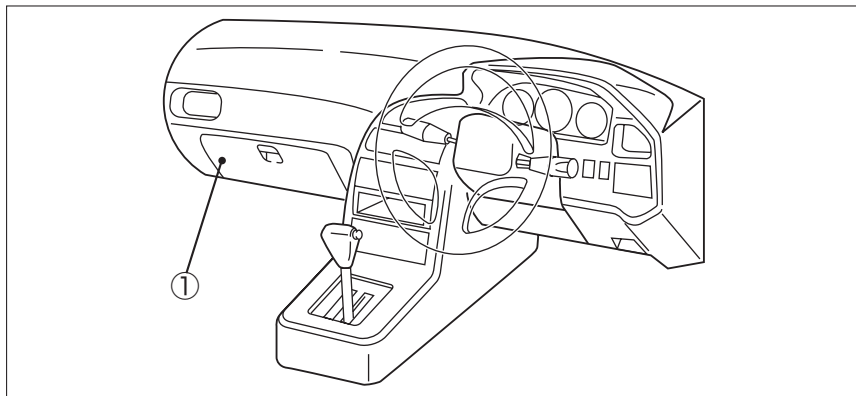

① エンジンコントロールユニット

## 車速信号接続要領

### ① エンジンコントロールユニット

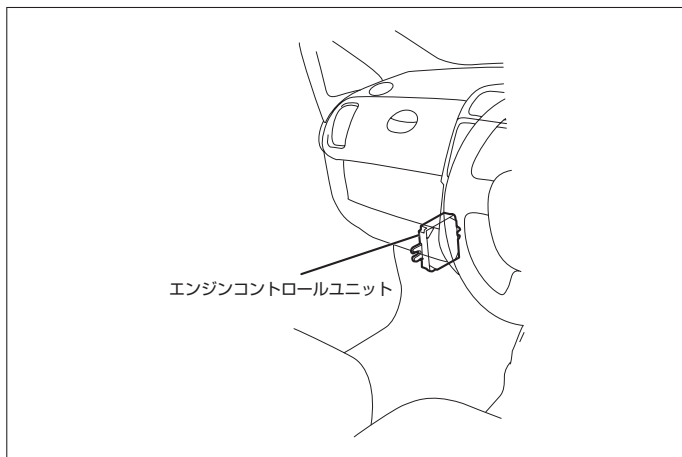

#### ◆車速信号用コネクタ接続位置と線材色

##### ◇ P07A PGM-FI

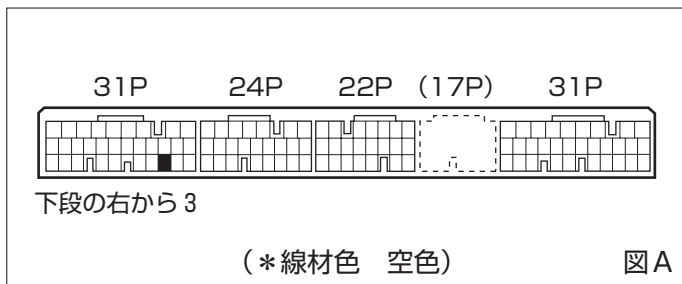

- 線材色はあくまで目安にして下さい。

## オーディオの取外し要領

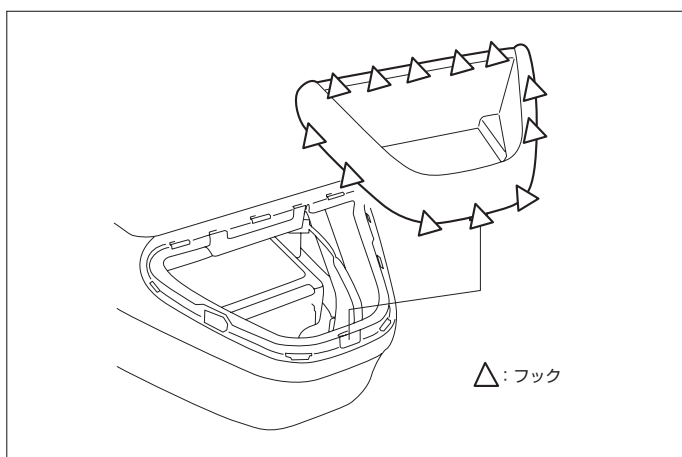

(1) ロアポケットを取外します。

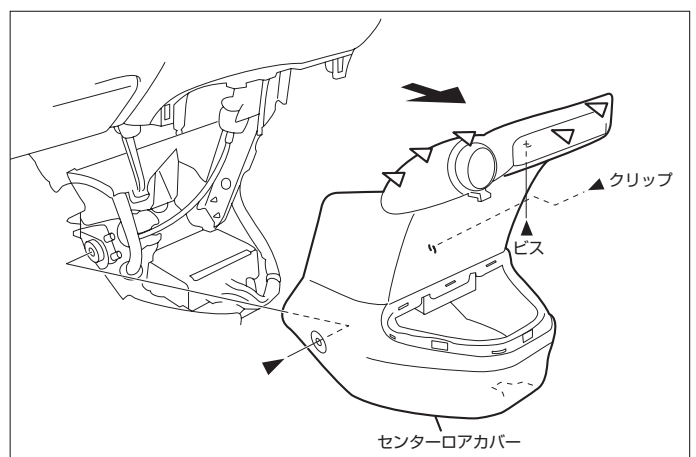

(2) センターロアカバーを取外します。

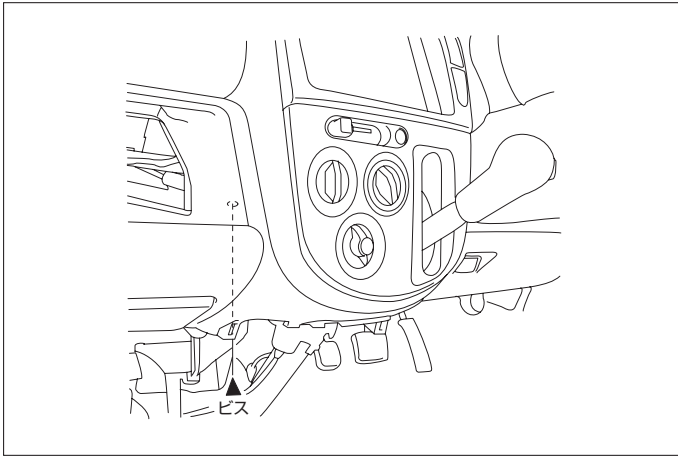

(3) 固定用ボトルを取外し、ヒーターコントロールユニットを取外します。(マニュアルA/C場合は、ケーブルを外す必要があります)

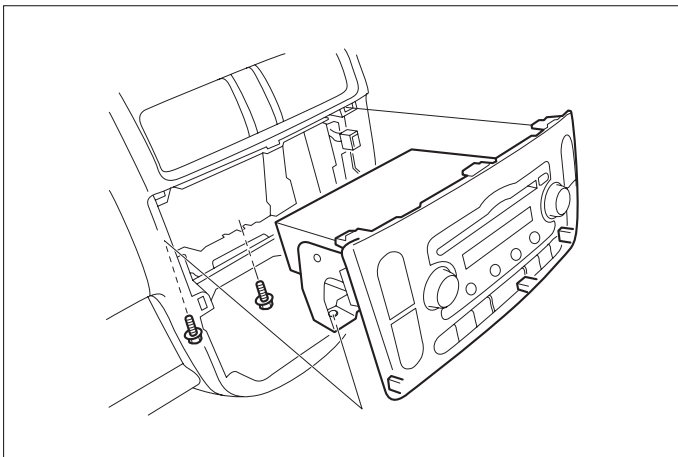
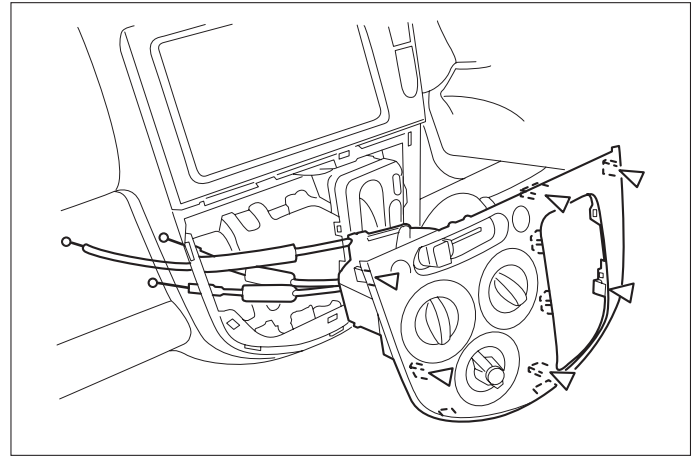

(4) オーディオA' ssyを取外します。

◆オーディオカプラ

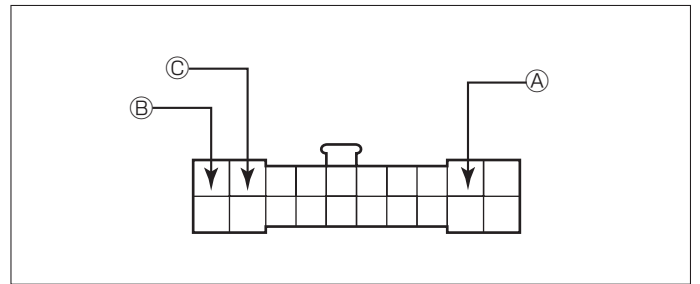

- Ⓐ：ACC電源⊕ (\*線材色 若葉色)
- Ⓑ：バックアップ電源⊕ (\*線材色 空色 )
- Ⓒ：イルミ電源⊕ (\*線材色 赤 )

**バック信号接続要領**

◆リアコンビネーションランプ

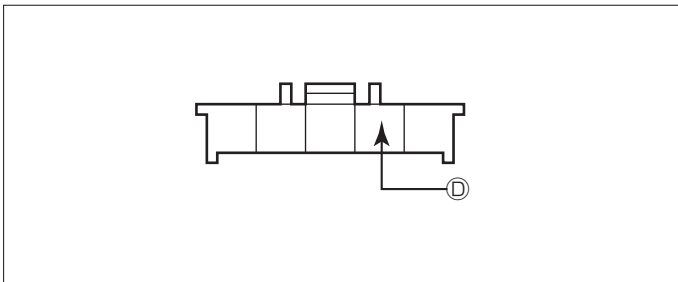

Ⓓ：バックランプ電源⊕ (\*線材色 橙 )

車両グレード別ナビゲーション適合一覧

メーカー	車名 717 (JB5) グレード	年式	車種型式	エンジン型式	車速信号1		車速信号2		車速信号3		駆動方式	備考
					エンジンコントロール		位置	形状	位置	形状		
					位置	形状						
FF DIVA	4*ア	H.18 / 9~	DBA-JB5	P07A PGM-FI	①	A					FF	
4WD DIVA	4*ア	H.18 / 9~	CBA-JB6	P07A PGM-FI	①	A					リア4WD	
FF DIVA TURBO	4*ア	H.18 / 9~	DBA-JB7	P07A* PGM-FI	①	A					FF	
4WD DIVA TURBO	4*ア	H.18 / 9~	CBA-JB8	P07A* PGM-FI	①	A					リア4WD	
FF F	4*ア	H.18 / 9~	DBA-JB5	P07A PGM-FI	①	A					FF	
4WD F	4*ア	H.18 / 9~	CBA-JB6	P07A PGM-FI	①	A					リア4WD	
FF F TURBO	4*ア	H.18 / 9~	DBA-JB7	P07A* PGM-FI	①	A					FF	
4WD F TURBO	4*ア	H.18 / 9~	CBA-JB8	P07A* PGM-FI	①	A					リア4WD	
2WD C	4*ア	H.18 / 9~	DBA-JB5	P07A PGM-FI	①	A					FF	
4WD C	4*ア	H.18 / 9~	CBA-JB6	P07A PGM-FI	①	A					リア4WD	
FF DIVA	4*ア	H.17 / 10 ~ H.18 / 9	DBA-JB5	P07A PGM-FI	①	A					FF	
4WD DIVA	4*ア	H.17 / 10 ~ H.18 / 9	CBA-JB6	P07A PGM-FI	①	A					リア4WD	
FF DIVA TURBO	4*ア	H.17 / 10 ~ H.18 / 9	DBA-JB7	P07A* PGM-FI	①	A					FF	
4WD DIVA TURBO	4*ア	H.17 / 10 ~ H.18 / 9	CBA-JB8	P07A* PGM-FI	①	A					リア4WD	
FF D	4*ア	H.17 / 10 ~ H.18 / 9	DBA-JB5	P07A PGM-FI	①	A					FF	
4WD D	4*ア	H.17 / 10 ~ H.18 / 9	CBA-JB6	P07A PGM-FI	①	A					リア4WD	
FF F	4*ア	H.17 / 10 ~ H.18 / 9	DBA-JB5	P07A PGM-FI	①	A					FF	
4WD F	4*ア	H.17 / 10 ~ H.18 / 9	CBA-JB6	P07A PGM-FI	①	A					リア4WD	
FF F TURBO	4*ア	H.17 / 10 ~ H.18 / 9	DBA-JB7	P07A* PGM-FI	①	A					FF	
4WD F TURBO	4*ア	H.17 / 10 ~ H.18 / 9	CBA-JB8	P07A* PGM-FI	①	A					リア4WD	
2WD C	4*ア	H.17 / 10 ~ H.18 / 9	DBA-JB5	P07A PGM-FI	①	A					FF	
4WD C	4*ア	H.17 / 10 ~ H.18 / 9	CBA-JB6	P07A PGM-FI	①	A					リア4WD	
FF D	4*ア	H.16 / 9 ~ H.17 / 10	CBA-JB5	P07A PGM-FI	①	A					FF	
4WD D	4*ア	H.16 / 9 ~ H.17 / 10	CBA-JB6	P07A PGM-FI	①	A					リア4WD	
FF D TURBO	4*ア	H.16 / 9 ~ H.17 / 10	CBA-JB7	P07A* PGM-FI	①	A					FF	
4WD D TURBO	4*ア	H.16 / 9 ~ H.17 / 10	CBA-JB8	P07A* PGM-FI	①	A					リア4WD	
FF F	4*ア	H.16 / 9 ~ H.17 / 10	CBA-JB5	P07A PGM-FI	①	A					FF	
4WD F	4*ア	H.16 / 9 ~ H.17 / 10	CBA-JB6	P07A PGM-FI	①	A					リア4WD	
FF F TURBO	4*ア	H.16 / 9 ~ H.17 / 10	CBA-JB7	P07A* PGM-FI	①	A					FF	
4WD F TURBO	4*ア	H.16 / 9 ~ H.17 / 10	CBA-JB8	P07A* PGM-FI	①	A					リア4WD	
2WD C	4*ア	H.16 / 9 ~ H.17 / 10	CBA-JB5	P07A PGM-FI	①	A					FF	
4WD C	4*ア	H.16 / 9 ~ H.17 / 10	CBA-JB6	P07A PGM-FI	①	A					リア4WD	
2WD C TURBO	4*ア	H.16 / 9 ~ H.17 / 10	CBA-JB7	P07A* PGM-FI	①	A					FF	
4WD C TURBO	4*ア	H.16 / 9 ~ H.17 / 10	CBA-JB8	P07A* PGM-FI	①	A					リア4WD	
FF D	4*ア	H.16 / 3 ~ H.16 / 9	CBA-JB5	P07A PGM-FI	①	A					FF	
4WD D	4*ア	H.16 / 3 ~ H.16 / 9	CBA-JB6	P07A PGM-FI	①	A					リア4WD	
FF D TURBO	4*ア	H.16 / 3 ~ H.16 / 9	CBA-JB7	P07A* PGM-FI	①	A					FF	
4WD D TURBO	4*ア	H.16 / 3 ~ H.16 / 9	CBA-JB8	P07A* PGM-FI	①	A					リア4WD	
FF F	4*ア	H.16 / 3 ~ H.16 / 9	CBA-JB5	P07A PGM-FI	①	A					FF	
4WD F	4*ア	H.16 / 3 ~ H.16 / 9	CBA-JB6	P07A PGM-FI	①	A					リア4WD	
FF F TURBO	4*ア	H.16 / 3 ~ H.16 / 9	CBA-JB7	P07A* PGM-FI	①	A					FF	
4WD F TURBO	4*ア	H.16 / 3 ~ H.16 / 9	CBA-JB8	P07A* PGM-FI	①	A					リア4WD	
2WD C	4*ア	H.16 / 3 ~ H.16 / 9	CBA-JB5	P07A PGM-FI	①	A					FF	
4WD C	4*ア	H.16 / 3 ~ H.16 / 9	CBA-JB6	P07A PGM-FI	①	A					リア4WD	
2WD C TURBO	4*ア	H.16 / 3 ~ H.16 / 9	CBA-JB7	P07A* PGM-FI	①	A					FF	
4WD C TURBO	4*ア	H.16 / 3 ~ H.16 / 9	CBA-JB8	P07A* PGM-FI	①	A					リア4WD	
FF D	4*ア	H.15 / 9 ~ H.16 / 3	UA-JB5	P07A PGM-FI	①	A					FF	
4WD D	4*ア	H.15 / 9 ~ H.16 / 3	UA-JB6	P07A PGM-FI	①	A					リア4WD	
FF D TURBO	4*ア	H.15 / 10 ~ H.16 / 3	UA-JB7	P07A* PGM-FI	①	A					FF	
4WD D TURBO	4*ア	H.15 / 10 ~ H.16 / 3	UA-JB8	P07A* PGM-FI	①	A					リア4WD	
FF F	4*ア	H.15 / 9 ~ H.16 / 3	UA-JB5	P07A PGM-FI	①	A					FF	
4WD F	4*ア	H.15 / 9 ~ H.16 / 3	UA-JB6	P07A PGM-FI	①	A					リア4WD	
FF F TURBO	4*ア	H.15 / 10 ~ H.16 / 3	UA-JB7	P07A* PGM-FI	①	A					FF	
4WD F TURBO	4*ア	H.15 / 10 ~ H.16 / 3	UA-JB8	P07A* PGM-FI	①	A					リア4WD	
2WD C	4*ア	H.15 / 9 ~ H.16 / 3	UA-JB5	P07A PGM-FI	①	A					FF	
4WD C	4*ア	H.15 / 9 ~ H.16 / 3	UA-JB6	P07A PGM-FI	①	A					リア4WD	
2WD C TURBO	4*ア	H.15 / 10 ~ H.16 / 3	UA-JB7	P07A* PGM-FI	①	A					FF	
4WD C TURBO	4*ア	H.15 / 10 ~ H.16 / 3	UA-JB8	P07A* PGM-FI	①	A					リア4WD	