

車種名	年式	型式	管理No.
アコード/アコードワゴン	H.14/10～現在	UA-CL7	ホ-74

07/10 作成

ナビゲーション適合早見一覧

車両型式	年式	エンジン型式	接続ユニット	難易度	備考
DBA-CL7	H.17/11～現在	K20A DOHC i-VTE PGM-FI	エンジンコントロールユニット	難・●・易	
DBA-CM1	H.17/11～現在	K20A DOHC i-VTE PGM-FI	エンジンコントロールユニット	難・●・易	
DBA-CM2	H.17/11～現在	K24A DOHC i-VTE PGM-FI	エンジンコントロールユニット	難・●・易	
ABA-CL7	H.16/ 3～H.17/11	K20A DOHC i-VTE PGM-FI	エンジンコントロールユニット	難・●・易	
ABA-CL9	H.16/ 3～現在	K24A DOHC i-VTE PGM-FI	エンジンコントロールユニット	難・●・易	
ABA-CM2,CM3	H.16/ 3～現在	K24A DOHC i-VTE PGM-FI	エンジンコントロールユニット	難・●・易	
CBA-CL7,CL8	H.16/ 3～現在	K20A DOHC i-VTE PGM-FI	エンジンコントロールユニット	難・●・易	
CBA-CM2	H.16/ 3～H.17/11	K24A DOHC i-VTE PGM-FI	エンジンコントロールユニット	難・●・易	
UA-CL7	H.14/10～H.16/ 3	K20A PGM-FI	エンジンコントロールユニット	難・●・易	
LA-CL7,CL8	H.14/10～H.16/ 3	K20A PGM-FI	エンジンコントロールユニット	難・●・易	
LA-CL9	H.14/10～H.16/ 3	K24A PGM-FI	エンジンコントロールユニット	難・●・易	
LA-CM2,CM3	H.14/11～H.16/ 3	K24A PGM-FI	エンジンコントロールユニット	難・●・易	
UA-CM2	H.14/11～H.16/ 3	K24A PGM-FI	エンジンコントロールユニット	難・●・易	

※詳しくは、本資料の最終ページの車両グレード別ハイブリッドナビゲーション適合一覧をご参照ください。

ホンダ

車速信号取り出しユニット位置

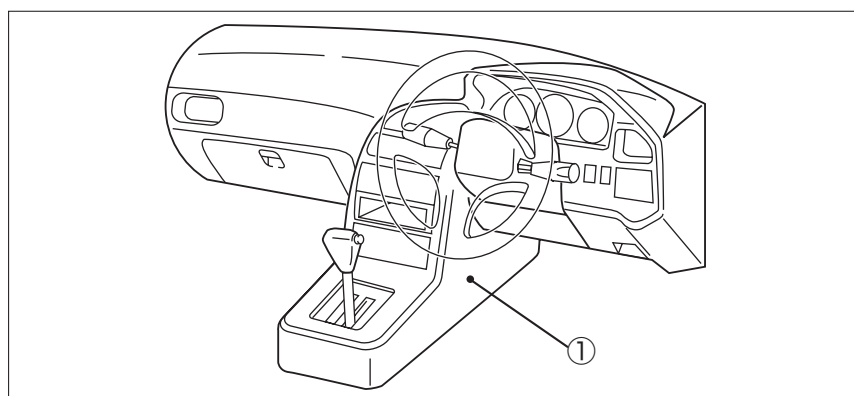

① エンジンコントロールユニット

車速信号接続要領

① エンジンコントロールユニット

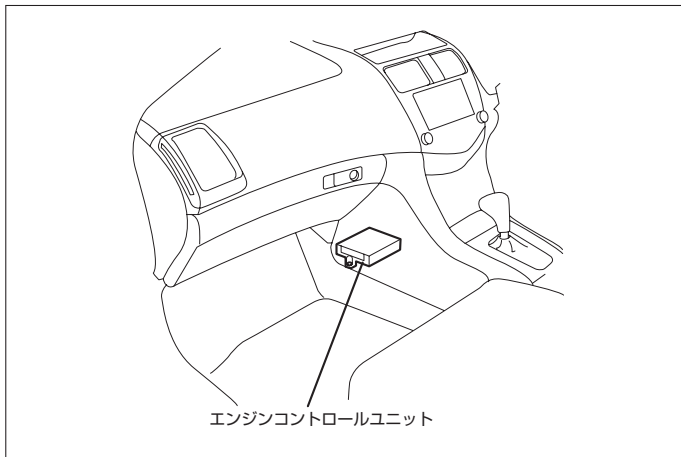

(1) コンソール左奥側のフロアカーペットをめくってエンジンコントロールユニットの端子部分を引き出します。

◆車速信号用コネクタ接続位置と線材色

◇ K20A PGM-FI, K24A PGM-FI

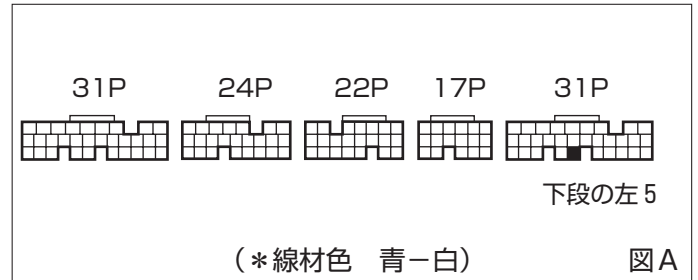

●線材色はあくまで目安にして下さい。

オーディオの取外し要領

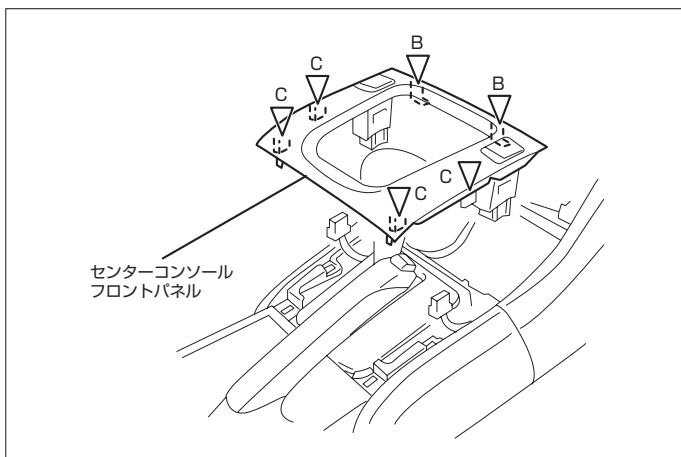

(1) センターコンソールフロントパネルを取外します。
(2) 灰皿を引き出します。

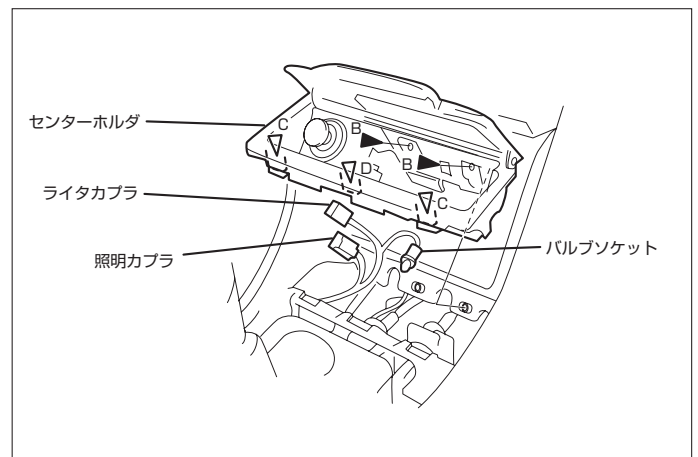

(3) センターホルダー(A)を取外します。

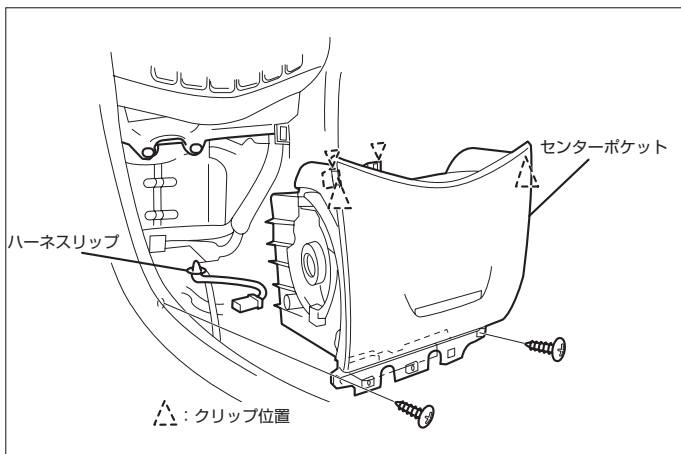

(4) 取付スクリュー3本及び取付ボルト2本を外し、各カブラ・アンテナフィルダーを外し、オーディオ Assy を取外します。

◆オーディオカプラ

◇ (BOSE サウンドシステムは除く)

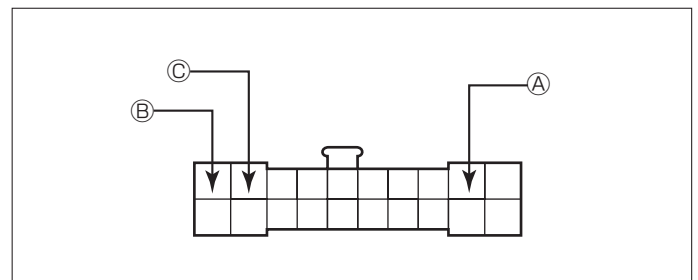

Ⓐ : ACC電源⊕ (*線材色 白-赤)
Ⓑ : バックアップ電源⊕ (*線材色 白-緑)
Ⓒ : イルミ電源⊕ (*線材色 赤-黒)

バック信号接続要領

◆リアコンビネーションランプ

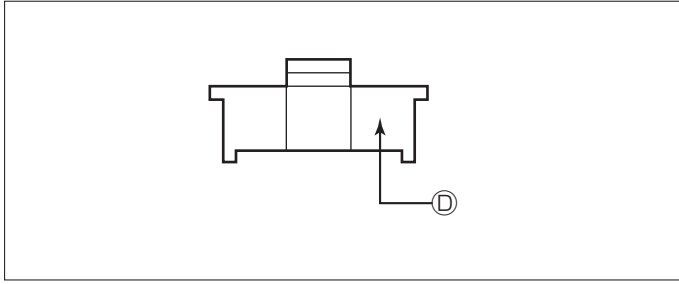

㊦：バックランプ電源⊕（*線材色 緑）

車両グレード別ナビゲーション適合一覧

●アコード

メーカー HONDA グレード	車名 アコード (CL7) 車両タイプ	年式	車種型式	エンジン型式	車速信号 1		車速信号 2		車速信号 3		駆動方式	備考
					エンジンコントロール 位置	形状	位置	形状	位置	形状		
Euro-R	4ドアセダン	H. 18 / 10 ~	ABA-CL7	K20A DOHC i-VTEC PGM-FI	①	A					FF	
FF 24TL	4ドアセダン	H. 18 / 10 ~	ABA-CL9	K24A DOHC i-VTEC PGM-FI	①	A					FF	
Type S	4ドアセダン	H. 18 / 10 ~	ABA-CL9	K24A DOHC i-VTEC PGM-FI	①	A					FF	
FF 20EL	4ドアセダン	H. 18 / 10 ~	DBA-CL7	K20A DOHC i-VTEC PGM-FI	①	A					FF	
4WD 20EL	4ドアセダン	H. 18 / 10 ~	ABA-CL8	K20A DOHC i-VTEC PGM-FI	①	A					リアタイム4WD	
FF 20A	4ドアセダン	H. 18 / 10 ~	DBA-CL7	K20A DOHC i-VTEC PGM-FI	①	A					FF	
4WD 20A	4ドアセダン	H. 18 / 10 ~	ABA-CL8	K20A DOHC i-VTEC PGM-FI	①	A					リアタイム4WD	
Euro-R	4ドアセダン	H. 17 / 11 ~ H. 18 / 10	ABA-CL7	K20A DOHC i-VTEC PGM-FI	①	A					FF	
FF 24TL	4ドアセダン	H. 17 / 11 ~ H. 18 / 10	ABA-CL9	K24A DOHC i-VTEC PGM-FI	①	A					FF	
Type S	4ドアセダン	H. 17 / 11 ~ H. 18 / 10	ABA-CL9	K24A DOHC i-VTEC PGM-FI	①	A					FF	
FF 20EL	4ドアセダン	H. 17 / 11 ~ H. 18 / 10	DBA-CL7	K20A DOHC i-VTEC PGM-FI	①	A					FF	
4WD 20EL	4ドアセダン	H. 17 / 11 ~ H. 18 / 10	ABA-CL8	K20A DOHC i-VTEC PGM-FI	①	A					リアタイム4WD	
FF 20A	4ドアセダン	H. 17 / 11 ~ H. 18 / 10	DBA-CL7	K20A DOHC i-VTEC PGM-FI	①	A					FF	
4WD 20A	4ドアセダン	H. 17 / 11 ~ H. 18 / 10	ABA-CL8	K20A DOHC i-VTEC PGM-FI	①	A					リアタイム4WD	
Euro-R	4ドアセダン	H. 16 / 10 ~ H. 17 / 11	ABA-CL7	K20A DOHC i-VTEC PGM-FI	①	A					FF	
FF 24TL	4ドアセダン	H. 16 / 10 ~ H. 17 / 11	ABA-CL9	K24A DOHC i-VTEC PGM-FI	①	A					FF	
FF 24TLスボ-ツバ-パッケージ	4ドアセダン	H. 16 / 10 ~ H. 17 / 11	ABA-CL9	K24A DOHC i-VTEC PGM-FI	①	A					FF	
FF 24S	4ドアセダン	H. 16 / 10 ~ H. 17 / 11	ABA-CL9	K24A DOHC i-VTEC PGM-FI	①	A					FF	
FF 24T	4ドアセダン	H. 16 / 10 ~ H. 17 / 11	ABA-CL9	K24A DOHC i-VTEC PGM-FI	①	A					FF	
FF 20EL	4ドアセダン	H. 16 / 10 ~ H. 17 / 11	CBA-CL7	K20A DOHC i-VTEC PGM-FI	①	A					FF	
4WD 20EL	4ドアセダン	H. 16 / 10 ~ H. 17 / 11	CBA-CL8	K20A DOHC i-VTEC PGM-FI	①	A					リアタイム4WD	
FF 20E	4ドアセダン	H. 16 / 10 ~ H. 17 / 11	CBA-CL7	K20A DOHC i-VTEC PGM-FI	①	A					FF	
4WD 20E	4ドアセダン	H. 16 / 10 ~ H. 17 / 11	CBA-CL8	K20A DOHC i-VTEC PGM-FI	①	A					リアタイム4WD	
Euro-R	4ドアセダン	H. 16 / 3 ~ H. 16 / 10	ABA-CL7	K20A DOHC i-VTEC PGM-FI	①	A					FF	
FF 24TL	4ドアセダン	H. 16 / 3 ~ H. 16 / 10	ABA-CL9	K24A DOHC i-VTEC PGM-FI	①	A					FF	
FF 24S	4ドアセダン	H. 16 / 3 ~ H. 16 / 10	ABA-CL9	K24A DOHC i-VTEC PGM-FI	①	A					FF	
FF 24T	4ドアセダン	H. 16 / 3 ~ H. 16 / 10	ABA-CL9	K24A DOHC i-VTEC PGM-FI	①	A					FF	
FF 20EL	4ドアセダン	H. 16 / 3 ~ H. 16 / 10	CBA-CL7	K20A DOHC i-VTEC PGM-FI	①	A					FF	
4WD 20EL	4ドアセダン	H. 16 / 3 ~ H. 16 / 10	CBA-CL8	K20A DOHC i-VTEC PGM-FI	①	A					リアタイム4WD	
FF 20E	4ドアセダン	H. 16 / 3 ~ H. 16 / 10	CBA-CL7	K20A DOHC i-VTEC PGM-FI	①	A					FF	
4WD 20E	4ドアセダン	H. 16 / 3 ~ H. 16 / 10	CBA-CL8	K20A DOHC i-VTEC PGM-FI	①	A					リアタイム4WD	
Euro-R	4ドアセダン	H. 14 / 10 ~ H. 16 / 3	LA-CL7	K20A DOHC PGM-FI	①	A					FF	
FF 24TL	4ドアセダン	H. 14 / 10 ~ H. 16 / 3	LA-CL9	K24A DOHC PGM-FI	①	A					FF	
FF 24S	4ドアセダン	H. 14 / 10 ~ H. 16 / 3	LA-CL9	K24A DOHC PGM-FI	①	A					FF	
FF 24T	4ドアセダン	H. 14 / 10 ~ H. 16 / 3	LA-CL9	K24A DOHC PGM-FI	①	A					FF	
FF 20EL	4ドアセダン	H. 14 / 10 ~ H. 16 / 3	UA-CL7	K20A DOHC PGM-FI	①	A					FF	
4WD 20EL	4ドアセダン	H. 14 / 10 ~ H. 16 / 3	LA-CL8	K20A DOHC PGM-FI	①	A					リアタイム4WD	
FF 20E	4ドアセダン	H. 14 / 10 ~ H. 16 / 3	UA-CL7	K20A DOHC PGM-FI	①	A					FF	
4WD 20E	4ドアセダン	H. 14 / 10 ~ H. 16 / 3	LA-CL8	K20A DOHC PGM-FI	①	A					リアタイム4WD	

* (無断複製禁止) 本資料をclarion以外の製品に使用した場合に生じる全ての不具合については、当社は一切の責任を負いません。

車両グレード別ナビゲーション適合一覧

●アコードワゴン

メーカー	車名	年式	車種型式	エンジン型式	車速信号1		車速信号2		車速信号3		駆動方式	備考
					エンジンコントロール		位置	形状	位置	形状		
					位置	形状						
HONDA	アコードワゴン(CM2)											
	グレード											
	4ドアステーションワゴン	H. 18 / 10 ~	ABA-CM2	K24A DOHC i-VTEC PGM-FI	①	A					FF	
	4ドアステーションワゴン	H. 18 / 10 ~	DBA-CM2	K24A DOHC i-VTEC PGM-FI	①	A					FF	
	4WD 24EL	H. 18 / 10 ~	ABA-CM3	K24A DOHC i-VTEC PGM-FI	①	A					リアマルチ4WD	
	4ドアステーションワゴン	H. 18 / 10 ~	DBA-CM1	K20A DOHC i-VTEC PGM-FI	①	A					FF	
	4ドアステーションワゴン	H. 17 / 11 ~ H. 18 / 10	ABA-CM2	K24A DOHC i-VTEC PGM-FI	①	A					FF	
	4ドアステーションワゴン	H. 17 / 11 ~ H. 18 / 10	DBA-CM2	K24A DOHC i-VTEC PGM-FI	①	A					FF	
	4WD 24EL	H. 17 / 11 ~ H. 18 / 10	ABA-CM3	K24A DOHC i-VTEC PGM-FI	①	A					リアマルチ4WD	
	4ドアステーションワゴン	H. 17 / 11 ~ H. 18 / 10	DBA-CM1	K20A DOHC i-VTEC PGM-FI	①	A					FF	
	4ドアステーションワゴン	H. 16 / 10 ~ H. 17 / 11	ABA-CM2	K24A DOHC i-VTEC PGM-FI	①	A					FF	
	4ドアステーションワゴン	H. 16 / 10 ~ H. 17 / 11	ABA-CM2	K24A DOHC i-VTEC PGM-FI	①	A					FF	
	4ドアステーションワゴン	H. 16 / 10 ~ H. 17 / 11	ABA-CM2	K24A DOHC i-VTEC PGM-FI	①	A					FF	
	4ドアステーションワゴン	H. 16 / 10 ~ H. 17 / 11	CBA-CM2	K24A DOHC i-VTEC PGM-FI	①	A					FF	
	4ドアステーションワゴン	H. 16 / 10 ~ H. 17 / 11	CBA-CM2	K24A DOHC i-VTEC PGM-FI	①	A					FF	
	4ドアステーションワゴン	H. 16 / 10 ~ H. 17 / 11	CBA-CM2	K24A DOHC i-VTEC PGM-FI	①	A					FF	
	4WD 24T	H. 16 / 10 ~ H. 17 / 11	ABA-CM3	K24A DOHC i-VTEC PGM-FI	①	A					リアマルチ4WD	
	4WD 24T エクスクルーゾフパッケージ	H. 16 / 10 ~ H. 17 / 11	ABA-CM3	K24A DOHC i-VTEC PGM-FI	①	A					リアマルチ4WD	
	4WD 24T スポーツパッケージ	H. 16 / 10 ~ H. 17 / 11	ABA-CM3	K24A DOHC i-VTEC PGM-FI	①	A					リアマルチ4WD	
	4WD 24E	H. 16 / 10 ~ H. 17 / 11	ABA-CM3	K24A DOHC i-VTEC PGM-FI	①	A					リアマルチ4WD	
	4WD 24E エクスクルーゾフパッケージ	H. 16 / 10 ~ H. 17 / 11	ABA-CM3	K24A DOHC i-VTEC PGM-FI	①	A					リアマルチ4WD	
	4WD 24T	H. 16 / 10 ~ H. 17 / 11	ABA-CM3	K24A DOHC i-VTEC PGM-FI	①	A					リアマルチ4WD	
	4WD 24T エクスクルーゾフパッケージ	H. 16 / 10 ~ H. 17 / 11	ABA-CM3	K24A DOHC i-VTEC PGM-FI	①	A					リアマルチ4WD	
	4WD 24T スポーツパッケージ	H. 16 / 10 ~ H. 17 / 11	ABA-CM3	K24A DOHC i-VTEC PGM-FI	①	A					リアマルチ4WD	
	4WD 24E	H. 16 / 10 ~ H. 17 / 11	ABA-CM3	K24A DOHC i-VTEC PGM-FI	①	A					リアマルチ4WD	
	4WD 24E エクスクルーゾフパッケージ	H. 16 / 10 ~ H. 17 / 11	ABA-CM3	K24A DOHC i-VTEC PGM-FI	①	A					リアマルチ4WD	
	4WD 24T	H. 16 / 3 ~ H. 16 / 10	ABA-CM2	K24A DOHC i-VTEC PGM-FI	①	A					FF	
	4WD 24T エクスクルーゾフパッケージ	H. 16 / 3 ~ H. 16 / 10	ABA-CM2	K24A DOHC i-VTEC PGM-FI	①	A					FF	
	4WD 24T スポーツパッケージ	H. 16 / 3 ~ H. 16 / 10	ABA-CM2	K24A DOHC i-VTEC PGM-FI	①	A					FF	
	4WD 24E	H. 16 / 3 ~ H. 16 / 10	CBA-CM2	K24A DOHC i-VTEC PGM-FI	①	A					FF	
	4WD 24E エクスクルーゾフパッケージ	H. 16 / 3 ~ H. 16 / 10	CBA-CM2	K24A DOHC i-VTEC PGM-FI	①	A					FF	
	4WD 24E スポーツパッケージ	H. 16 / 3 ~ H. 16 / 10	CBA-CM2	K24A DOHC i-VTEC PGM-FI	①	A					FF	
	4WD 24T	H. 16 / 3 ~ H. 16 / 10	ABA-CM3	K24A DOHC i-VTEC PGM-FI	①	A					リアマルチ4WD	
	4WD 24T エクスクルーゾフパッケージ	H. 16 / 3 ~ H. 16 / 10	ABA-CM3	K24A DOHC i-VTEC PGM-FI	①	A					リアマルチ4WD	
	4WD 24T スポーツパッケージ	H. 16 / 3 ~ H. 16 / 10	ABA-CM3	K24A DOHC i-VTEC PGM-FI	①	A					リアマルチ4WD	
	4WD 24E	H. 16 / 3 ~ H. 16 / 10	ABA-CM3	K24A DOHC i-VTEC PGM-FI	①	A					リアマルチ4WD	
	4WD 24E エクスクルーゾフパッケージ	H. 16 / 3 ~ H. 16 / 10	ABA-CM3	K24A DOHC i-VTEC PGM-FI	①	A					リアマルチ4WD	
	4WD 24T	H. 14 / 11 ~ H. 16 / 3	LA-CM2	K24A PGM-FI	①	A					FF	
	4WD 24T エクスクルーゾフパッケージ	H. 14 / 11 ~ H. 16 / 3	LA-CM2	K24A PGM-FI	①	A					FF	
	4WD 24T スポーツパッケージ	H. 14 / 11 ~ H. 16 / 3	LA-CM2	K24A PGM-FI	①	A					FF	
	4WD 24E	H. 14 / 11 ~ H. 16 / 3	UA-CM2	K24A PGM-FI	①	A					FF	
	4WD 24E エクスクルーゾフパッケージ	H. 14 / 11 ~ H. 16 / 3	UA-CM2	K24A PGM-FI	①	A					FF	
	4WD 24T	H. 14 / 11 ~ H. 16 / 3	LA-CM3	K24A PGM-FI	①	A					リアマルチ4WD	
	4WD 24T エクスクルーゾフパッケージ	H. 14 / 11 ~ H. 16 / 3	LA-CM3	K24A PGM-FI	①	A					リアマルチ4WD	
	4WD 24T スポーツパッケージ	H. 14 / 11 ~ H. 16 / 3	LA-CM3	K24A PGM-FI	①	A					リアマルチ4WD	
	4WD 24E	H. 14 / 11 ~ H. 16 / 3	LA-CM3	K24A PGM-FI	①	A					リアマルチ4WD	
	4WD 24E エクスクルーゾフパッケージ	H. 14 / 11 ~ H. 16 / 3	LA-CM3	K24A PGM-FI	①	A					リアマルチ4WD	