

車種名	年式	型式	管理No.
CR-V	H.13/ 9 ~ H.18/10	LA-RD4	ホ-69

06/11 作成

## ナビゲーション適合早見一覧

車両型式	年式	エンジン型式	接続ユニット	難易度	備考
CBA-RD6,RD7	H.16/ 9 ~ H.18/10	K24A i-VTEC PGM-FI	エンジンコントロールユニット	難・●・易	
CBA-RD4,RD5	H.16/ 3 ~ H.16/ 9	K20A i-VTEC PGM-FI	エンジンコントロールユニット	難・●・易	
LA-RD4,RD5	H.13/ 9 ~ H.16/ 3	K20A PGM-FI	エンジンコントロールユニット	難・●・易	

※詳しくは、本資料の最終ページの車両グレード別ハイブリッドナビゲーション適合一覧をご参照ください。

(ジャイロ感度調整について)

年式・ミッション		2DIN							
		HDD NAVI	適合	HDD NAVI	適合	HDD NAVI	適合	B.B NAVI	適合
インダッシュ AT	上段	MAX960HD MAX860HD MAX760HD MAX560HD (ジャイロ3)	○	MAX950HD MAX850HD MAX750HD MAX550HD (ジャイロ3)	○	MAX940HD MAX740HD MAX540HD (ジャイロ1)	○	NAX060HD NAX050HD NAX040HD	
	下段								

ホンダ

## 車速信号取出しユニット位置

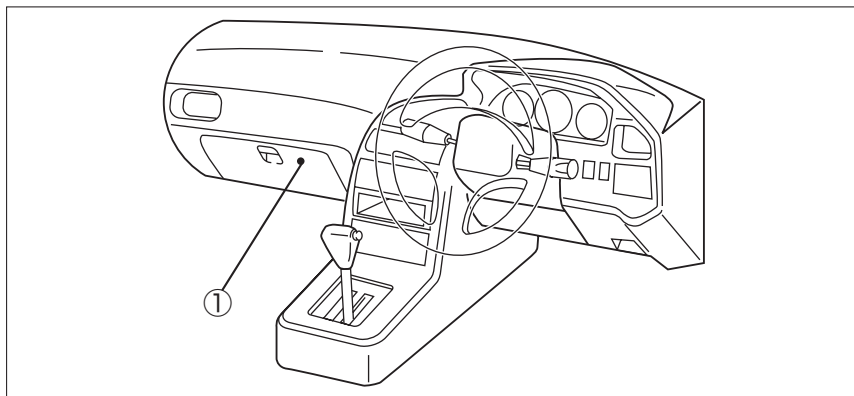

① エンジンコントロールユニット

## 車速信号接続要領

### ① エンジンコントロールユニット

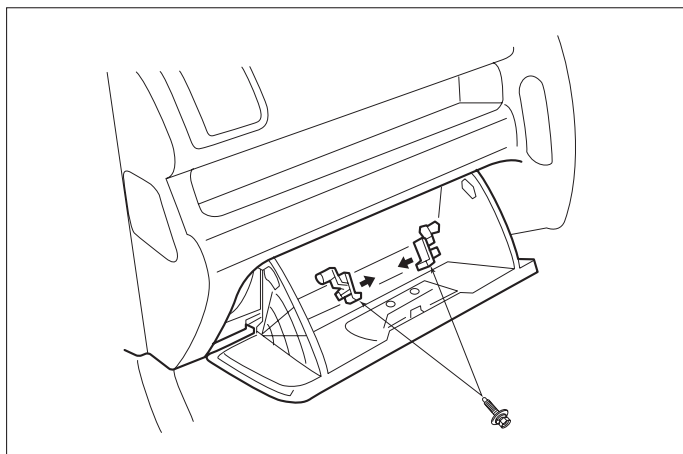

(1) グローブボックスを取外します。

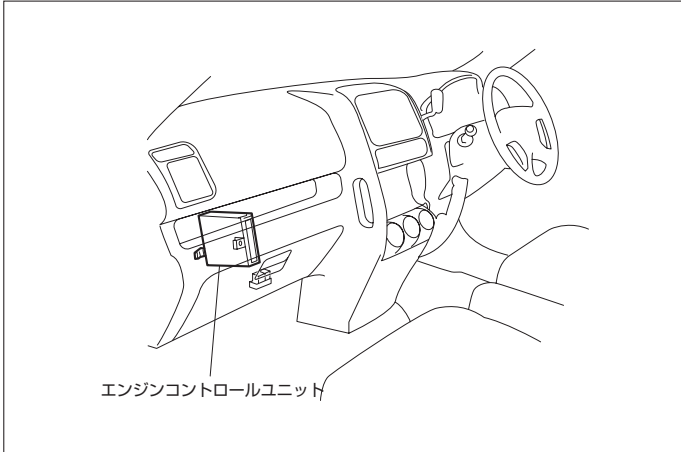
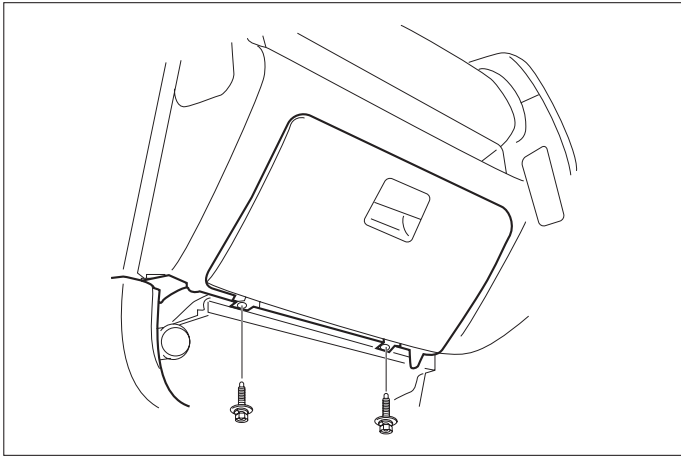

◆車速信号用コネクタ接続位置と線材色

◇ K20A PGM-FI・AT車 (H.13/ 9～H.16/ 9)

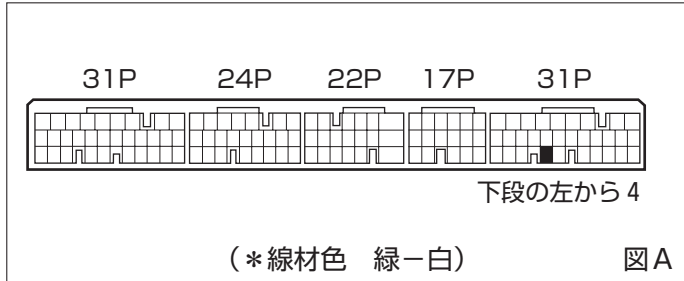

◇ K20A PGM-FI・MT車 (H.13/ 9～H.16/ 9)

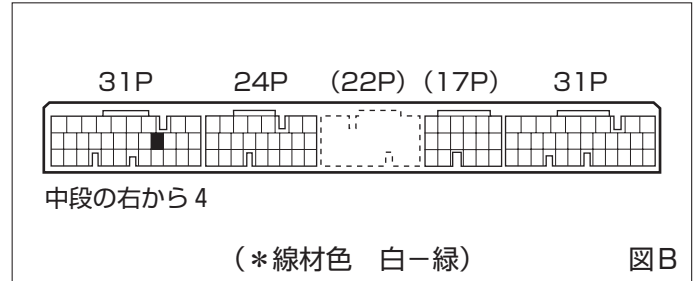

◇ K24A i-VTEC PGM-FI (H.16/ 9～H.18/10)

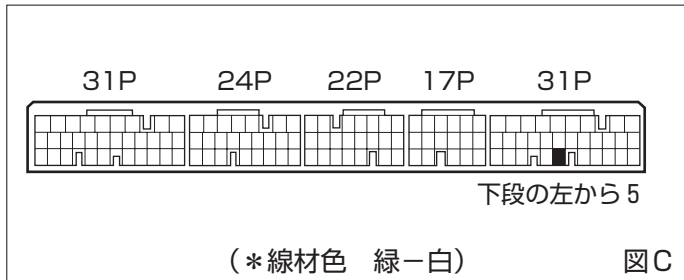

●線材色はあくまで目安にして下さい。

## オーディオの取外し要領

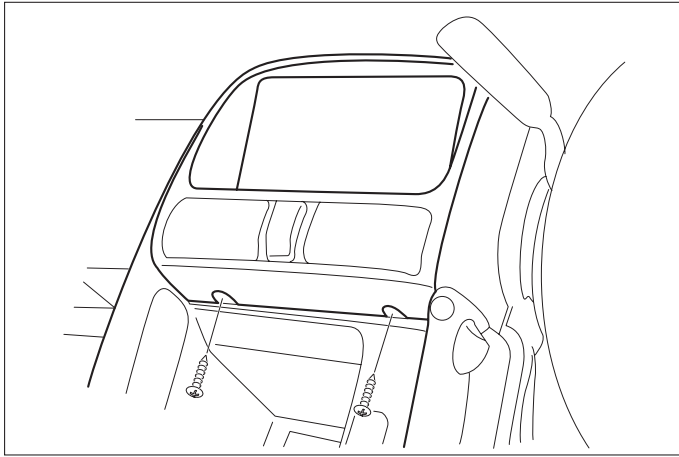

(1) センターパネルを取外します。

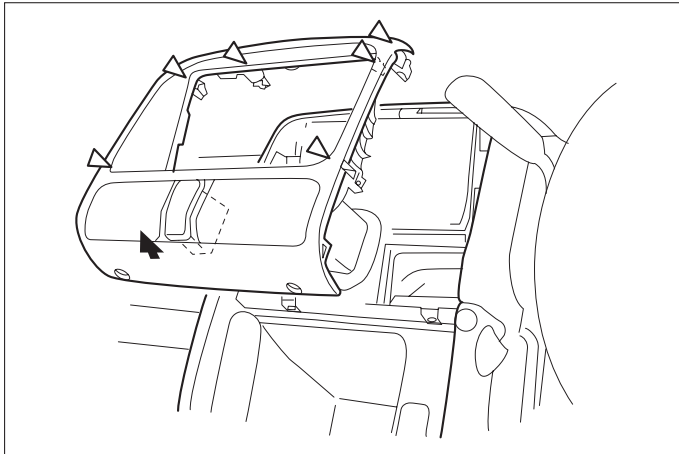

### ◆オーディオカブラ

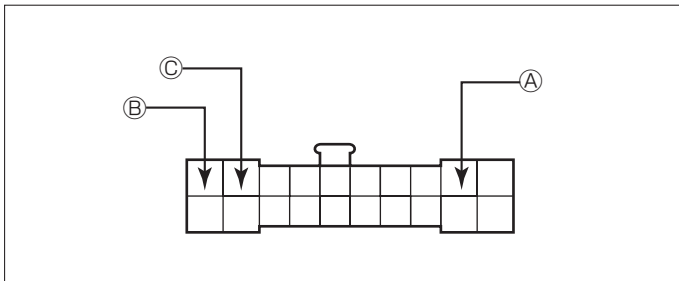

Ⓐ：ACC電源⊕（\*線材色 黄-赤）

Ⓑ：バックアップ電源⊕（\*線材色 白-赤）

Ⓒ：イルミ電源⊕（\*線材色 赤-黒）

## バック信号接続要領

### ◆リアコンビネーションランプ

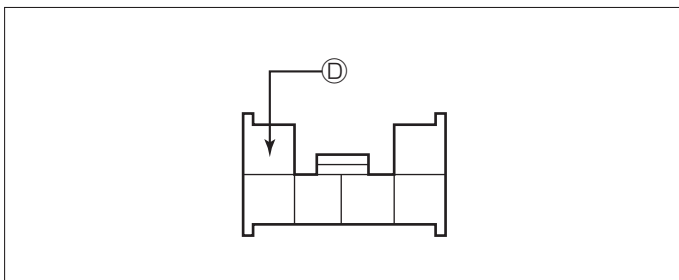

Ⓓ：バックランプ電源⊕（\*線材色 緑-黒）

車両グレード別ナビゲーション適合一覧

メーカー	車名	年式	車種型式	エンジン型式	車速信号1		車速信号2		車速信号3		駆動方式	備考
					エンジンコントロール		位置	形状	位置	形状		
HONDA	CR-V (RD5)				位置	形状						
	グレード											
	4WD iL	H. 17 / 10 ~ H. 18 / 10	CBA-RD7	K24A i-VTEC PGM-FI	①	C					フルタイム4WD	
	2WD iL-D	H. 17 / 10 ~ H. 18 / 10	CBA-RD6	K24A i-VTEC PGM-FI	①	C					FF	
	4WD iL-D	H. 17 / 10 ~ H. 18 / 10	CBA-RD7	K24A i-VTEC PGM-FI	①	C					フルタイム4WD	
	4WD iL	H. 16 / 9 ~ H. 17 / 10	CBA-RD7	K24A i-VTEC PGM-FI	①	C					フルタイム4WD	
	2WD iL-D	H. 16 / 9 ~ H. 17 / 10	CBA-RD6	K24A i-VTEC PGM-FI	①	C					FF	
	4WD iL-D	H. 16 / 9 ~ H. 17 / 10	CBA-RD7	K24A i-VTEC PGM-FI	①	C					フルタイム4WD	
	7マーク iL 2WD	H. 16 / 3 ~ H. 16 / 9	CBA-RD4	K20A i-VTEC PGM-FI	①	A & B					FF	
	7マーク iL-S 2WD	H. 16 / 3 ~ H. 16 / 9	CBA-RD4	K20A i-VTEC PGM-FI	①	A & B					FF	
	7マーク iL 4WD	H. 16 / 3 ~ H. 16 / 9	CBA-RD5	K20A i-VTEC PGM-FI							フルタイム4WD	NAVI付
	7マーク iL-S 4WD	H. 16 / 3 ~ H. 16 / 9	CBA-RD5	K20A i-VTEC PGM-FI							フルタイム4WD	NAVI付
	7マーク iG 2WD	H. 16 / 3 ~ H. 16 / 9	CBA-RD4	K20A i-VTEC PGM-FI	①	A & B					FF	
	7マーク iG 4WD	H. 16 / 3 ~ H. 16 / 9	CBA-RD5	K20A i-VTEC PGM-FI	①	A & B					フルタイム4WD	
	パフォーマ iL 4WD	H. 16 / 3 ~ H. 16 / 9	CBA-RD5	K20A i-VTEC PGM-FI	①	A & B					フルタイム4WD	
	パフォーマ iL-S 4WD	H. 16 / 3 ~ H. 16 / 9	CBA-RD5	K20A i-VTEC PGM-FI	①	A & B					フルタイム4WD	
	パフォーマ iG 4WD	H. 16 / 3 ~ H. 16 / 9	CBA-RD5	K20A i-VTEC PGM-FI							フルタイム4WD	NAVI付
	7マーク iL 2WD	H. 15 / 9 ~ H. 16 / 3	LA-RD4	K20A PGM-FI	①	A & B					FF	
	7マーク iL-S 2WD	H. 15 / 9 ~ H. 16 / 3	LA-RD4	K20A PGM-FI	①	A & B					FF	
	7マーク iL 4WD	H. 15 / 9 ~ H. 16 / 3	LA-RD5	K20A PGM-FI							フルタイム4WD	NAVI付
	7マーク iL-S 4WD	H. 15 / 9 ~ H. 16 / 3	LA-RD5	K20A PGM-FI							フルタイム4WD	NAVI付
	7マーク iG 2WD	H. 15 / 9 ~ H. 16 / 3	LA-RD4	K20A PGM-FI	①	A & B					FF	
	7マーク iG 4WD	H. 15 / 9 ~ H. 16 / 3	LA-RD5	K20A PGM-FI	①	A & B					フルタイム4WD	
	パフォーマ iL 4WD	H. 15 / 9 ~ H. 16 / 3	LA-RD5	K20A PGM-FI	①	A & B					フルタイム4WD	
	パフォーマ iL-S 4WD	H. 15 / 9 ~ H. 16 / 3	LA-RD5	K20A PGM-FI	①	A & B					フルタイム4WD	
	パフォーマ iG 4WD	H. 15 / 9 ~ H. 16 / 3	LA-RD5	K20A PGM-FI							フルタイム4WD	NAVI付
	7マーク iL 2WD	H. 14 / 10 ~ H. 15 / 9	LA-RD4	K20A PGM-FI	①	A & B					FF	
	7マーク iL 4WD	H. 14 / 10 ~ H. 15 / 9	LA-RD5	K20A PGM-FI							フルタイム4WD	NAVI付
	7マーク iG 2WD	H. 14 / 10 ~ H. 15 / 9	LA-RD4	K20A PGM-FI	①	A & B					FF	
	7マーク iG 4WD	H. 14 / 10 ~ H. 15 / 9	LA-RD5	K20A PGM-FI	①	A & B					フルタイム4WD	
	パフォーマ II 4WD	H. 14 / 10 ~ H. 15 / 9	LA-RD5	K20A PGM-FI	①	A & B					フルタイム4WD	
	パフォーマ iG 4WD	H. 14 / 10 ~ H. 15 / 9	LA-RD5	K20A PGM-FI							フルタイム4WD	NAVI付
	7マーク iL 2WD	H. 13 / 9 ~ H. 14 / 10	LA-RD4	K20A PGM-FI	①	A & B					FF	
	7マーク iL 4WD	H. 13 / 9 ~ H. 14 / 10	LA-RD5	K20A PGM-FI							フルタイム4WD	NAVI付
	7マーク iG 2WD	H. 13 / 9 ~ H. 14 / 10	LA-RD4	K20A PGM-FI	①	A & B					FF	
	7マーク iG 4WD	H. 13 / 9 ~ H. 14 / 10	LA-RD5	K20A PGM-FI	①	A & B					フルタイム4WD	
	パフォーマ II 4WD	H. 13 / 9 ~ H. 14 / 10	LA-RD5	K20A PGM-FI	①	A & B					フルタイム4WD	
	パフォーマ iG 4WD	H. 13 / 9 ~ H. 14 / 10	LA-RD5	K20A PGM-FI							フルタイム4WD	NAVI付