

車種名	年式	型式	管理No.
S・MX	H. 8/11 ~ H.14/ 2	E-RH1	ホ・49

02/09 作成

ハイブリッドナビゲーション適合早見一覧

ADDZEST

車両型式	年式	エンジン型式	接続ユニット	難易度	備考
GF-RH1,RH2	H.11/ 9 ~ H.14/ 2	B20B PGM-FI	エンジンコントロールユニット	難・易	
E-RH1,RH2	H. 8/11 ~ H.11/ 9	B20B PGM-FI	エンジンコントロールユニット	難・易	

詳しくは、本資料の最終ページの車両グレード別ハイブリッドナビゲーション適合一覧をご参照ください。

ホン
ダ

車速信号取出しユニット位置

ADDZEST

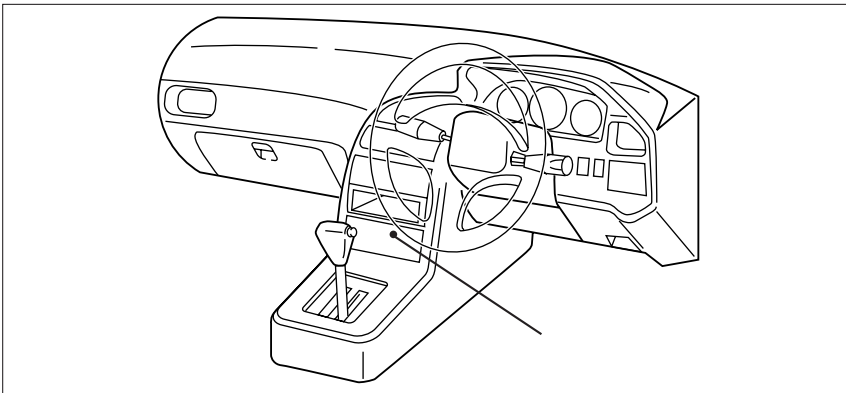

エンジンコントロールユニット

エンジンコントロールユニット

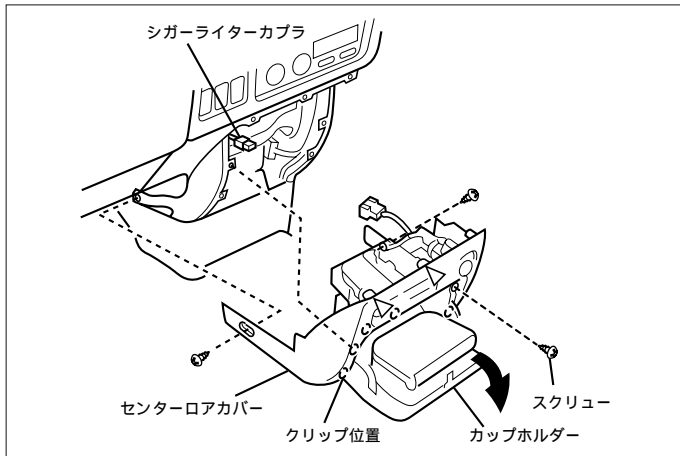

- (1) カップホルダーを開けます。
- (2) ネジ6本とクリップ等を外し、センターロアカバーを取外します。

車速信号用コネクター接続位置と線材色

B20B PGM-FI (H. 8/11 ~ H.11/ 9)

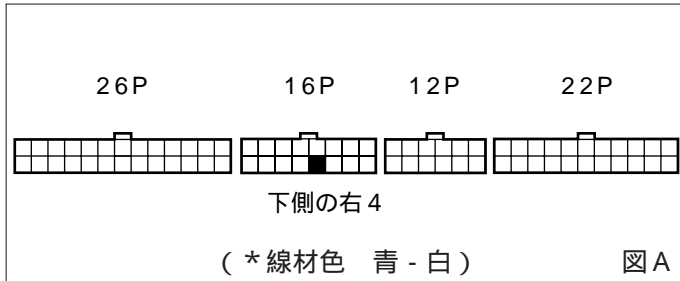

B20B PGM-FI (H.11/ 9 ~ H.14/ 2)

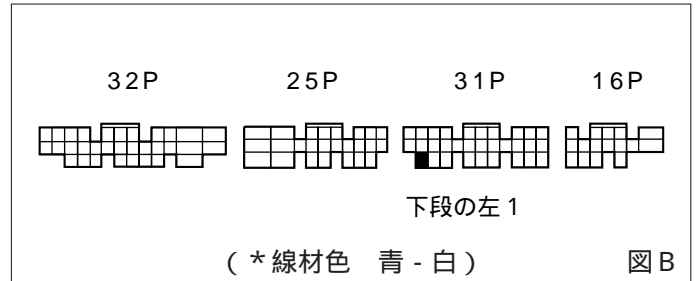

線材色はあくまで目安にして下さい。

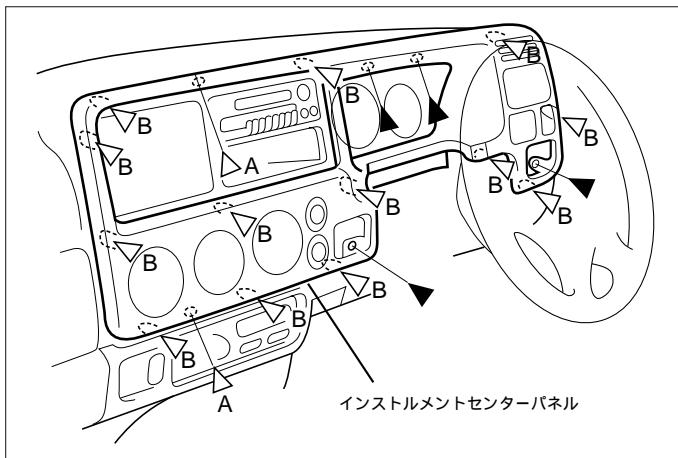

(1) インstrumentパネルを取外します。

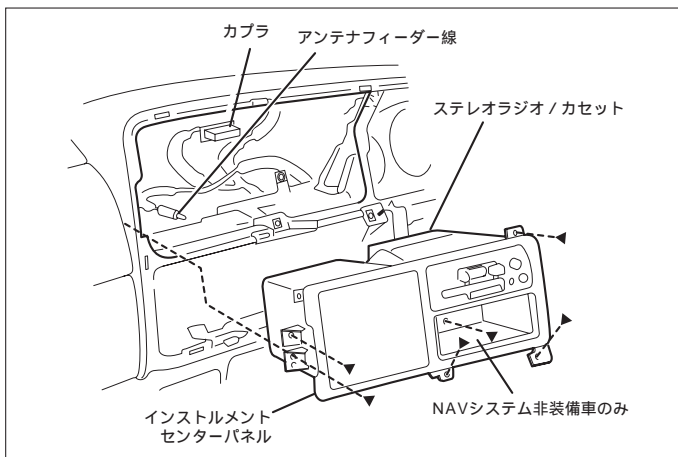

(2) ネジ5本を外し、オーディオA ssyを取外します。

ホン
ダ

オーディオカブラ

(H.11/ 9 ~ H.14/ 2)

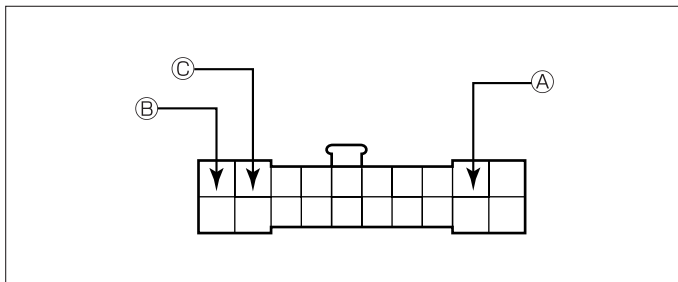

- Ⓐ : ACC電源⊕ (*線材色 黄 - 赤)
- Ⓑ : バックアップ電源⊕ (*線材色 白 - 青)
- Ⓒ : イルミ電源⊕ (*線材色 赤 - 黒)

(H. 8/11 ~ H.11/ 9)

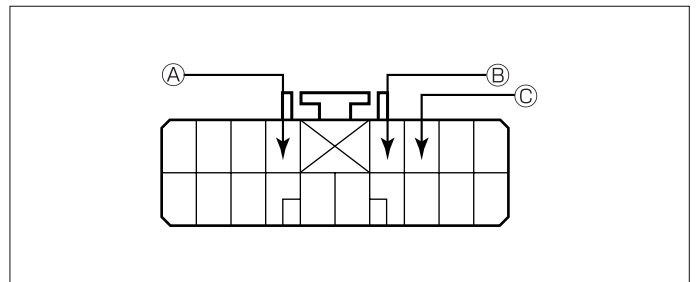

- Ⓐ : ACC電源⊕ (*線材色 黄 - 赤)
- Ⓑ : バックアップ電源⊕ (*線材色 白 - 青)
- Ⓒ : イルミ電源⊕ (*線材色 赤 - 黒)

バック信号接続要領

リアコンビネーションランプ

- Ⓓ : バックランプ電源⊕ (*線材色 緑 - 黒)

メーカー	車名	年式	車種型式	エンジン型式	車速信号1		車速信号2		車速信号3		駆動方式	備考
					エンジンコントロール							
					位置	形状	位置	形状	位置	形状		
HONDA	S-MX (RH1)											
グレード	車両タイプ											
S-MX LOWDOWN 5人乗	4ドアバン	H. 12 / 12 ~ H. 14 / 2	GF-RH1	B20B PGM-FI		B						FF
S-MX LOWDOWN 4人乗	4ドアバン	H. 12 / 12 ~ H. 14 / 2	GF-RH1	B20B PGM-FI		B						FF
S-MX 4人乗 CUSTOM BASIC	4ドアバン	H. 12 / 12 ~ H. 14 / 2	GF-RH1	B20B PGM-FI		B						FF
S-MX 5人乗	4ドアバン	H. 12 / 12 ~ H. 14 / 2	GF-RH1	B20B PGM-FI		B						FF
S-MX 4WD 5人乗	4ドアバン	H. 12 / 12 ~ H. 14 / 2	GF-RH2	B20B PGM-FI		B						リアタイヤ4WD
S-MX LOWDOWN 5人乗	4ドアバン	H. 11 / 9 ~ H. 12 / 12	GF-RH1	B20B PGM-FI		B						FF
S-MX LOWDOWN 4人乗	4ドアバン	H. 11 / 9 ~ H. 12 / 12	GF-RH1	B20B PGM-FI		B						FF
S-MX 5人乗	4ドアバン	H. 11 / 9 ~ H. 12 / 12	GF-RH1	B20B PGM-FI		B						FF
S-MX 4WD 5人乗	4ドアバン	H. 11 / 9 ~ H. 12 / 12	GF-RH2	B20B PGM-FI		B						リアタイヤ4WD
S-MX LOWDOWN	4ドアバン	H. 10 / 5 ~ H. 11 / 9	E-RH1	B20B PGM-FI		A						FF
S-MX	4ドアバン	H. 10 / 5 ~ H. 11 / 9	E-RH1	B20B PGM-FI		A						FF
S-MX 4WD	4ドアバン	H. 10 / 5 ~ H. 11 / 9	E-RH2	B20B PGM-FI		A						リアタイヤ4WD
S-MX	4ドアバン	H. 9 / 9 ~ H. 10 / 5	E-RH1	B20B PGM-FI		A						FF
S-MX 4WD	4ドアバン	H. 9 / 9 ~ H. 10 / 5	E-RH2	B20B PGM-FI		A						リアタイヤ4WD
S-MX	4ドアバン	H. 8 / 11 ~ H. 9 / 9	E-RH1	B20B PGM-FI		A						FF
S-MX 4WD	4ドアバン	H. 8 / 11 ~ H. 9 / 9	E-RH2	B20B PGM-FI		A						リアタイヤ4WD