

車種名	年式	型式	管理No.
レジェンド	H. 8/ 2 ~ H.16/10	E-KA9	ホ-41

04/10 作成

## ハイブリッドナビゲーション適合早見一覧

車両型式	年式	エンジン型式	接続ユニット	難易度	備考
LA-KA9	H.13/ 2 ~ H.16/10	C35A PGM-FI	エンジンコントロールユニット	難・●・易	
GH-KA9	H.11/ 9 ~ H.13/ 2	C35A PGM-FI	エンジンコントロールユニット	難・●・易	
GF-KA9	H.10/ 9 ~ H.11/ 9	C35A PGM-FI	エンジンコントロールユニット	難・●・易	
E-KA9	H. 8/ 2 ~ H.10/ 9	C35A PGM-FI	エンジンコントロールユニット	難・●・易	

※詳しくは、本資料の最終ページの車両グレード別ハイブリッドナビゲーション適合一覧をご参照ください。

## 車速信号取出しユニット位置

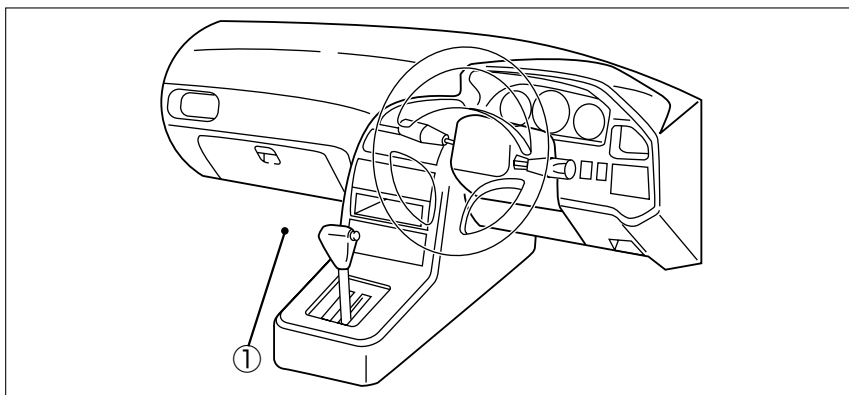

① エンジンコントロールユニット

① エンジンコントロールユニット

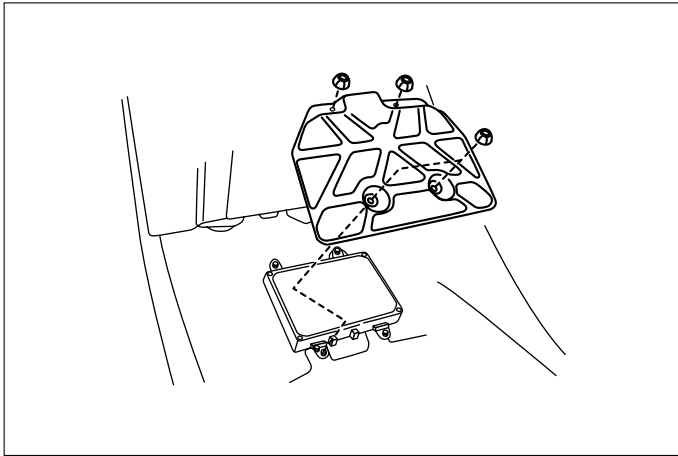

- (1) ドアシルガーニッシュ (LH) を取外します。
- (2) フロントサイドトリム (LH) を取外します。
- (3) フロアカーペットをめくります。
- (4) エンジンコントロールユニットカバーを取外します。

◆車速信号用コネクター接続位置と線材色

◇ C35A PGM-FI (H. 8/ 2~H.11/ 9)

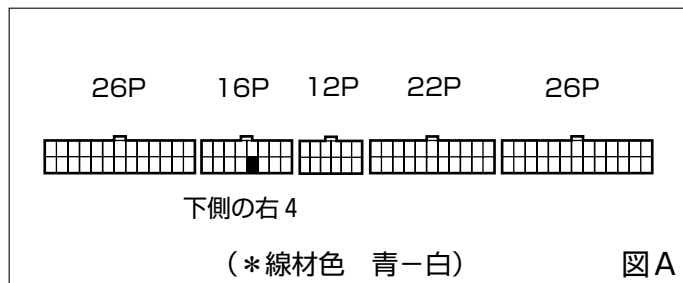

◇ C35A PGM-FI (H.11/ 9~H.16/10)

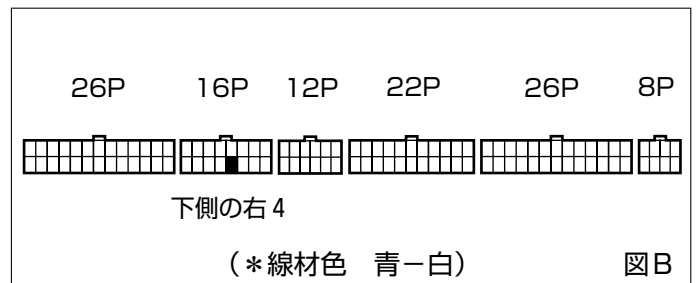

●線材色はあくまで目安にして下さい。

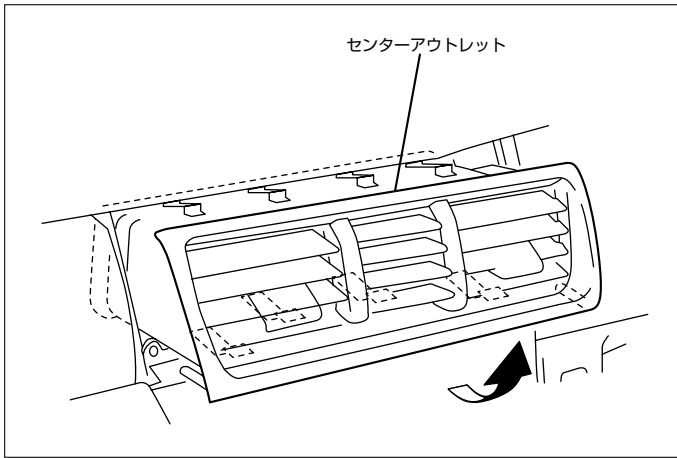

- (1) コンソールパネルを取外します。
- (2) センターアウトレットを取外します。

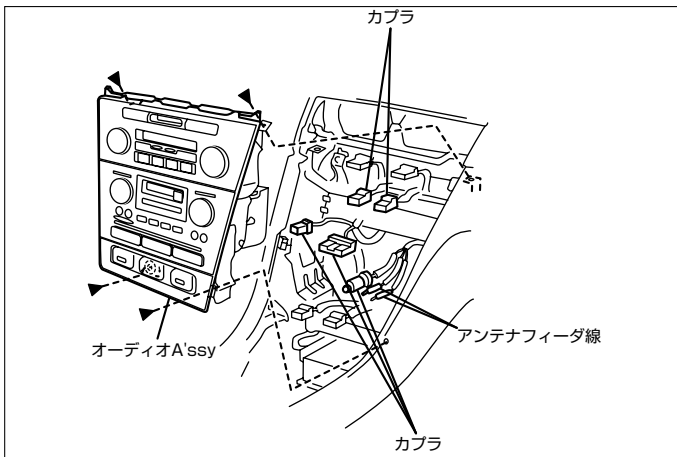

- (3) ボルトを取外し、オートA/CコントロールユニットとオーディオA'ssyを取外します。

## ◆オーディオカプラ

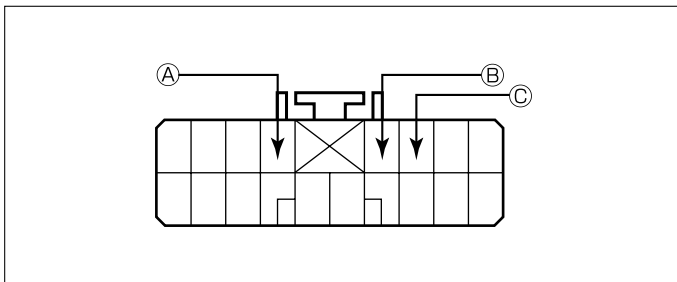

- Ⓐ：ACC電源⊕ (\*線材色 白-赤)
- Ⓑ：バックアップ電源⊕ (\*線材色 白-黄)
- Ⓒ：イルミ電源⊕ (\*線材色 赤-黒)

## バック信号接続要領

### ◆リアコンビネーションランプ

- Ⓓ：バックランプ電源⊕ (\*線材色 緑-黒)

メーカー	車名	年式	車種型式	エンジン型式	車速信号1		車速信号2		車速信号3		駆動方式	備考
					エンジンコントロール							
					位置	形状	位置	形状	位置	形状		
HONDA	レジェンド(KA9)											
グレード	車両タイプ											
レジェンド ユーロ	4ドアセダン	H. 15/ 6 ~ H. 16/ 10	LA-KA9	C35A PGM-FI	①	B					FF	
レジェンド ユーロEクスクルーゾフ	4ドアセダン	H. 15/ 6 ~ H. 16/ 10	LA-KA9	C35A PGM-FI	①	B					FF	
レジェンド Eクスクルーゾフ	4ドアセダン	H. 15/ 6 ~ H. 16/ 10	LA-KA9	C35A PGM-FI	①	B					FF	
レジェンド	4ドアセダン	H. 13/ 2 ~ H. 15/ 6	LA-KA9	C35A PGM-FI	①	B					FF	
レジェンド Eクスクルーゾフ	4ドアセダン	H. 13/ 2 ~ H. 15/ 6	LA-KA9	C35A PGM-FI	①	B					FF	
レジェンド ユーロ	4ドアセダン	H. 13/ 2 ~ H. 15/ 6	LA-KA9	C35A PGM-FI	①	B					FF	
レジェンド ユーロEクスクルーゾフ	4ドアセダン	H. 13/ 2 ~ H. 15/ 6	LA-KA9	C35A PGM-FI	①	B					FF	
レジェンド	4ドアセダン	H. 11/ 9 ~ H. 12/ 4	GH-KA9	C35A PGM-FI	①	B					FF	
レジェンド Eクスクルーゾフ	4ドアセダン	H. 11/ 9 ~ H. 12/ 4	GH-KA9	C35A PGM-FI	①	B					FF	
レジェンド ユーロ	4ドアセダン	H. 11/ 9 ~ H. 12/ 4	GH-KA9	C35A PGM-FI	①	B					FF	
レジェンド ユーロEクスクルーゾフ	4ドアセダン	H. 11/ 9 ~ H. 12/ 4	GH-KA9	C35A PGM-FI	①	B					FF	
レジェンド	4ドアセダン	H. 10/ 9 ~ H. 11/ 9	GF-KA9	C35A PGM-FI	①	A					FF	
レジェンド Eクスクルーゾフ	4ドアセダン	H. 10/ 9 ~ H. 11/ 9	GF-KA9	C35A PGM-FI	①	A					FF	
レジェンド ユーロ	4ドアセダン	H. 10/ 9 ~ H. 11/ 9	GF-KA9	C35A PGM-FI	①	A					FF	
レジェンド ユーロEクスクルーゾフ	4ドアセダン	H. 10/ 9 ~ H. 11/ 9	GF-KA9	C35A PGM-FI	①	A					FF	
レジェンド	4ドアセダン	H. 9/ 10 ~ H. 10/ 9	E-KA9	C35A PGM-FI	①	A					FF	
レジェンド Eクスクルーゾフ	4ドアセダン	H. 9/ 10 ~ H. 10/ 9	E-KA9	C35A PGM-FI	①	A					FF	
レジェンド ユーロ	4ドアセダン	H. 9/ 10 ~ H. 10/ 9	E-KA9	C35A PGM-FI	①	A					FF	
レジェンド ユーロEクスクルーゾフ	4ドアセダン	H. 9/ 10 ~ H. 10/ 9	E-KA9	C35A PGM-FI	①	A					FF	
レジェンド	4ドアセダン	H. 8/ 2 ~ H. 9/ 10	E-KA9	C35A PGM-FI	①	A					FF	
レジェンド Eクスクルーゾフ	4ドアセダン	H. 8/ 2 ~ H. 9/ 10	E-KA9	C35A PGM-FI	①	A					FF	
レジェンド ユーロ	4ドアセダン	H. 8/ 2 ~ H. 9/ 10	E-KA9	C35A PGM-FI	①	A					FF	