

車種名	年式	型式	管理No.
ホライゾン	H. 6/ 2 ~ H.11/ 9	E-UBS25GWH	ホ・35

01/05 作成

ハイブリッドナビゲーション適合早見一覧 ADDZEST

車両型式	年式	エンジン型式	接続ユニット	難易度	備考
GF-UBS26GWH	H.10/ 3 ~ H.11/ 9	6VD1	中継コネクタ	難・・▶易	
KH-UBS73GWH	H.10/ 3 ~ H.11/ 9	4JX1	中継コネクタ	難・・▶易	
E-UBS25GWH	H. 6/ 2 ~ H.10/ 3	6VD1	エンジンコントロールユニット	難◀・・易	
KD-UBS69GWH	H. 7/ 7 ~ H.10/ 3	4JG2	エンジンコントロールユニット	難・・▶易	
KD-UBS69GWH	H. 6/ 2 ~ H. 7/ 7	4JG2	EGRコントロールユニット	難・・▶易	

詳しくは、本資料の最終ページの車両グレード別ハイブリッドナビゲーション適合一覧をご参照ください。

ホンダ

車速信号取出しユニット位置 ADDZEST

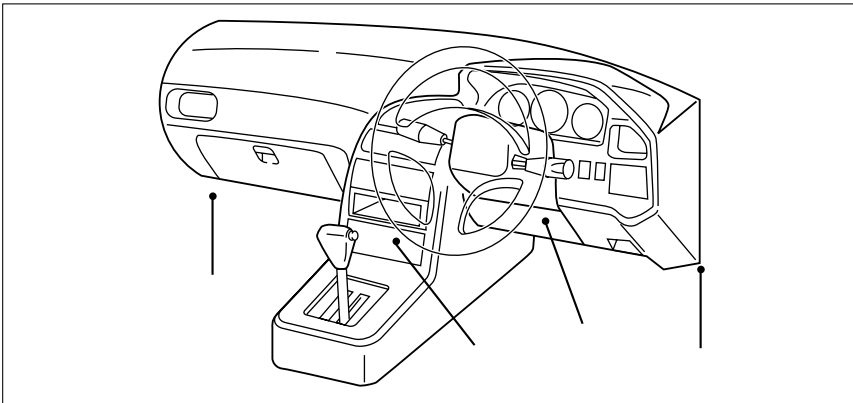

- エンジンコントロールユニット
(6 V D 1 & 4 J G 2)
- E G R コントロールユニット
- エンジンコントロールユニット
(4 J G 2)
- 中継コネクタ

車速信号接続要領 ADDZEST

エンジンコントロールユニット

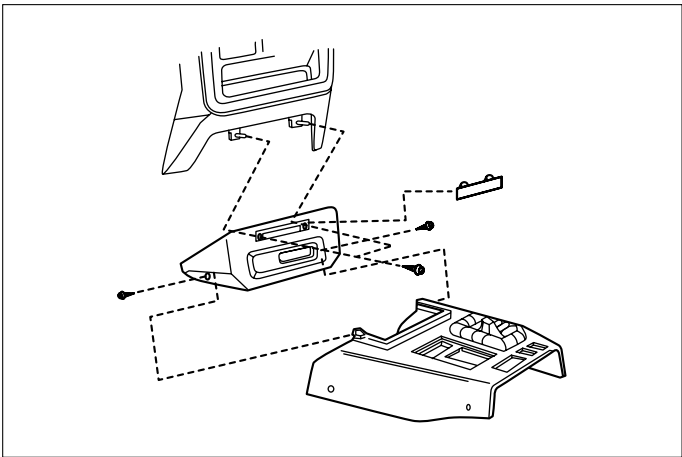

(1) E C M カバーを取外します。

* 《無断複製禁止》本資料をADDZEST以外の製品に使用した場合に生じる全ての不具合については、当社は一切の責任を負いません。

車速信号用コネクタ-接続位置と線材色

6VD1

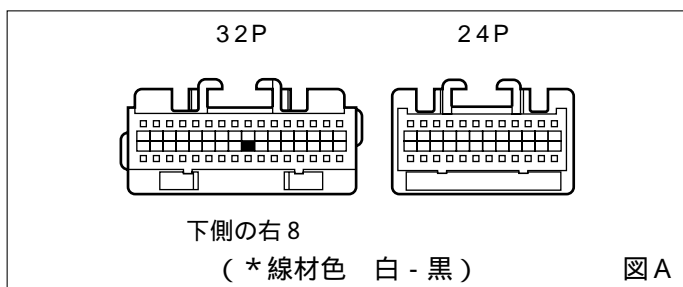

4JG2 (H. 8/ 9 ~ H.10/ 3)

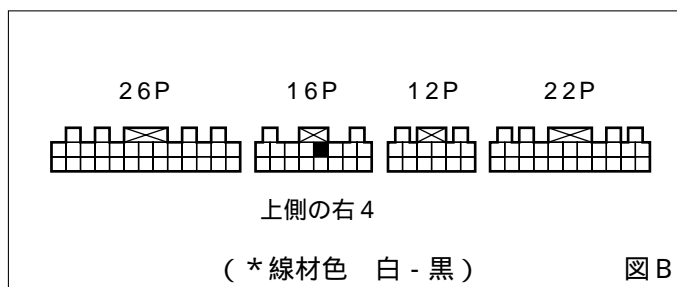

線材色はあくまで目安にして下さい。

EGRコントロールユニット

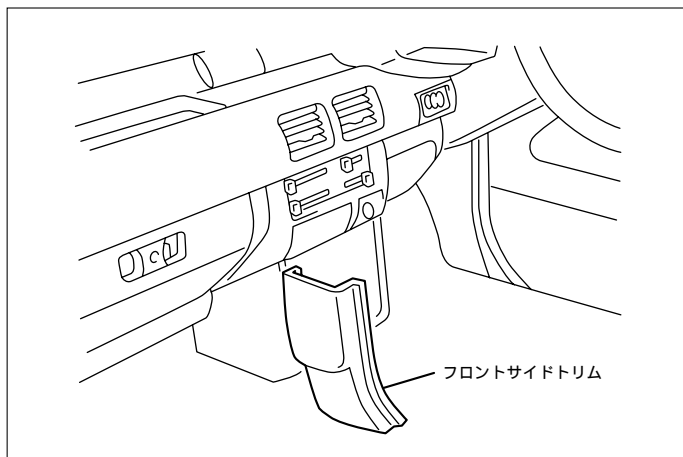

(1) ドアシルガーニッシュ (RH) を取外します。

(2) フロントサイドトリム (RH) を取外します。

車速信号用コネクタ-接続位置と線材色

4JG2 (H. 6/ 2 ~ H. 7/ 7)

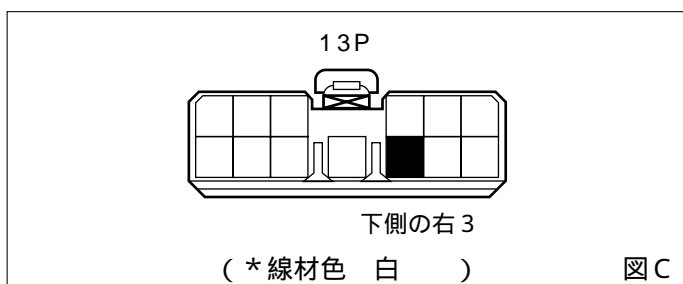

線材色はあくまで目安にして下さい。

エンジンコントロールユニット

車速信号用コネクタ-接続位置と線材色

4JG2 (H. 7/ 7 ~ H. 8/ 9)

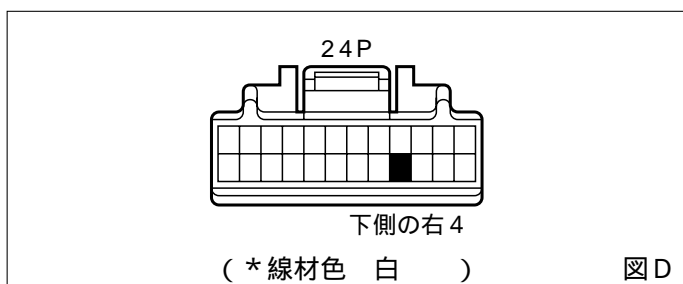

線材色はあくまで目安にして下さい。

中継コネクタ

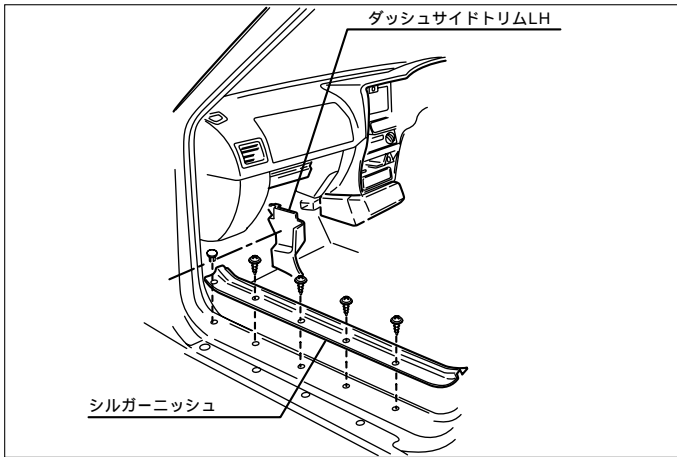

- (1) ドアシルガーニッシュ (LH) を取外します。
- (2) フロントサイドトリム (RH) を取外します。

車速信号用コネクタ接続位置と線材色 (H.10/ 3 ~ H.11/ 9)

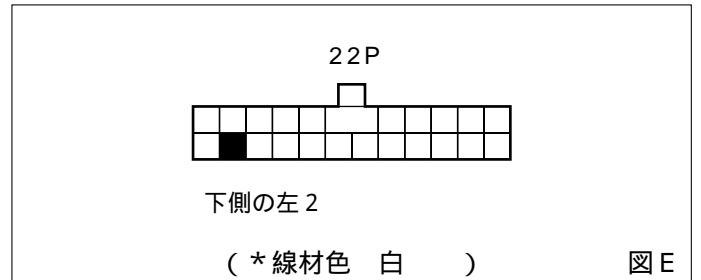

線材色はあくまで目安にして下さい。

オーディオの取外し要領

ADDZEST

ホン
ダ

(H. 6/ 2 ~ H. 7/ 7)

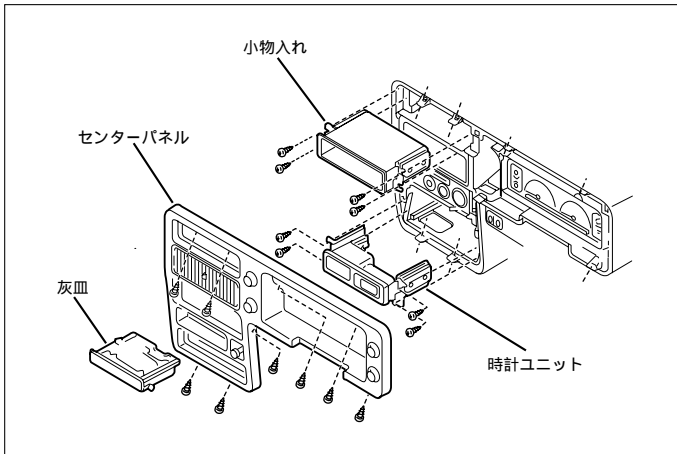

- (1) 灰皿、 印ネジを外し、センターパネルを取外します。
(コネクタ類を外します)
- (2) 印ネジを外し、小物入れ (上段)、時計ユニット (下段) を外します。
(コネクタ類を外します)

オーディオカプラ

(H. 6/ 2 ~ H. 7/ 7)

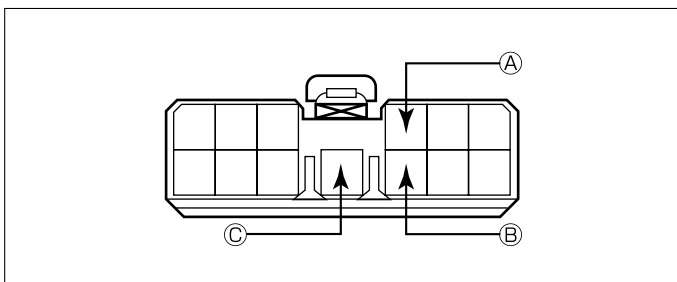

- Ⓐ : ACC 電源 ⊕ (*線材色 橙 - 黄)
- Ⓑ : バックアップ電源 ⊕ (*線材色 赤 - 白)
- Ⓒ : イルミ電源 ⊕ (*線材色 緑 - 赤)

(H. 7/ 7 ~ H.11/ 9)

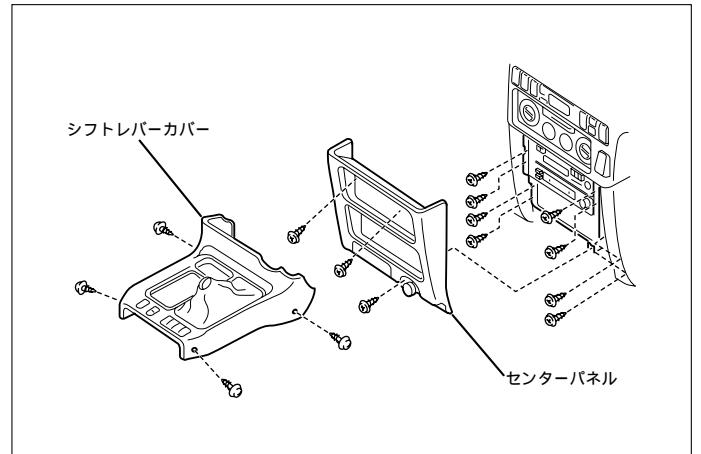

- (1) 印ネジを外し、シフトレバーカバー、センターパネルを取外します。
(コネクタ類を外します)
- (2) 印ネジを外し、純正オーディオ又はポケットを外し、純正オーディオ用ブラケットを取外します。

(H. 7/ 7 ~ H.11/ 9)

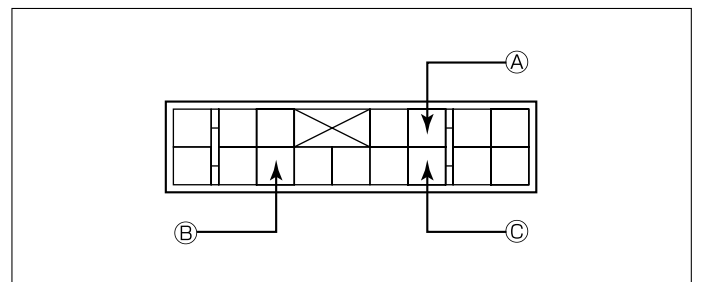

- Ⓐ : ACC 電源 ⊕ (*線材色 緑 - 黒)
- Ⓑ : バックアップ電源 ⊕ (*線材色 赤 - 黄)
- Ⓒ : イルミ電源 ⊕ (*線材色 緑 - 赤)

リアコンビネーションランプ

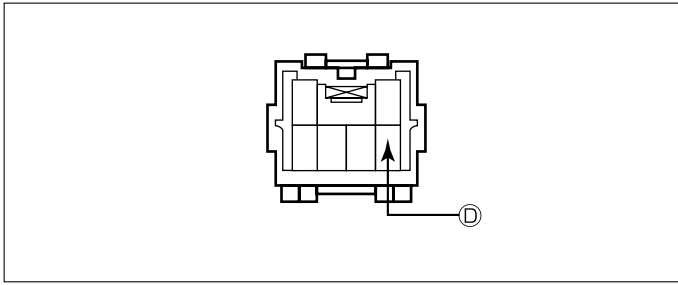

ⓓ : バックランプ電源 ⊕ (* 線材色 赤 - 青)

車両グレード別ハイブリッドナビゲーション適合一覧

メーカー	車名	年式	車種型式	エンジン型式	車速信号 1		車速信号 2		車速信号 3		車速信号 4		駆動方式	備考
					エンジンコントロール 位置	形状	ECRコントロール 位置	形状	エンジンコントロール 位置	形状	中継コネクタ 位置	形状		
HONDA	新イグニ(UBS25GWH)													
グレード	車種タイプ													
V6・3.5LDOHC handling by LOTUS-SE	ワグワゴン	H. 10 / 3 ~ H. 11 / 9	GF-UBS26GWH	6VE1								E	4WD	
3.0L I-T ₄ イーゼ ₄ handling by LOTUS-SE	ワグワゴン	H. 10 / 3 ~ H. 11 / 9	KH-UBS73GWH	4JX1								E	4WD	
V6・3.5LDOHC handling by LOTUS	ワグワゴン	H. 10 / 3 ~ H. 11 / 9	GF-UBS26GWH	6VE1								E	4WD	
3.0L I-T ₄ イーゼ ₄ handling by LOTUS	ワグワゴン	H. 10 / 3 ~ H. 11 / 9	KH-UBS73GWH	4JX1								E	4WD	
3.0L I-T ₄ イーゼ ₄ XS	ワグワゴン	H. 10 / 3 ~ H. 11 / 9	KH-UBS73GWH	4JX1								E	4WD	
V6・3.2LDOHC handling by LOTUS-SE	ワグワゴン	H. 8 / 9 ~ H. 10 / 3	E-UBS25GWH	6VD1		A							4WD	
3.1L I-T ₄ イーゼ ₄ handling by LOTUS-SE	ワグワゴン	H. 8 / 9 ~ H. 10 / 3	KD-UBS69GWH	4JG2		B							4WD	
V6・3.2LDOHC handling by LOTUS	ワグワゴン	H. 8 / 9 ~ H. 10 / 3	E-UBS25GWH	6VD1		A							4WD	
3.1L I-T ₄ イーゼ ₄ handling by LOTUS	ワグワゴン	H. 8 / 9 ~ H. 10 / 3	KD-UBS69GWH	4JG2		B							4WD	
3.1L I-T ₄ イーゼ ₄ XS	ワグワゴン	H. 8 / 9 ~ H. 10 / 3	KD-UBS69GWH	4JG2		B							4WD	
V6・3.2LDOHC handling by LOTUS-SE	ワグワゴン	H. 7 / 7 ~ H. 8 / 9	E-UBS25GWH	6VD1		A							4WD	
3.1L I-T ₄ イーゼ ₄ handling by LOTUS-SE	ワグワゴン	H. 7 / 7 ~ H. 8 / 9	KD-UBS69GWH	4JG2						D			4WD	
V6・3.2LDOHC handling by LOTUS	ワグワゴン	H. 7 / 7 ~ H. 8 / 9	E-UBS25GWH	6VD1		A							4WD	
3.1L I-T ₄ イーゼ ₄ handling by LOTUS	ワグワゴン	H. 7 / 7 ~ H. 8 / 9	KD-UBS69GWH	4JG2						D			4WD	
3.1L I-T ₄ イーゼ ₄ XS	ワグワゴン	H. 7 / 7 ~ H. 8 / 9	KD-UBS69GWH	4JG2						D			4WD	
V6・3.2LDOHC handling by LOTUS-SE	ワグワゴン	H. 6 / 2 ~ H. 7 / 7	E-UBS25GWH	6VD1		A							4WD	
V6・3.2LDOHC handling by LOTUS	ワグワゴン	H. 6 / 2 ~ H. 7 / 7	E-UBS25GWH	6VD1		A							4WD	
3.1L I-T ₄ イーゼ ₄ handling by LOTUS-SE	ワグワゴン	H. 6 / 2 ~ H. 7 / 7	KD-UBS69GWH	4JG2				C					4WD	
3.1L I-T ₄ イーゼ ₄ handling by LOTUS	ワグワゴン	H. 6 / 2 ~ H. 7 / 7	KD-UBS69GWH	4JG2				C					4WD	