

車種名	年式	型式	管理No.
アスコット/ラファーガ	H. 5/10 ~ H. 9/ 9	E-CE4	ホ-31

00/11 作成

ハイブリッドナビゲーション適合早見一覧 ADDZEST

車両型式	年式	エンジン型式	接続ユニット	難易度	備考
E-CE4	H. 5/10 ~ H. 9/ 9	G20A PGM-FI	エンジンコントロールユニット	難・・易	
E-CE5	H. 5/10 ~ H. 9/ 9	G25A PGM-FI	エンジンコントロールユニット	難・・易	
	H. 5/10 ~ H. 9/ 9		クルーズコントロールユニット	難・・▶易	

詳しくは、本資料の最終ページの車両グレード別ハイブリッドナビゲーション適合一覧をご参照ください。

ホンダ

車速信号取出しユニット位置 ADDZEST

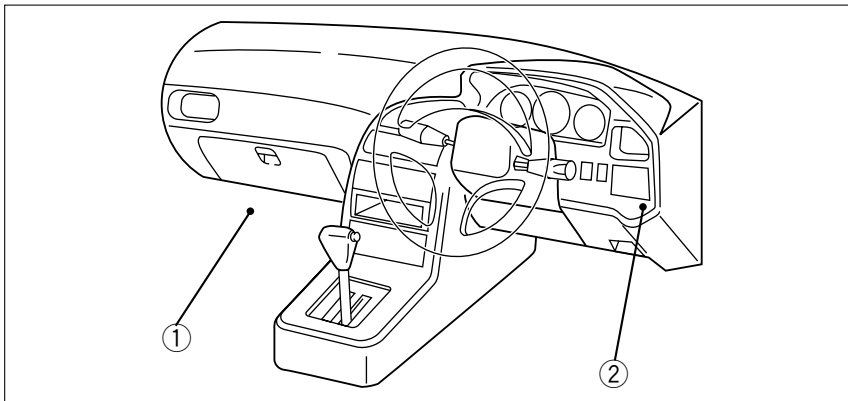

エンジンコントロールユニット
クルーズコントロールユニット

①エンジンコントロールユニット

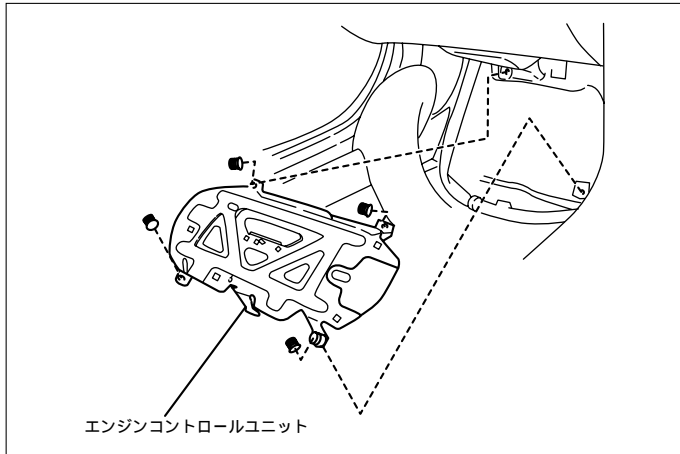

- (1) ドアシルガーニッシュ(L H)を取外します。
- (2) フロントサイドトリム(L H)を取外します。
- (3) フロアーカーペットをめくります。
- (4) エンジンコントロールユニットカバーを取外します。

車速信号用コネクタ接続位置と線材色
G20A PGM-FI , G25A PGM-FI

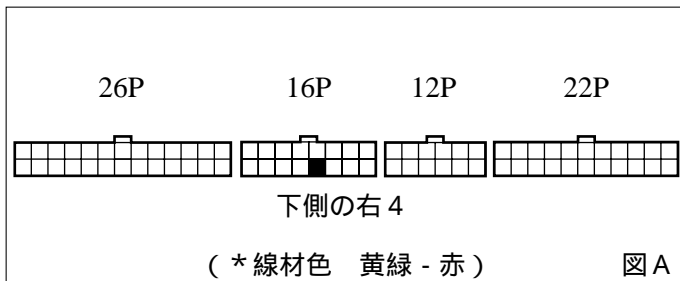

●線材色はあくまで目安にして下さい。

②クルーズコントロールユニット

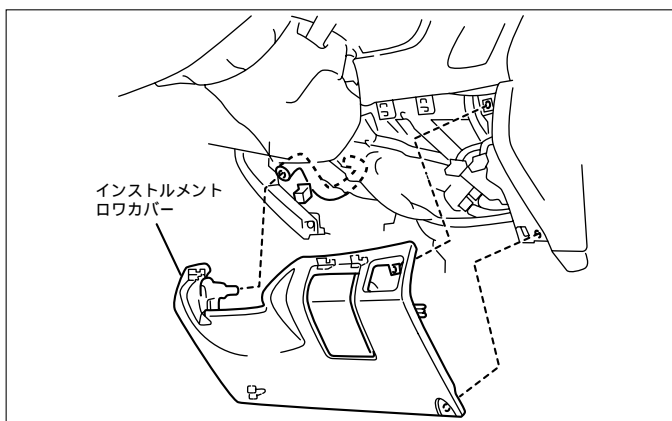

- (1) インストルメントロウカバーを取外します。

車速信号用コネクタ接続位置と線材色

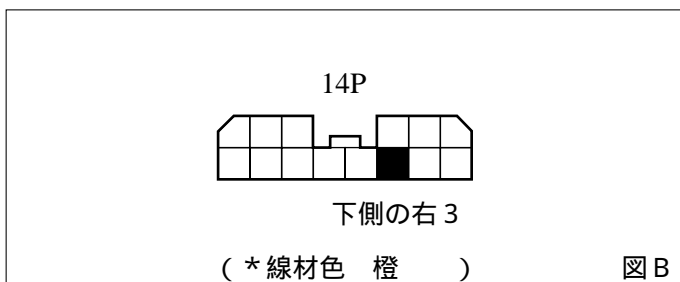

●線材色はあくまで目安にして下さい。

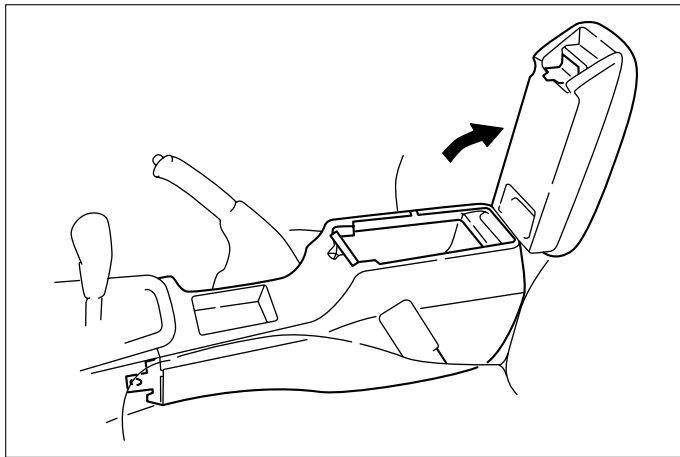

(1)リアコンソールを取外します。

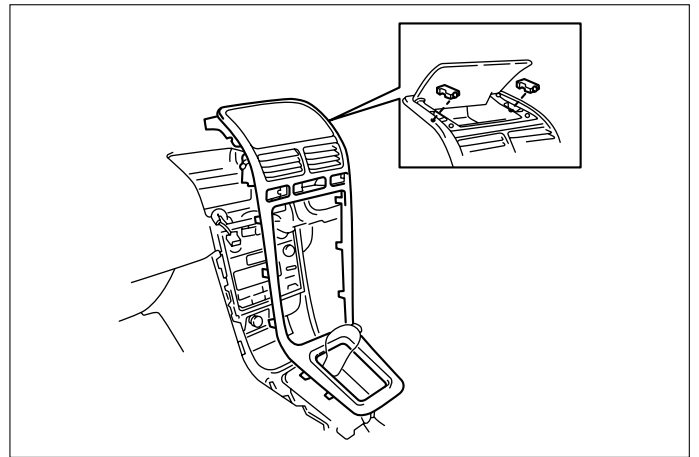

(2)センターパネルを取外します。
(コネクター類を外します)

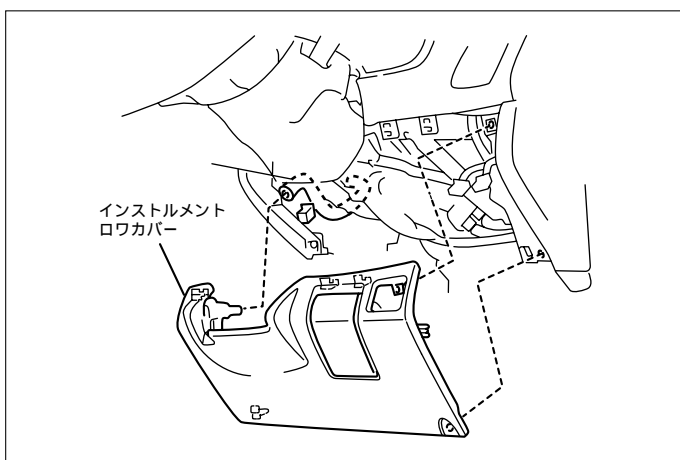

(3)インストルメントロウパネルを取外します。

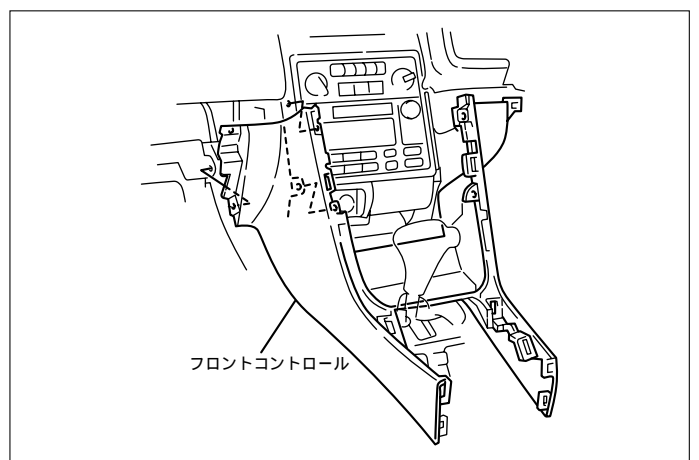

(4)グローブボックスを下げ、フロントコンソールを取外します。
(5)オーディオA ssyを取外します。

ホン
ダ

オーディオカプラ

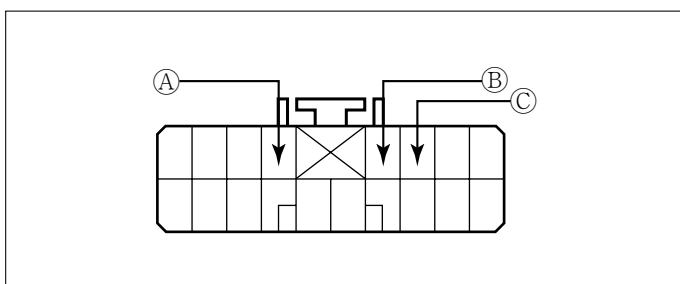

- Ⓐ: ACC電源⊕ (*線材色 黄 - 赤)
- Ⓑ: バックアップ電源⊕ (*線材色 白 - 青)
- Ⓒ: イルミ電源⊕ (*線材色 赤 - 黒)

バック信号接続要領

リアコンビネーションランプ

- Ⓓ: バックランプ電源⊕ (*線材色 緑 - 黒)

メーカー	車名	年式	車種型式	エンジン型式	車速信号1		車速信号2		車速信号3		駆動方式	備考
					エンジンコントロール		クルーズコントロール					
					位置	形状	位置	形状	位置	形状		
HONDA	アスコット(CE4)											
グレード	車輛タイプ											
2.0EX	4ドアセダン	H. 7/6 - H. 9/9	E-CE4	G20A PGM-FI		A					FF	
2.0TX	4ドアセダン	H. 7/6 - H. 9/9	E-CE4	G20A PGM-FI		A					FF	
2.0SX	4ドアセダン	H. 7/6 - H. 9/9	E-CE4	G20A PGM-FI		A					FF	
2.0CS	4ドアセダン	H. 7/6 - H. 9/9	E-CE4	G20A PGM-FI		A					FF	
2.5S	4ドアセダン	H. 7/6 - H. 9/9	E-CE5	G25A PGM-FI		A		B			FF	
2.0E	4ドアセダン	H. 5/10 - H. 7/6	E-CE4	G20A PGM-FI		A					FF	
2.0T	4ドアセダン	H. 5/10 - H. 7/6	E-CE4	G20A PGM-FI		A					FF	
2.0S	4ドアセダン	H. 5/10 - H. 7/6	E-CE4	G20A PGM-FI		A		B			FF	
2.5S	4ドアセダン	H. 5/10 - H. 7/6	E-CE5	G25A PGM-FI		A		B			FF	

メーカー	車名	年式	車種型式	エンジン型式	車速信号1		車速信号2		車速信号3		駆動方式	備考
					エンジンコントロール		クルーズコントロール					
					位置	形状	位置	形状	位置	形状		
HONDA	ラファガ(CE4)											
グレード	車輛タイプ											
2.0EX	4ドアセダン	H. 7/6 - H. 9/9	E-CE4	G20A PGM-FI		A					FF	
2.0TX	4ドアセダン	H. 7/6 - H. 9/9	E-CE4	G20A PGM-FI		A					FF	
2.0SX	4ドアセダン	H. 7/6 - H. 9/9	E-CE4	G20A PGM-FI		A					FF	
2.0CS	4ドアセダン	H. 7/6 - H. 9/9	E-CE4	G20A PGM-FI		A					FF	
2.5S	4ドアセダン	H. 7/6 - H. 9/9	E-CE5	G25A PGM-FI		A		B			FF	
2.0E	4ドアセダン	H. 5/10 - H. 7/6	E-CE4	G20A PGM-FI		A					FF	
2.0T	4ドアセダン	H. 5/10 - H. 7/6	E-CE4	G20A PGM-FI		A					FF	
2.0S	4ドアセダン	H. 5/10 - H. 7/6	E-CE4	G20A PGM-FI		A		B			FF	
2.5S	4ドアセダン	H. 5/10 - H. 7/6	E-CE5	G25A PGM-FI		A		B			FF	